

К НОВОЙ ОФИЦИАЛЬНОЙ
ДЕМОНСТРАЦИОННОЙ ВЕРСИИ **ОГЭ**

Т. Н. НАЗАРОВА, Е. Н. СКРИПКА

РУССКИЙ ЯЗЫК

ОГЭ | 2020

**ТЕМАТИЧЕСКИЙ
ТРЕНАЖЁР**



эффективный тренинг

диагностика знаний

Т. Н. Назарова, Е. Н. Скрипка

ОСНОВНОЙ ГОСУДАРСТВЕННЫЙ ЭКЗАМЕН

РУССКИЙ ЯЗЫК

**ТЕМАТИЧЕСКИЙ
ТРЕНАЖЁР**

Издательство
«ЭКЗАМЕН»

МОСКВА
2020

УДК 372.8:811.161.1

ББК 74.268.1Рус

Н19

Назарова Т. Н.

Н19 ОГЭ 2020. Тематический тренажёр. Русский язык / Т. Н. Назарова, Е. Н. Скрипка. — М. : Издательство «Экзамен», 2020. — 328 с. (Серия «ОГЭ. Тематический тренажёр»)

ISBN 978-5-377-14965-1

Предлагаемое пособие предназначено для подготовки к Основному государственному экзамену.

Оно состоит из трёх частей: первая посвящена такому трудному заданию, как написание сжатого изложения; во второй части дан теоретический материал и комплекс заданий, аналогичных экзаменационным заданиям 2–8 в новом формате. Третья часть отведена комплексному повторению и представляет собой систему универсальных заданий, направленных на повторение основных тем курса русского языка.

Издание рассчитано на учащихся 9-х классов, учителей, методистов, репетиторов.

Приказом № 699 Министерства образования и науки Российской Федерации учебные пособия издательства «Экзамен» допущены к использованию в общеобразовательных организациях.

УДК 372.8:811.161.1

ББК 74.268.1Рус

Справочное издание

Назарова Татьяна Николаевна

Скрипка Елена Николаевна

ОСНОВНОЙ ГОСУДАРСТВЕННЫЙ ЭКЗАМЕН

РУССКИЙ ЯЗЫК

ТЕМАТИЧЕСКИЙ ТРЕНАЖЁР



Издательство «**ЭКЗАМЕН**»

Гигиенический сертификат № РОСС RU.НА34.Н08638 с 07.08.2018 г.

Главный редактор *Л. Д. Лаппо*. Редактор *М. В. Фин*

Технический редактор *Л. В. Павлова*. Корректоры *О. Ю. Казанаева*, *Г. Б. Абудеева*

Дизайн обложки *Л. В. Демьянова*. Компьютерная верстка *А. С. Миронова*

Россия, 107045, Москва, Луков пер., д. 8. www.examen.biz

E-mail: по общим вопросам: info@examen.biz;

по вопросам реализации: sale@examen.biz

тел./факс 8(495)641-00-30 (многоканальный)

Формат 60x90/8. Гарнитура «Школьная». Бумага газетная.

Уч.-изд. л. 16,91. Усл. печ. л. 41. Тираж 10 000 экз. Заказ №3567-19.

Общероссийский классификатор продукции ОК 034-2014; 58.11.1 — книги печатные

Отпечатано в соответствии с предоставленными материалами в АО «Кострома».

Россия, 156010, г. Кострома, ул. Самоковская, 10, тел.: (4942) 49-15-22. www.ipp.kostroma.ru

ISBN 978-5-377-14965-1

© Назарова Т. Н., Скрипка Е. Н., 2020

© Издательство «**ЭКЗАМЕН**», 2020

СОДЕРЖАНИЕ

Предисловие	4
Часть 1. Учимся писать сжатое изложение	5
Вариант I	6
Вариант II	8
Вариант III	10
Вариант IV	12
Вариант V	14
Вариант VI	16
Вариант VII	18
Вариант VIII	20
Вариант IX	22
Вариант X	24
Вариант XI	26
Вариант XII	28
Вариант XIII	30
Вариант XIV	32
Вариант XV	34
Часть 2. Задания 2–8	36
Задание 2. Синтаксический анализ предложения	36
Задание 3. Пунктуационный анализ предложения	43
Задание 4. Синтаксический анализ словосочетания	69
Задание 5. Орфографический анализ слова	74
Задания 6–8	136
Задание 6. Текст как речевое произведение. Смысловая и композиционная целостность текста. Анализ текста	136
Задание 7. Выразительные средства лексики и фразеологии. Анализ средств выразительности	138
Задание 8. Лексический анализ слова	140
Часть 3. Комплексное повторение	162
Как работать с упражнениями	163
Упражнения	164
<i>Ответы к части 1</i>	270
<i>Ответы к части 2</i>	275
<i>Ответы к части 3</i>	288

ПРЕДИСЛОВИЕ

Предлагаемое пособие предназначено для подготовки к основному государственному экзамену.

Оно состоит из трёх частей: первая посвящена такому трудному заданию, как написание сжатого изложения; во второй части дан теоретический материал и комплекс заданий, аналогичных экзаменационным заданиям 2–8. Третья часть отведена комплексному повторению и представляет собой систему универсальных заданий, направленных на повторение основных тем курса русского языка.

Желаем успеха!

ЧАСТЬ 1.

УЧИМСЯ ПИСАТЬ СЖАТОЕ ИЗЛОЖЕНИЕ

Чтобы успешно написать на экзамене сжатое изложение, учащиеся должны, прослушав текст, понять его, вычленив основные микротемы, сформулировать основную мысль каждого абзаца, записать текст сжато, сократив его за счёт малозначимых для содержания элементов. Оценивается также грамотность записанного текста.

С помощью материалов этой части пособия мы хотели бы помочь учащимся овладеть указанными умениями. С этой целью предлагаются 30 вариантов текстов и комплекс заданий к ним. В этот комплекс входят: задание на определение темы текста (задание 1), задание на определение основной мысли каждого абзаца (задание 2), задание на сжатие текста с помощью указанных приёмов (задание 3), задания на повторение орфографии и пунктуации (задания 4 и 5). Следует отметить, что ответы в ключах к заданию 3 являются примерными, в некоторых случаях к этому заданию даются варианты ответов. В завершение работы предлагается написать изложение по предложенному тексту, сократив его объём приблизительно вдвое.

Надеемся, что, многократно проделав подобную работу, вы приобретёте прочные умения по написанию сжатого изложения.

ВАРИАНТ I

(название)

Слово «личность» вам, конечно, приходилось слышать много раз. Ещё ничего не зная об этом сложнейшем философском, социальном, психологическом, педагогическом понятии, вы прекрасно сознаёте, что, когда говорят «личность», имеют в виду человека. Сам собой напрашивается вопрос: «Любого ли человека мы можем назвать личностью?»

Когда рождается ребёнок, мы говорим: «Родился человек». Однако вправе ли мы сказать в этом случае, что родилась личность? Нет. Появился на свет индивид, представитель рода человеческого, которому ещё предстоит стать личностью. Процесс становления человеческой личности длится всю жизнь, поскольку становление личности — это процесс её психического развития. Остановка такого процесса ведёт, как правило, к деградации¹, к распаду личности. В определённых случаях возникают ситуации, когда человека уже трудно называть таковым.

Как же идёт процесс психического развития человека? С момента своего рождения человек вступает в определённые отношения с другими людьми, с разными группами и слоями общества. Эти общественные отношения являются основой формирования личности. Человек с детства следует принятым в данном обществе правилам поведения, обычаям, усваивает накопленные предыдущими поколениями знания, умения, навыки, сложившуюся систему общественных отношений, определённое мировоззрение.

(По Г. Разумихиной*)

167 слов

* Г. Разумихина — современная российская писательница.

1. Озаглавьте текст, отразив в названии тему текста (запишите название перед текстом).
2. Подчеркните в тексте ключевые слова. Составьте тезисный план текста (каждый пункт плана должен быть оформлен в виде предложения, выражающего основную мысль абзаца).

1) _____

2) _____

3) _____

3. Упростите данные предложения, сократив их и объединив в СПП (сложноподчинённое предложение).

С момента своего рождения человек вступает в определённые отношения с другими людьми, с разными группами и слоями общества. Эти общественные отношения являются основой формирования личности. (25 слов)

¹ Деградация — постепенное ухудшение, приводящее к вырождению.

ВАРИАНТ II

(название)

Все писатели, учёные, журналисты, которые пишут о проблемах формирования личности, обычно подчёркивают: совершенствованию человека нет предела, и поэтому оно длится всю жизнь. Выдающийся педагог В.А. Сухомлинский справедливо замечал: «Поставь над собой сто учителей — они окажутся бессильными, если ты не можешь сам заставлять себя и сам требовать от себя».

Обычно интерес к своей личности, желание понять себя, заняться самосовершенствованием приходит к человеку в юности. Впрочем, бывает, что живёт человек бездумно, беспечно, хотя юность уже давно миновала. И лишь в середине жизни вдруг спохватывается, понимает, что все прожитые годы плыл по течению. Конечно, не лучший вариант, и всё же хорошее дело начинать никогда не поздно!

Бывает так, что человек уже как-то пытался исправить что-то в своём характере, но потерпел неудачу. Стыдно даже вспомнить, какие обещания себе давал, как с «понедельника» начинал «новую жизнь», даже дневник завёл. И всё-таки нужно попытаться начать всё сначала. Временные поражения, особенно в работе над собой, — явление распространённое. Вовсе не исключено, что в провалившейся попытке изменить себя повинна совсем не слабая воля или её отсутствие. Возможно, человек просто поставил перед собой неразрешимую задачу.

(По Г. Разумихиной*)

175 слов

* Г. Разумихина — современная российская писательница.

1. Озаглавьте текст, отразив в названии тему текста (запишите название перед текстом).
2. Подчеркните в тексте ключевые слова. Составьте тезисный план текста (каждый пункт плана должен быть оформлен в виде предложения, выражающего основную мысль абзаца).

1) _____

2) _____

3) _____

3. Сократите данное предложение, исключив слова из ряда однородных членов предложения без ущерба для содержания.

Обычно интерес к своей личности, желание понять себя, заняться самосовершенствованием приходит к человеку в юности. (15 слов)



(название)

Техника — наш незаменимый помощник в быту. В будущем её роль в нашей жизни будет возрастать. Представьте себя жителями конца двадцать первого века. Робототехника развита настолько, что простое нажатие кнопки обеспечивает автоматизированную уборку квартиры. Обед заказывается по дисплею. Чтобы сшить себе новое платье, и в ателье ходить не надо: подключился к системе обслуживания и набрал соответствующий код. Домашний робот службы быта снимет мерку, экран дисплея высветит всевозможные фасоны... Тебе останется лишь выбрать и нажатием кнопки дать сигнал к исполнению.

Однако если бы случилось когда-нибудь такое несчастье в далёком технократическом обществе, что абсолютно все формы труда были бы полностью автоматизированы, то, пожалуй, это означало бы только одно: деградацию и гибель человека. Ведь вся история развития человека и человечества — это, по сути своей, история развития труженика.

Любовь к труду сама по себе не приходит. Она рождается в преодолении трудностей, собственной лени, растёт с ощущением нужности твоей работы людям. А какую радость мы испытываем от результатов своего труда! Важно и то, что труд во все времена играл важную роль в воспитании детей. Недаром гласит народная мудрость: «Безделье — мать всех пороков».

(По Г. Разумихиной*)

176 слов

* Г. Разумихина — современная российская писательница.

1. Озаглавьте текст, отразив в названии тему текста (запишите название перед текстом).
2. Подчеркните в тексте ключевые слова. Составьте тезисный план текста (каждый пункт плана должен быть оформлен в виде предложения, выражающего **основную мысль** абзаца).
 - 1) _____
 - 2) _____
 - 3) _____
3. Сократите данные предложения, обобщив их содержание в виде одного предложения.

Робототехника развита настолько, что простое нажатие кнопки обеспечивает автоматизированную уборку квартиры. Обед на любой вкус заказывается по дисплею. Для того чтобы сшить себе новое платье, и в ателье ходить не надо: подключился к системе обслуживания и набрал соответствующий код. Домашний робот службы быта снимет мерку, экран дисплея высветит всевозможные фасоны... (50 слов)

4. Вставьте пропущенные буквы в слова, объясните свой выбор.

Представ(?)те себя жит_лями
автом_т_зирова(н, нн)ая уборка
заказывает(?)ся по д_сплею
остан_т(?)ся лиш(?) выбрать
с_гнал к исп_лнению
случилось когда (нибудь)
все формы труда автомат_зирова(н, нн)ы
история ра_вития труже(н, нн)ика
пр_од_ление трудностей
(не) даром гл_сит народная мудрость

5. Расставьте в предложении знаки препинания, графически объясните свой выбор.

Она рождается в преодолении трудностей собственной лени растёт с ощущением нужности твоей работы людям.

6. Напишите по предложенному тексту сжатое изложение (80–90 слов).

ВАРИАНТ IV



(название)

Науку человеческого общения мы проходим всю жизнь, где бы и с кем бы мы ни были: дома, в школе, на работе, в метро, в магазине, на стадионе, в театре, в гостях, с родственниками, соседями, друзьями и людьми, совершенно неизвестными нам, с ровесниками и с теми, кто старше и младше нас. Больше того, уже достигнув высот искусства в этом деле, мы по-прежнему не прекращаем каждодневных занятий. С чего же начинается человеческое общение?

Оно, конечно же, начинается с восприятия человека человеком. Разность восприятия того или иного может привести к сложности в отношениях между людьми и к конфликтам. Поэтому подумайте, умеете ли вы критически оценивать своё состояние, готовы ли вы допустить, что восприятие человека или события может быть необъективно, способны ли вы признать, что на основании сложившегося впечатления делать скоропалительные выводы — занятие более чем неумное.

Умение понять другого не даётся от природы, совестливый человек развивает его в самом себе кропотливым трудом души. В основе же самого стремления понимать не только себя лежат коллективизм и альтруизм¹ — качества, противоположные эгоизму.

(По Г. Разумихиной*)

165 слов

* Г. Разумихина — современная российская писательница.

1. Озаглавьте текст, отразив в названии тему текста (запишите название перед текстом).
2. Подчеркните в тексте ключевые слова. Составьте тезисный план текста (каждый пункт плана должен быть оформлен в виде предложения, выражающего основную мысль абзаца).

1) _____

2) _____

3) _____

3. Сократите данное предложение, исключив из него однородные члены при обобщающем слове.

Науку человеческого общения мы проходим всю жизнь, где бы и с кем бы мы ни были: дома, в школе, на работе, в метро, в магазине, на стадионе, в театре, в гостях, с родственниками, соседями, друзьями и людьми, совершенно неизвестными нам, с ровесниками и с теми, кто старше и младше нас. (50 слов)

¹ Альтруизм — готовность бескорыстно действовать на пользу другим, не считаясь со своими интересами.

ВАРИАНТ V



(название)

Нашему восприятию окружающего мира и людей свойственна *стереотипность*. Знакомство с человеком мы обычно начинаем не с выявления его индивидуальных особенностей, а с выяснения его статуса: кем и где он работает, каково его семейное положение.

Почему нас в первую очередь интересует не особенное, а общее? Да потому, что жизненный опыт создал у нас определённые модели, шаблоны типичного учителя, продавца, шофёра... Выяснили профессию человека — уже создаётся иллюзия знания о нём, поскольку тут же срабатывает установка шаблона, через которую мы и воспринимаем человека.

Стереотипность восприятия может помочь нам в общении с людьми, поскольку подскажет, какого поведения следует ожидать от малознакомого человека. Она может помочь прежде всего во взаимодействии с незнакомыми нам людьми или теми, с кем мы не связаны личными отношениями. А вот в *неформальном общении*, связывающем людей личностными контактами, за пределами официальных отношений, стереотипность чаще всего мешает. Это по её вине мы «пропускаем мимо ушей» слова близких, нам ведь кажется, будто мы уже наизусть знаем, что именно в создавшейся ситуации скажет мама или бабушка.

(По Г. Разумихиной*)

162 слова

* Г. Разумихина — современная российская писательница.

1. Озаглавьте текст, отразив в названии тему текста (запишите название перед текстом).
2. Подчеркните в тексте ключевые слова. Составьте тезисный план текста (каждый пункт плана должен быть оформлен в виде предложения, выражающего **основную мысль** абзаца).
 - 1) _____
 - 2) _____
 - 3) _____
3. Сократите количество предложений, исключив то, которое содержит пояснение к предыдущему предложению.

Стереотипность восприятия может помочь нам в общении с людьми, поскольку подскажет, какого поведения следует ожидать от малознакомого человека. Она может помочь прежде всего во взаимодействии с незнакомыми нам людьми или теми, с кем мы не связаны личными отношениями. А вот в неформальном общении, связывающем людей личностными контактами, за пределами официальных отношений, стереотипность чаще всего мешает. (55 слов)



(название)

Счастье общения и цепенящее душу холодное одиночество — противоположные деления одной и той же шкалы человеческого взаимопонимания, измеряющей полноту и радость повседневности. Жизнь своенравна и часто несправедливо распределяет нас по этой шкале. Способный, знающий, полезный для общества человек может страдать от одиночества, а другой — «совершенная пустота» — наслаждается интенсивным общением. Для одного общение не представляет проблемы, и он, если хочет, находит контакты с кем угодно. Для другого же эта задача почти неразрешима...

Почему возникают такие полюсы? Наука изучает составляющие процесса общения, чтобы понять, почему один человек одинок и страдает от этого, а другой пресыщен общением и рад бы побыть один. Но ещё важнее узнать причины одиночества человека, находящегося в гуще общения, но при этом страдающего от одиночества.

Полнота общения в конечном счёте зависит от нашего умения или неумения извлекать радость и наделять ею других. Тот, кто владеет этим искусством, способен наслаждаться роскошью человеческого общения. Тот же, кто этим не владеет, обречён на холод одиночества, какими бы достоинствами он ни обладал.

(По Г. Разумихиной*)

158 слов

* Г. Разумихина — современная российская писательница.

1. Озаглавьте текст, отразив в названии тему текста (запишите название перед текстом).
2. Подчеркните в тексте ключевые слова. Составьте тезисный план текста (каждый пункт плана должен быть оформлен в виде предложения, выражающего **основную мысль** абзаца).

1) _____

2) _____

3) _____

3. Сократите данное предложение, оставив один синоним из ряда однородных членов предложения.

Способный, знающий, полезный для общества человек может страдать от одиночества, а другой — «совершенная пустота» — наслаждается интенсивным общением. (17 слов)



(название)

Одно из самых вредных заблуждений людей — представление о том, что от одиночества можно избавиться за счёт развития *техники общения*. За счёт изысканности манер, отточенности речи, глубоких познаний в какой-то определённой области знаний, культуры. Техника общения нужна, но она сама по себе не может избавить от ощущения глубокого одиночества. В чём же выход?

Есть один кардинальный способ: самосовершенствование, включение в активную общественную жизнь, воспитание благожелательного отношения к окружающим, принятие других людей такими, какие они есть, поиск в других хорошего и опора на это хорошее. Теплота, которую ты излучаешь, отразившись, вернётся к тебе. В одиночестве, пожалуй, всегда никто не виноват, кроме самого страдающего, поэтому нужно отказаться искать причины в несовершенстве или испорченности других людей.

Самосовершенствование — единственная и подлинная возможность спасения от одиночества. Если ты выбрал этот путь, то найдутся и книги, которые научат этому, а также друзья и близкие, которые будут тебе помогать. Но если ты считаешь себя совершенным и не хочешь меняться, а жаждешь исправления других, то не жалуйся на одиночество. Помощь даётся тому, кто её принимает.

(По Г. Разумихиной*)

166 слов

* Г. Разумихина — современная российская писательница.

1. Озаглавьте текст, отразив в названии тему текста (запишите название перед текстом).
2. Подчеркните в тексте ключевые слова. Составьте тезисный план текста (каждый пункт плана должен быть оформлен в виде предложения, выражающего основную мысль абзаца).

1) _____

2) _____

3) _____

3. Сократите данное предложение, заменив придаточное обстоятельственное деепричастным(-и) оборотом(-ами).

Но если ты считаешь себя совершенным и не хочешь меняться, а жаждешь исправления других, то не жалуйся на одиночество. (19 слов)

4. Вставьте пропущенные буквы в слова, объясните свой выбор.

Изыска(н, нн)ость м_нер
о(т, тт)оче(н, нн)ость речи
в какой (то) опр_делё(н, нн)ой област_знан_й
к_рдинальный способ
благож_лательное отн_шение
(н_) кто (не) в_новат
путь к самосов_ршенств_ванию
единстве(н, нн)ый и подли(н, нн)ый ключ(?)
сч_таеш(?) себя соверше(н, нн)ым
жажд_шь испр_вления других

5. Расставьте в предложении знаки препинания, графически объясните свой выбор.

Если ты выбрал этот путь то найдутся и книги которые научат этому а также друзья и близкие которые будут тебе помогать.

6. Напишите по предложенному тексту сжатое изложение (80–90 слов).



(название)

Каждый человек в течение жизни множество раз меняет свою среду общения, и ему приходится приспосабливаться к новым условиям. Процесс привыкания у разных людей протекает неодинаково. Отсутствие у подростка жизненного опыта и наличие комплексов делают период адаптации¹ особенно сложным. Для привыкания к изменившимся условиям затрачивается невероятное количество усилий. Но перемены неизбежны и часто ориентированы на повышение качества жизни.

Если человек с детства не учится искусству общения, не познаёт вкус радости и разочарования, то взрослым он не сможет адекватно² реагировать на различные ситуации. Ребёнок даже в играх моделирует жизнь взрослых и в такой форме учится находить выход из сложившихся игровых моментов. Чем лучше человек овладел искусством адаптации, тем надёжнее защищена его индивидуальность от внутреннего душевного напряжения и смятения. А это убержёт от комплексов.

Привычные вещи помогут быстрее адаптироваться к новым обстоятельствам. У многих подростков есть вещи, которые они считают приносящими удачу. Пусть эти талисманы будут с ними независимо от того, что они собой представляют: колечко или стоптанную обувь. Со временем необходимость в этих вещах отпадёт.

(По Т. Орловой*)
163 слова

* Т. Орлова — современный психолог и публицист.

1. Озаглавьте текст, отразив в названии тему текста (запишите название перед текстом).
2. Подчеркните в тексте ключевые слова. Составьте тезисный план текста (каждый пункт плана должен быть оформлен в виде предложения, выражающего основную мысль абзаца).

1) _____

2) _____

3) _____

3. Объедините данные предложения в одно, исключив повтор слов.

Привычные вещи помогут быстрее адаптироваться к новым обстоятельствам. У многих подростков есть вещи, которые они считают приносящими удачу. (18 слов)

¹ Адаптация — приспособление организма к изменяющимся внешним условиям.

² Адекватно — вполне соответствующе, совпадающе.

4. Вставьте пропущенные буквы в слова, раскройте скобки, объясните свой выбор.

(В) течени_ жизн_
пр_ходит(?)ся пр_способливат(?)ся
проце(с, сс) пр_выкания
жизне(н, нн)ый опыт
период ад_птац_и
(не) имоверное ко(л, лл)ичество
иску(с, сс)тво общения
ад_кватно р_агировать
т_л_сман
душевное напр_жение и см_тение

5. Расставьте в предложении знаки препинания, графически объясните свой выбор.

Каждый человек в течение жизни множество раз меняет свою среду общения и ему приходится приспосабливаться к новым условиям.

6. Напишите по предложенному тексту сжатое изложение (80–90 слов).

ВАРИАНТ IX



(название)

Многие подростки стараются не конфликтовать в новом коллективе, угодить всем или, наоборот, занимают позицию стороннего наблюдателя. Таким образом проще разобраться в отношениях внутри коллектива и в людях, его составляющих. Подобное поведение наиболее характерно для подростков с комплексом одиночества. Такие ребята сильно переживают по поводу одиночества и готовы на всё, чтобы быть принятыми в какую-либо из компаний. Однако попытка угодить всем может сыграть с подростком злую шутку.

Другая распространённая ошибка: подросток, стремясь защититься, сразу противопоставляет себя коллективу, не участвует в общественной жизни. Само собой, подружиться, а тем более завоевать уважение одноклассников таким образом не удастся.

Самый лучший вариант поведения — тактичное, постепенное вхождение подростка в новый коллектив. Нужно постараться скрыть свои комплексы. Побольше уверенности, и скоро можно забыть о них. На новом месте для этого есть все возможности. Налаживанию контакта с ровесниками будут способствовать коммуникабельность¹ и разумная исполнительность. Не помешает также наличие чувства юмора. Умение посмеяться не только над другими, но и в первую очередь над самим собой помогает навсегда избавиться от комплексов.

(По Т. Орловой*)

161 слово

* Т. Орлова — современный психолог и публицист.

1. Озаглавьте текст, отразив в названии тему текста (запишите название перед текстом).
2. Подчеркните в тексте ключевые слова. Составьте тезисный план текста (каждый пункт плана должен быть оформлен в виде предложения, выражающего основную мысль абзаца).

1) _____

2) _____

3) _____

3. Сократите данное предложение, заменив однородные члены обобщающим понятием.

Таким образом проще разобраться в отношениях внутри коллектива и в людях, его составляющих. (13 слов)

¹ Коммуникабельность — свойство человека, с которым легко общаться, иметь дело, устанавливать контакты.

ВАРИАНТ X



(название)

Общительность не просто положительная черта характера. Это жизненно необходимое качество. Общение — окно, распахнутое в мир: контактируя с другими людьми, человек познаёт окружающую действительность. Общение — это и единственный способ проверить, каков ты сам, научиться управлять своим поведением.

Культура общения — часть духовной культуры человека. Она включает в себя умение устанавливать и поддерживать контакты, выбирать соответствующие ситуации, методы воздействия на собеседника, правильно реагировать на его слова и действия. Каждый человек — это огромный, сложный, неповторимый мир. Войти в этот мир интересно и радостно. Но именно войти, а не вломиться. Грубое и неумелое вторжение всегда наказуемо. Невидимые двери захлопнутся, а может быть, и больно ударят...

Молодым людям и даже людям вполне зрелого возраста ещё не поздно воспитывать в себе способность к общению на разных уровнях. Но важен не просто широкий круг общения — важна его насыщенность. Ведь можно встречаться со многими людьми, проводить с ними много времени и всё же испытывать дефицит общения.

(По В. Кольцовой)*

147 слов

* В. Кольцова — современный психолог.

1. Озаглавьте текст, отразив в названии тему текста (запишите название перед текстом).
2. Подчеркните в тексте ключевые слова. Составьте тезисный план текста (каждый пункт плана должен быть оформлен в виде предложения, выражающего **основную мысль** абзаца).

1) _____

2) _____

3) _____

3. Сократите данное предложение, исключив слова из ряда однородных членов предложения без ущерба для содержания.

Она включает в себя умение устанавливать и поддерживать контакты, выбирать соответствующие ситуации, методы воздействия на собеседника, правильно реагировать на его слова и действия. (23 слова)

ВАРИАНТ XI



(название)

Известны слова Сент-Экзюпери о том, что общение — главная роскошь в жизни человека. Будет ли человек обладать этой роскошью или останется обделённым, зависит от него самого. Как часто мы досадуем, что не умеем найти к кому-то подход, что кого-то не поняли, невзначай обидели, отдалили от себя или, наоборот, дали повод для слишком фамильярного с собой обращения. Всё это ошибки общения.

Важно учитывать настроение человека, с которым общаешься. Сегодня твой друг, знакомый, сосед печален, у него какие-то горести, неприятности. Повремени с мажорными репликами, не пытайся ультрабодрым¹ тоном вывести собеседника из этого состояния! Гораздо деликатнее несколько приглушить свою жизнерадостность, а если ты будешь посвящён в причину его огорчений, умей искренне посочувствовать, найти какие-то утешительные доводы или хорошие советы.

Надо уметь для разных вариантов общения выбирать методы, адекватные обстоятельствам, особенностям собеседника, его настроению и состоянию, при этом всегда оставаясь самим собой. Бывают обстоятельства, когда лучше не говорить, а помолчать.

(По В. Кольцовой*)

145 слов

* В. Кольцова — современный психолог.

1. Озаглавьте текст, отразив в названии тему текста (запишите название перед текстом).
2. Подчеркните в тексте ключевые слова. Составьте тезисный план текста (каждый пункт плана должен быть оформлен в виде предложения, выражающего **основную мысль** абзаца).

1) _____

2) _____

3) _____

3. Сократите данное предложение, заменив придаточные части одной, наиболее общей по смыслу.

Как часто мы досадуем, что не умеем найти к кому-то подход, что кого-то не поняли, невзначай обидели, отдалили от себя или, наоборот, дали повод для слишком фамильярного с собой обращения. (30 слов)

¹ **Ультра(бодрый)** — приставка, которая образует существительные и прилагательные со значением *очень, сверх*.



(название)

О правилах хорошего тона написано множество книг. Быть культурным и воспитанным человеком не должно быть достоинством избранного круга людей. Стать гармоничной личностью, уметь достойно вести себя в любой обстановке — право и обязанность каждого человека. Культура начинается с дисциплины, то есть с самоконтроля и самокритики. Невозможно сказать: я хочу и буду поступать только так, как считаю нужным, несмотря ни на какие запреты. Тот, кто придерживается такого принципа, никогда не узнает, что такое уважение окружающих, привязанность и любовь близких.

Нередко человек самой блистательной наружности и занимающий высокое положение, но отличающийся неприкрытым эгоизмом и высокомерием, отталкивает от себя людей. Такие личности никому не в радость. И наоборот, среди наших знакомых, как правило, есть такие, кто не блистает внешней красотой или богатством туалетов, но это интеллигентные люди и общение с ними доставляет нам истинную радость, обогащает нас духовно и вызывает желание походить на них.

Культурные люди всегда владеют своими эмоциями. Радость или гнев, восторг или печаль они всегда держат под своим контролем, как бы трудно ни приходилось.

(Т. Николаева, С. Илларионов)*

163 слова

** Т. Николаева, С. Илларионов — современные публицисты.*

1. Озаглавьте текст, отразив в названии тему текста (запишите название перед текстом).
2. Подчеркните в тексте ключевые слова. Составьте тезисный план текста (каждый пункт плана должен быть оформлен в виде предложения, выражающего основную мысль абзаца).

1) _____

2) _____

3) _____

3. Сократите предложение, заменив ряд однородных членов предложения обобщающим словом.

Радость или гнев, восторг или печаль они всегда держат под своим контролем, как бы трудно ни приходилось. (17 слов)



(название)

Стало общепринятым утверждение, что счастье надо уметь строить, что за него необходимо бороться. А строить своё счастье означает прежде всего создавать себя, развивать в себе талант быть счастливым, совершенствовать свой вкус и способность чувствовать красоту.

Первое впечатление о человеке даёт его одежда. Ведь одежду выбираем мы сами в соответствии с нашими понятиями о красоте, о моде, о том, как одеться в том или ином случае, то есть мы демонстрируем окружающим свой вкус, а значит — интеллект и уровень культуры. Вряд ли кто явится на торжественную встречу в старых джинсах, а на пляж — в вечернем костюме. Однако молодые люди часто считают, что чем более разноцветный и яркий у них наряд, тем элегантнее и привлекательнее они выглядят.

Что же хорошо и плохо в одежде? Что такое мода? Кто является её вершителем? Ответ не может быть однозначным, так как изменения в одежде зависят от развития общества, появления новых тканей, нового восприятия красивого. Большое влияние на моду оказывают технический прогресс, соображения конъюнктуры¹ и большой бизнес.

(Т. Николаева, С. Илларионов)*

161 слово

** Т. Николаева, С. Илларионов — современные публицисты.*

1. Озаглавьте текст, отразив в названии тему текста (запишите название перед текстом).
2. Подчеркните в тексте ключевые слова. Составьте тезисный план текста (каждый пункт плана должен быть оформлен в виде предложения, выражающего основную мысль абзаца).

1) _____

2) _____

3) _____

3. Объедините два предложения в одно, заменив однородные члены в обоих предложениях обобщающим понятием.

Ответ не может быть однозначным, так как изменения в одежде зависят от развития общества, появления новых тканей, нового восприятия красивого. Большое влияние на моду оказывают технический прогресс, соображения конъюнктуры и большой бизнес. (32 слова)

¹ Конъюнктура — текущая обстановка в какой-либо области человеческой деятельности.

4. Вставьте пропущенные буквы в слова, объясните свой выбор.

(Не) обходимо борот(?)ся
разв_вать в себе т_лант
чу(?)ствовать кр_соту
впеч_тление о ч_ловеке
выб_раем в соответствии_ с нашими п_нтиями
д_монстрируем инте(л, лл)ект и ур_вень культуры
вряд (ли) кто явит(?)ся
на т_ржестве(н, нн)ую встречу
технич_ский прогре(с, сс)
сообр_жения кон(?)юнктуры

5. Расставьте в предложении знаки препинания, графически объясните свой выбор.

Стало общепринятым утверждение что счастье надо уметь строить что за него необходимо бороться.

6. Напишите по предложенному тексту сжатое изложение (80–90 слов).

ВАРИАНТ XIV



(название)

Эстетика поведения выражает потребность человека в красоте в сфере общения. Она тесно связана с требованиями морали, которые называют этикой. Нормы этики предписывают определённый стиль поведения людей, их взаимоотношений.

А так ли необходимы эти нормы? Да, они очень нужны. Ведь тот, кто их знает, может правильно ориентироваться в различных затруднительных ситуациях — и будет вести себя так, что не вызовет осуждения или противодействия окружающих. Другими словами, нормы этики обеспечивают людям возможность полагаться друг на друга, беречь нервы и время. А это очень важно в условиях современной жизни с её напряжённым ритмом и значительными нагрузками на психику.

Каждый из нас живёт не на необитаемом острове, и потому так или иначе мы постоянно вступаем в контакты. В основе подлинной культуры взаимоотношений людей всегда лежит глубокое уважение друг к другу. А нежелание или неумение кого-то считаться с интересами окружающих — источник всяческих обид и конфликтов.

(По Л. Гоголеву*)

139 слов

* Л. Гоголев — современный российский писатель.

1. Озаглавьте текст, отразив в названии тему текста (запишите название перед текстом).
2. Подчеркните в тексте ключевые слова. Составьте тезисный план текста (каждый пункт плана должен быть оформлен в виде предложения, выражающего основную мысль абзаца).

1) _____

2) _____

3) _____

3. Объедините два предложения в одно, исключив вводное слово и обобщив единичные понятия.

Другими словами, нормы этики обеспечивают людям возможность полагаться друг на друга, беречь нервы и время. А это очень важно в условиях современной жизни с её напряжённым ритмом и значительными нагрузками на психику. (32 слова)

4. Вставьте пропущенные буквы в слова, объясните свой выбор.

Эстетика пов_дения
 определё(н, нн)ый стиль пов_дения
 прав_льно ор_нтироват(?)ся
 в затруднительных с_туац_ях
 обеспеч_вают возможность пол_гаться друг на друга
 в совреме(н, нн)ой жизн_
 с напр_жё(н, нн)ым ритмом
 ж_вёт не на (не) обитаемом острове_
 подли(н, нн)ая культура
 (не) желание или (не) умение сч_тат(?)ся с инт_рессами

5. Расставьте в предложении знаки препинания, графически объясните свой выбор.

Другими словами нормы этики обеспечивают людям возможность полагаться друг на друга без
 битья нервов и времени.

6. Напишите по предложенному тексту сжатое изложение (80–90 слов).

ВАРИАНТ XV



(название)

Максимально учесть интересы и настроения других людей, не обидеть их неосторожным словом или непродуманным поступком нам помогает чувство такта. Чувство это очень тонкое, деликатное, и проявляется оно глубоко индивидуально. А жизнь наша сложна, многообразна, и готовых рецептов на все случаи — как быть тактичным — нет и быть не может. Но главное здесь понятно: не говорить и не делать того, что другим заведомо будет неприятно, доставит боль или вызовет у них ощущение неловкости.

В любом споре, любом конфликте воспитанный человек не должен уязвлять самолюбия других, щадить их чувство собственного достоинства. Попробуйте поставить себя на место собеседника. Приятно ли вам было бы услышать то, что вы собираетесь сказать ему?

Некоторые, не задумываясь, режут правду-матку, а потом искренне недоумевают: «И чего это он на меня обиделся? Ну что такого я сказал? Чистую правду! По-нашему, по-простому...» И невдомёк такому правдолюбцу, что иная простота, как говорится, хуже воровства. Конечно, бывают случаи, когда не очень-то приятную вещь иногда всё-таки нужно сказать. Но делать это следует очень деликатно, в небидной форме.

(По Л. Гоголеву*)
163 слова

* Л. Гоголев — современный российский писатель.

1. Озаглавьте текст, отразив в названии тему текста (запишите название перед текстом).
2. Подчеркните в тексте ключевые слова. Составьте тезисный план текста (каждый пункт плана должен быть оформлен в виде предложения, выражающего основную мысль абзаца).

1) _____

2) _____

3) _____

3. Сократите данное предложение, заменив прямую речь косвенной и исключив из неё риторические вопросы и восклицания.

Некоторые, не задумываясь, режут правду-матку, а потом искренне недоумевают: «И чего это он на меня обиделся? Ну что такого я сказал? Чистую правду! По-нашему, по-простому...» (25 слов)

4. Вставьте пропущенные буквы в слова, объясните свой выбор.

(Не) обид_ть (не) продума(н, нн)ым поступком

чу(?)ство такта

д_л_катное чу(?)ство

г_товых р_цептов

воспита(н, нн)ый человек

щ_дить чу(?)ство собстве(н, нн)ого досто_нства

(не) задумываясь, режут (правду) матку

(не) вдомёк такому пр_вдолюбцу

всё (таки) нужно ск_зать

в (не) обидной форм_

5. Расставьте в предложении знаки препинания, графически объясните свой выбор.

И невдомёк такому правдолюбцу что иная простота как говорится хуже воровства.

6. Напишите по предложенному тексту сжатое изложение (80–90 слов).

ЧАСТЬ 2

ЗАДАНИЯ 2–8

В этой части пособия дан комплекс заданий, аналогичных экзаменационным, для тренировки выполнения тестовых заданий 2–8.

Каждая тема начинается с теоретического материала, знание которого необходимо для выполнения конкретного экзаменационного задания, а затем предлагаются тренировочные задания на материале либо отдельных слов, словосочетаний, предложений, либо небольших текстов из разных источников. Это сделано для того, чтобы девятиклассники тренировались на различном лингвистическом материале. Также эти тексты можно использовать как небольшие диктанты для отработки различных орфографических и пунктуационных навыков.

В качестве дидактического материала были взяты отрывки из художественных произведений, созданных писателями XX века¹.

ЗАДАНИЕ 2

СИНТАКСИЧЕСКИЙ АНАЛИЗ ПРЕДЛОЖЕНИЯ

Синтаксис — это раздел науки о языке, изучающий строение и значение словосочетания и предложения.

Основные понятия синтаксиса

Слова в предложении являются членами предложения.

Члены предложения

Главные

(грамматическая основа предложения)

Подлежащее

- отвечает на вопросы
о ком/о чём говорится в предложении?
- называет предмет речи,
- выражается чаще всего **и. п. именных частей речи** или **н. ф. глагола**.

Сказуемое

- отвечает на вопрос
что говорится о подлежащем?
- содержит самую главную информацию о подлежащем,
- может быть выражено любой частью речи.

Второстепенные

Дополнение

- отвечает на вопросы косвенных падежей:
Р. *кого? чего?*
Д. *кому? чему?*
В. *кого? что?*
Т. *кем? чем?*
П. *о ком? о чём?*

Определение

- отвечает на вопросы
какой? чей?

Обстоятельство

- отвечает на вопросы
где? когда? куда? откуда? как? зачем? почему?

*1*Картина эта была так внезапна и так поразила Михаила Ивановича, 2*что он вдруг позабыл, 3*зачем сюда пришёл. (Б. Окуджава)*

¹ В некоторые тексты и предложения в учебных целях были внесены незначительные изменения.

Типы сказуемых

Сказуемое

Простое

Простое глагольное

(лексическое и грамматическое значения сказуемого выражаются одной формой глагола)

Птицы поют.

Птицы пели.

Птицы будут петь.

Птицы пели бы.

Составные

Составное глагольное

(лексическое и грамматическое значения сказуемого выражаются разными частями сказуемого)

вспомогательный глагол +
+ инфинитив

Птицы начали петь.

глагол-связка +
+ именная часть

Мой папа будет врачом.

Мой папа был врачом.

Мой папа — врач.

Грамматическая основа предложения

Двусоставная

(есть подлежащее и сказуемое)

[подлежащее сказуемое]

Птицы поют.

Односоставная

(есть либо только подлежащее, либо только сказуемое)

[подлежащее]

Зима.

[сказуемое]

На улице холодно.

Виды односоставных предложений

Односоставные предложения бывают двух типов:

- с главным членом — сказуемым,
- с главным членом — подлежащим.

Односоставные предложения с главным членом — сказуемым бывают трёх видов в зависимости от того, чем выражено сказуемое.

В **определённо-личном** предложении сказуемое может быть выражено глаголами в форме **1 и 2 лица ед. и мн.ч.** изъявительного или повелительного наклонения. В такие предложения можно подставить подлежащее, выраженное местоимениями *я, ты, мы, вы*: Люблю лето. (= *Я люблю лето.*)

В **неопределённо-личном** предложении сказуемое может быть выражено глаголами в форме **мн.ч. 3 лица** настоящего или будущего времени или в форме **мн.ч.** прошедшего времени. В такие предложения можно подставить подлежащее, выраженное местоимением *они*: По радио предупредили о летней жаре. (= *Они предупредили.*)

В **безличном** предложении сказуемое может быть выражено безличными глаголами, безличными формами личных глаголов, инфинитивом, наречиями, краткими причастиями, словом *нет*. В таких предложениях нет и не может быть подлежащего: Светает. Пахнет сиренью. Встать! На улице жарко. Приказано прийти вовремя. У меня нет времени.

Односоставное предложение с главным членом — подлежащим называется **назывным**. Оно может быть нераспространённым и распространённым: Лето. Жаркое, засушливое лето.

Типы предложений (по количеству грамматических основ)

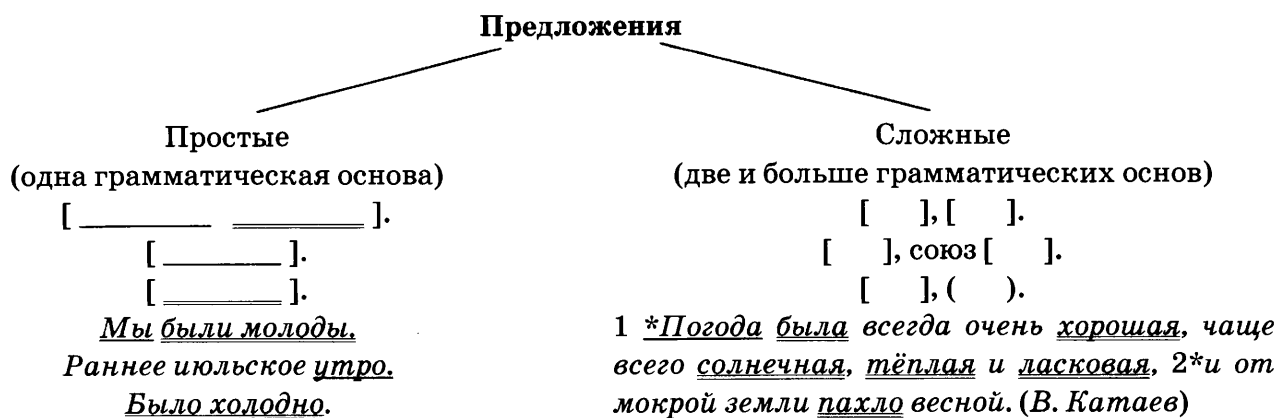

Тренировочные задания

I. Подчеркните грамматические основы в простых двусоставных предложениях.

1. Растревожили, разбередили душу воспоминания. (Н. Дубов)
2. Я накинула пальто, заперла дверь, положила ключ на условленное место и вышла на улицу. (Л. Кассиль)
3. Кто-то сложил в коробку мячи и ракетки. (Р. Погодин)
4. Кирилл с Анатолием подавали Гришке кирпич, воду и раствор. (Р. Погодин)
5. После недавнего дождика могли уже появиться лисички. (Н. Дубов)
6. Ты стихи сочинять умеешь? (Р. Погодин)
7. Город был хорошо виден отсюда. (Л. Кассиль)
8. Печка, обмазанная глиной, стала совсем красивой. (Р. Погодин)
9. Всё у меня было очень обыкновенно. (Л. Кассиль)
10. Луна стала зелёной и отразилась в бугристой чёрной воде и мокрой гальке. (Н. Сладков)

II. Подчеркните грамматические основы в простых односоставных предложениях.

1. Давай напишем Кате письмо. (Р. Погодин)
2. На фоне пожухлой листвы тетёрку и не заметишь. (Н. Дроздов)
3. Кого только не увидишь в ночном лесу! (Н. Дроздов)
4. Недаром дятла называют лесным доктором! (Н. Дроздов)
5. Посмотрите на клюв фламинго, похожий на кривой банан. (Н. Дроздов)
6. Мне много раз приходилось обмениваться рукопожатием с шимпанзе. (Н. Дроздов)
7. Американского енота называют ещё енот-полоскун. (Н. Дроздов)
8. Уже начинало смеркаться. (Н. Дроздов)
9. Океанические течения разделяют на холодные и тёплые. (М. Ильин)
10. Невозможно нанести плавающие ледяные горы на карту. (М. Ильин)

III. Подчеркните грамматические основы в сложных предложениях.

1. Белая цапля пролетела назад; теперь её крылья полыхали зелёными отсветами, а сама она виделась изумрудной. (Н. Сладков)
2. Сумку отобрал городской, а письма, так как они размокли и уже никуда не годились, взяла себе тётя Даша. (В. Каверин)
3. Тётя Даша научила мою сестру петь, и она пела каждый вечер очень длинные песни таким серьёзным, тонким голосом, что нельзя было слушать её без смеха. (В. Каверин)
4. Но вот с берега донеслись голоса, и я бросился назад, к тому месту, где ловил раков. (В. Каверин)
5. Комната, в которую мы вошли, была разделена барьером, и я не видел, кому униженно кланялась моя мать. (В. Каверин)

6. Страшно было только по вечерам: было так тихо, что был слышен, кажется, даже мягкий стук падающего снега, и в такой тишине вдруг начинал выть в трубе ветер. (*В. Каверин*)
7. Сестра уже знала, что этого человека зовут Иваном Ивановичем, что он заблудился и что никому не нужно о нём говорить. (*В. Каверин*)
8. Всё обходилось до тех пор, пока царь Мидас не вздумал объяснять богу искусства Аполлону, что тот на своей золотой кифаре играет неважно, а вот фавн по имени Марсий на тростниковой дудке играет не в пример лучше. (*Н. Дубов*)
9. Фригийский царь Мидас умом не блистал, скорее, даже был глуповат, но, как всякий властелин, считал, что поскольку он возвышен над другими, то, стало быть, и умён, во всём разбирается и может учить других. (*Н. Дубов*)
10. С каждой минутой зажигалось больше и больше огней, и небо становилось розоватым. (*Л. Кассиль*)

Задания в формате ОГЭ

1. Синтаксический анализ.

Прочитайте текст.

(1) Увидеть Санкт-Петербург издали нельзя. (2) Ещё с моря, если нет ни дождя, ни тумана, над путаницей протоков и оловянной зеленью тальника на островах иногда пронзительно сверкнёт золотая игла колокольни, воткнутая в нависшее небо, неподалёку обозначится вторая — покороче и поосновательнее. (3) Сверкнут и растают в мареве. (4) И ещё долго лоцман будет вести корабль, а в безветрие шлюпки тянуть его на буксире в глубину дельты. (5) Проплывут по берегам плохо скрытые кустами пушки и развалины шведских батарей, редкие лачуги рыбаков, и только тогда откроется впереди частокол мачт в Адмиралтействе, распластается над самой водой Санкт-Петербургская крепость — начало, символ и твердыня стольного города Петра. (*По Н. Дубову*)

Укажите варианты ответов, в которых верно определена грамматическая основа в одном из предложений или в одной из частей сложного предложения текста. Запишите номера ответов.

- 1) увидеть Санкт-Петербург (предложение 1)
- 2) нет (предложение 2)
- 3) сверкнут в мареве (предложение 3)
- 4) лоцман будет (предложение 4)
- 5) пушки и развалины, лачуги проплывут (предложение 5)

Ответ: _____

2. Синтаксический анализ.

Прочитайте текст.

(1) Есть в Санкт-Петербургских белых ночах что-то прельстительное и неодолимое, какая-то неизъяснимая, таинственная власть, которой подлежат, покоряются все от мала до велика. (2) В иных местах россиянину часами служило солнце. (3) Здесь же, в Петербурге, оно — гость нечастый и малонадёжный, дорогостоящие часы наперечёт — у больших вельмож да иностранцев побогаче. (4) Все прочие столичные жители счёт времени вели от пушки, которая раз в сутки выпаливала с бастиона крепости, возвещая полдень холостым выстрелом. (5) При таком счёте сроки не бог весть как точны, а с наступлением белых ночей становились ещё приблизительно и неопределённые. (*По Н. Дубову*)

Укажите варианты ответов, в которых верно определена грамматическая основа в одном из предложений или в одной из частей сложного предложения текста. Запишите номера ответов.

- | | |
|---|---------------------------------------|
| 1) все подлежат, покоряются (предложение 1) | 4) которая выпаливала (предложение 4) |
| 2) служило солнце (предложение 2) | 5) сроки становились (предложение 5) |
| 3) гость нечастый (предложение 3) | |

Ответ: _____

3. Синтаксический анализ.

Прочитайте текст.

(1) В полузаглохшем парке сохранилась старинная усадьба. (2) Наполовину она была превращена в музей. (3) А в жилой части старого дома с белыми колоннами жил директор музея Вячеслав Андреевич Иртеньев, бывший кавалергард, потомок генерала Иртеньева, прославившегося в Бородинском сражении. (4) Когда-то Вячеслав Андреевич преподавал в Военной академии, был страстный охотник, написал книгу воспоминаний. (5) А теперь жил здесь, в Кореванове. (По Л. Кассилю)

Укажите варианты ответов, в которых верно определена **грамматическая основа** в одном из предложений или в одной из частей сложного предложения текста. Запишите номера ответов.

- 1) сохранилась усадьба (предложение 1)
- 2) она была превращена (предложение 2)
- 3) жил кавалергард (предложение 3)
- 4) Вячеслав Андреевич был охотник (предложение 4)
- 5) жил (предложение 5)

Ответ: _____.

4. Синтаксический анализ.

Прочитайте текст.

(1) Вечер был тёплый. (2) На западе небо розовело, словно ещё не остынув, а на другой стороне горизонта, ближе к югу, подрагивало нежное серебристое зарево — там была Москва. (3) И свет её, перламутровый, вздрагивающий, трепетал в высоком спокойном небе. (4) Звёзды растворялись в далёком сиянии Москвы. (5) Только над горизонтом жгла свой зелёный бенгальский огонь Венера, похожая на большого светляка, да ровным алым накалом горел низко висевший Марс, и на канале светились тоже зелёные и красные огоньки бакенов, подрагивая в воде мерцающими усиками отражений. (По Л. Кассилю)

Укажите варианты ответов, в которых верно определена **грамматическая основа** в одном из предложений или в одной из частей сложного предложения текста. Запишите номера ответов.

- | | |
|----------------------------------|--|
| 1) вечер был (предложение 1) | 4) звёзды растворялись (предложение 4) |
| 2) небо розовело (предложение 2) | 5) светились красные огоньки (предложение 5) |
| 3) свет трепетал (предложение 3) | |

Ответ: _____.

5. Синтаксический анализ.

Прочитайте текст.

(1) На стене, над головой хозяина, висел корабль, вернее модель корабля. (2) Её построил отец Бориса Викторовича — архангельский помор, корабел, певец, художник. (3) И сам Борис Викторович был помор архангельский, корабел, певец и художник. (4) И только одним отличался он от отца: Борис Викторович Шергин был русский писатель необыкновенной северной красоты, поморской силы. (5) Истории, которые рассказывает он в книгах, весёлые и грустные, случались во времена давние и совсем близкие, и на всех лежит печать какого-то величественного спокойствия, вообще свойственного северным сказаниям. (По Ю. Ковалю)

Укажите варианты ответов, в которых верно определена **грамматическая основа** в одном из предложений или в одной из частей сложного предложения текста. Запишите номера ответов.

- 1) висел на стене (предложение 1)
- 2) построил художник (предложение 2)
- 3) Борис Викторович был помор, корабел, певец и художник (предложение 3)
- 4) был русский писатель (предложение 4)
- 5) он рассказывает (предложение 5)

Ответ: _____.

6. Синтаксический анализ.

Прочитайте текст.

(1)Мост и вправду оказался старый, прогнивший. (2)Скользящие его сваи были непомерно толсты.

(3)На мосту лежал толстенный опавший лист. (4)Подпрыгнув и шлёпнувшись в воду, он оказался лягушкой.

(5)Под мостом, между брёвен, набилось много коряг и обломков. (По Ю. Ковалю)

Укажите варианты ответов, в которых верно определена грамматическая основа в одном из предложений или в одной из частей сложного предложения текста. Запишите номера ответов.

- 1) мост оказался (предложение 1)
- 2) сваи были толсты (предложение 2)
- 3) лежал лист (предложение 3)
- 4) он оказался (предложение 4)
- 5) набилось много коряг (предложение 5)

Ответ: _____.

7. Синтаксический анализ.

Прочитайте текст.

(1)Дом этот был стар и кособок. (2)Нижние венцы его прогнили, осели глубоко в землю, крыша от этого задралась острым горбом. (3)Над крыльцом, над окнами дома — повсюду были натянуты какие-то шпагаты и верёвочки, на которых сушились белые грибы и чёрные окуни. (4)Весь дом был завешан сухой рыбой и грибами, а в палисаднике перед домом бушевали свирепые заросли крыжовника и малины.

(5) Были слышны шуршащие под ветром сухие чешуистые окуни, шелестящие грибы, скрипящие ступени — весь дом был пронизан тихими шорохами, и название «шуршурин» очень подходило к нему. (По Ю. Ковалю)

Укажите варианты ответов, в которых верно определена грамматическая основа в одном из предложений или в одной из частей сложного предложения текста. Запишите номера ответов.

- 1) дом был стар и кособок (предложение 1)
- 2) венцы прогнили (предложение 2)
- 3) натянуты шпагаты (предложение 3)
- 4) дом был завешан (предложение 4)
- 5) слышны окуни (предложение 5)

Ответ: _____.

8. Синтаксический анализ.

Прочитайте текст.

(1)На пасхальной неделе на Девичьем поле ремонтировались спешно балаганы, малевались новые громадные плакаты к новым представлениям, приуроченным к сезону. (2)Не ежегодно, но всё же нередко открывалась в крупнейшем помещении манежа очаровательная цветочная выставка. (3)Садоводы старались перещеголять друг друга и действительно устраивали то, о чём с удовольствием вспоминается даже через полвека. (4)Колоссальная манежная внутренняя площадь бывала вся в цветах и клумбах, в декоративных растениях, благоухающая тонкими разнообразными ароматами. (5)А так как это бывало в раннюю пору весны, когда на улицах иногда лежал ещё грязный и мокрый тающий снег, то впечатление от этого необычайного крупнейшего цветника бывало радостным. (По Н. Телешову)

Укажите варианты ответов, в которых верно определена грамматическая основа в одном из предложений или в одной из частей сложного предложения текста. Запишите номера ответов.

- 1) ремонтировались балаганы (предложение 1)
- 2) открывалась выставка (предложение 2)
- 3) садоводы устраивали (предложение 3)
- 4) площадь бывала (предложение 4)
- 5) впечатление бывало радостным (предложение 5)

Ответ: _____

9. Синтаксический анализ.

Прочитайте текст.

(1)Москва была разделена на семнадцать частей, и в каждой части высилась длинная узкая каланча. (2)Там, на самой макушке, огороженной барьером, ходили навстречу друг другу днём и ночью по два солдата-пожарных и, когда замечали дым начинающегося пожара, звонили вниз, в команду. (3)На тревогу выбегал дежурный вестовой, вскакивал на осёдланную лошадь и мчался в указанном направлении узнавать, где именно горит, а в это время пожарные запрягали коней, надевали медные каски, выкатывали бочки с водой и по возвращении вестового мчались со звоном и громом на указанный пункт. (4)А пока всё это готовилось, пожар разыгрывался не на шутку. (5)Бывали пожары, уничтожавшие целые кварталы. (По Н. Телешову)

Укажите варианты ответов, в которых верно определена **грамматическая основа** в одном из предложений или в одной из частей сложного предложения текста. Запишите номера ответов.

- 1) Москва разделена (предложение 1)
- 2) замечали дым (предложение 2)
- 3) горит (предложение 3)
- 4) пожар разыгрывался (предложение 4)
- 5) бывали пожары (предложение 5)

Ответ: _____

10. Синтаксический анализ.

Прочитайте текст.

(1)Старый князь, одетый в простую овчинную шубу, дремал в санях. (2)Румяный молодой возница сидел верхом на сивом коне, ноги у раба были обмотаны белыми шерстяными тряпичами. (3)Позади на двух других санях везли всё необходимое князю в пути. (4)Это были припасы и котлы, ячменное зерно для коней, княжеский меч с серебряными украшениями, оловянные кубки для вина. (5)В обитых медью ларцах слуги везли торжественное одеяние князя, любимые книги, глиняную чернильницу и всё необходимое для писания. (По А. Ладинскому)

Укажите варианты ответов, в которых верно определена **грамматическая основа** в одном из предложений или в одной из частей сложного предложения текста. Запишите номера ответов.

- 1) князь одетый дремал (предложение 1)
- 2) ноги были обмотаны (предложение 2)
- 3) везли всё (предложение 3)
- 4) припасы были (предложение 4)
- 5) слуги везли (предложение 5)

Ответ: _____

ЗАДАНИЕ 3

ПУНКТУАЦИОННЫЙ АНАЛИЗ ПРЕДЛОЖЕНИЯ

Пунктуация — это раздел науки о языке, изучающий правила постановки знаков препинания.

Чтобы выполнить пунктуационный анализ предложения, мы предлагаем действовать в определённом порядке:

1. Найти грамматическую основу предложения, чтобы определить, простое оно или сложное.

В сложном предложении отделить части с помощью соответствующего знака препинания.

2. В простом предложении (или в частях сложного предложения) найти элементы, осложняющие его (их).

Осложняющие элементы:

- однородные члены предложения,
- обособленные члены предложения (определения, приложения, обстоятельства, дополнения, уточняющие члены предложения),
- вводные и вставные конструкции, междометия,
- обращения,
- сравнительный оборот.

3. Выделить/отделить найденные осложняющие элементы с помощью знаков препинания в соответствии с правилами пунктуации.

Повторим основные правила пунктуации¹

I. Знаки препинания в сложном предложении

Типы предложений (по количеству грамматических основ)

Простые
(одна грамматическая основа)

Весна пришла.
Тёплый вечер.
На улице стемнело.

Сложные
(две и больше грамматических основ)

*Старик сел, и мы стали продолжать
игру в шахматы. (Ф. Искандер)*

Сложные предложения

Союзные

сложносочинённые
предложения (ССП)

сложноподчинённые
предложения (СПП)

Бессоюзные

сложные
предложения (СБП)

Сложносочинённое предложение (ССП)

Сложносочинённое предложение — это сложное союзное предложение, части которого по смыслу равноправны (нельзя задать вопрос от одной части к другой) и связаны сочинительными союзами и интонационно.

¹ Вопреки традиции авторы пособия предлагают повторять правила постановки знаков препинания вначале в сложных предложениях, затем в простых. В этом случае можно изучать не только простые осложнённые предложения, но и осложнённые части сложных предложений.

* Сочинительные союзы:

— соединительные (*и, да (= и), тоже, также, ни — ни, не только — но и, как — так и*),

— разделительные (*или, либо, то — то, не то — не то*),

— противительные (*а, но, да (= но), зато, однако, же*).

Между частями ССП чаще всего ставятся запятые.

Тренировочные задания

1. Расставьте знаки препинания в предложениях¹.

1. Чёрная туча закрыла солнце и в ту же минуту хлынул дождь. (*В. Муравьёв*)
2. Облачком висит водяная пыль а в пыли изогнулась радуга. (*Н. Сладков*)
3. Удава никому не видно а он видит всё. (*Н. Сладков*)
4. Сказка уже вошла в жизнь охотника и он не мог уже больше смотреть на лес только охотничьим взглядом добытчика. (*Н. Сладков*)
5. Это была мудрая старая кобра а старые кобры не станут кусать без причины. (*Н. Сладков*)
6. Лук в Древнем Египте был посвящён богине Изиде и простому народу запрещали употреблять его в пищу. (*Н. Верзилин*)
7. Одной рукой старушка вращала круг а пальцы другой быстро и ловко превращали комок глины в маленькую мисочку. (*Н. Дубов*)
8. Жёлуди очень питательны но дубильные вещества придают желудям горьковатый вкус. (*Н. Верзилин*)
9. Очень долго помидоры считали чисто декоративными растениями а плоды даже почитались ядовитыми. (*В. Новиков*)
10. Щенок Ромка был с левой руки от меня а тигровый кот — с правой и так произошла эта ужасная встреча. (*М. Пришвин*)

Сложноподчинённое предложение (СПП)

Сложноподчинённое предложение — это такое сложное союзное предложение, части которого неравноправны по смыслу (от одной можно задать вопрос к другой) и соединяются подчинительной связью (подчинительными союзами или союзными словами) и интонационно.

Сложноподчинённое предложение состоит из **главной** части (от которой задаётся вопрос) и **придаточной** (к которой задаётся вопрос). Придаточных частей может быть несколько.

Подчинительные союзы или союзные слова всегда находятся в придаточной части.

Наиболее часто употребляются подчинительные союзы: *чтобы, хотя, если, так как, потому что, несмотря на то что, вследствие того что, из-за того что и т. п.*

Союзные слова — это по своему происхождению местоимения и наречия, которые в СПП используются как средства связи и одновременно являются членами предложения. Наиболее часто употребляются союзные слова: *кто, который, какой, чей, сколько, куда, откуда, где, зачем, почему и т. п.*

Слова **что, чем, когда, как** могут быть и союзами, и союзными словами. Союзные слова всегда являются членами предложения (к ним можно задать вопрос), на них падает логическое ударение, их нельзя убрать.

Ср.: Я знаю, ^{союз} что у тебя завтра день рождения. (Я знаю: у тебя завтра день рождения.) —

Я знаю, ^{с. сл.} что произошло.

Между частями СПП чаще всего ставятся запятые.

Тренировочные задания

2. Расставьте знаки препинания в предложениях.

1. Наконец-то я увидел птицу которую я слышал тысячу раз. (*Н. Сладков*)

¹ В некоторые предложения в учебных целях были внесены незначительные изменения.

2. Глазу не за что зацепиться потому что всё вокруг одинаковое. (Н. Сладков)
3. Если это рассказ о природе то это непременно и рассказ человека о его отношении к ней. (Н. Сладков)
4. Партия кончилась когда мой партнёр ещё не успел пережить упоение близкой победой. (Б. Балтер)
5. Тропинка по которой Савушкин повёл Анну Васильевну начиналась сразу на задах школьной усадьбы. (Ю. Нагибин)
6. Пустыня для перелётных птиц не безбрежное жёлтое море которое надо перелететь за один приём. (Н. Сладков)
7. Чтобы послушать нашего зелёного кузнечика достаточно выйти на опушку леса. (Н. Дроздов)
8. Композиция — это такое расположение фигур и предметов на полотне или на бумаге которое лучше всего выражает замысел художника. (Е. Каменева)
9. Петя не знал что так интересно смотреть в лесу на небо. (В. Козлов)
10. Старичок сообщил мне что страдает головными болями не терпит шума и потому всё лето совершает морские прогулки так как только на пароходе находит тишину. (И. Шмелёв)

Сложноподчинённое предложение с несколькими придаточными

В сложноподчинённом предложении несколько придаточных могут быть связаны последовательным, однородным или параллельным подчинением.

1. При **последовательном подчинении** каждая следующая придаточная часть зависит от предыдущей:

1*Они всё оттягивали и оттягивали разговор, 2*хоть и понимали, 3*что никуда от него всё равно не деться. (В. Распутин)

Разновидностью СПП с последовательным подчинением придаточных являются предложения, в которых встречается так называемое **стечение союзов**. Знаки препинания в таких предложениях имеют определённые особенности: *между союзами* запятая ставится, если в начале следующей части отсутствуют слова *то* или *но*. Если слова *то* или *но* есть, запятая между союзами не ставится.

Ср.: 1**Monsieur* Орлов, наш учитель пения, говорил мне, 2*что 3*если я поработаю над голосом, 2*то могу выступить на сцене. (А. Куприн)

1**Monsieur* Орлов, наш учитель пения, говорил мне, 2*что, 3*если я поработаю над голосом, 2*могу выступить на сцене.

2. При **однородном подчинении** несколько придаточных частей зависят от одной главной части и отвечают на один и тот же вопрос:

1*Теперь ему хотелось, 2*чтоб его оставили одного и 3*чтоб ему дали чаю с лимоном. (М. Алданов)

Между однородными придаточными запятые ставятся так же, как и между однородными членами предложения.

⚠ Если однородные придаточные связаны **одиночным союзом И**, запятая перед ним не ставится.

При этом надо учитывать, что данная связь не считается сочинительной.

3. При **неоднородном (параллельном) подчинении** несколько придаточных частей зависят от одной главной части, но отвечают на разные вопросы.

1*Как ни глупы слова дурака, 2*а иногда бывают они достаточны, 3*чтобы смутить умного человека. (Н. Гоголь)

⚠ Может быть другая ситуация: придаточные отвечают на один и тот же вопрос, но зависят от разных слов в главной части.

Например: 1*Дорога, 2*которой он шёл, 1*белела в сумерках, 3*которые постепенно сгущались. (В. Аксёнов)

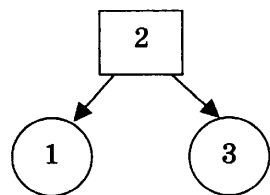
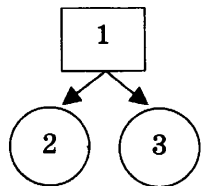
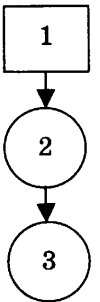

В этом предложении вторая и третья части отвечают на один и тот же вопрос (вопросы *какая?* и *каких?* — это формы вопроса *какой?*), но зависят от разных слов в главной части. Подчинение параллельное.

¶ Не следует путать этот тип конструкции с СПП, в котором придаточные однородные.

Ср.: 1**Это был монументальный стол*, 2**за которым когда-то рассаживались для чаепития*, 3**за которым читали вслух Короленко*. (В. Аксёнов)

В этом предложении вторая и третья части отвечают на один и тот же вопрос (*какой?*) и зависят от одного и того же слова в главной части. Подчинение однородное.

Тренировочные задания

3. Расставьте знаки препинания в предложениях.

1. Когда я уже хотел было выйти на берег вдруг почувствовал что леска за что-то зацепилась. (Ф. Искандер)
2. Охотник очень хотел чтобы и слушатели испытали то потрясение которое обрушилось на него при виде чудо-птицы. (Н. Сладков)
3. Так как днём в палатке жарко как в мартеновской печи я натянул рядом с ней тент под который положил надувной матрац. (Н. Сладков)
4. Когда воочию видишь как на чужую землю мчат и мчат стаи и косяки птиц становится как-то не по себе. (Н. Сладков)
5. Когда я увидел кобру то сфотографировал её издали потому что опасался подойти к ней поближе. (Н. Сладков)
6. Выходит что самое главное в жизни порой совсем не то что так бесспорно нам иногда представляется. (Н. Сладков)
7. Когда солнце печёт изо всех сил то пора искать тень потому что становится жутковато. (Н. Сладков)
8. Что мы потеряем если исчезнут те животные которых мы никогда не видели? (Н. Сладков)
9. Когда читаешь книгу то попутно разглядываешь и рисунки которые иллюстрируют содержание. (Н. Сладков)
10. И вдруг я почувствовал что уже не могу сделать ни шагу потому что все силы уходят на то чтобы удержаться на месте. (Ф. Искандер)

Сложное бессоюзное предложение (СБП)

Сложное бессоюзное предложение (СБП) — это такое сложное предложение, части которого связаны по смыслу и интонацией, между частями нет союзов и союзных слов.

Между частями СБП может стоять запятая, точка с запятой, двоеточие, тире.

Выбор знака зависит от того, как соотносятся части по смыслу.

Запятая ставится в следующих случаях:

— если части СБП **равноправны** и обозначают явления (действия), существующие **параллельно** друг другу:

По озеру плавали дикие лебеди, по лесным трющобам скитались хитрые росомахи, с шумом взлетали тяжёлые глухари, свистели и перепархивали рябчики. (И. Соколов-Микитов)

— если части СБП **равноправны** и обозначают явления (действия), происходящие **последовательно**, друг за другом:

Вначале стали бледнеть звёзды на небе, затем сквозь грязно-серую муть стали неясно проступать голые стволы сосен. (В. Курочкин)

Точка с запятой ставится в тех же случаях, что и запятая, при наличии следующих дополнительных условий:

— части СБП очень **отдалены** друг от друга по смыслу:

Тихи и покойны эти пруды; холод и мрак вод их угрюмо заключён в тёмно-зелёные стены садов. (Н. Гоголь)

— части СБП **осложнены** какими-либо явлениями, требующими обособления или разделения (т. е. в частях СБП уже есть запятые):

Порывистый ветер быстро мчался мне навстречу через жёлтое, высохшее жнивье; торпливо вздымаясь перед ним, стремились мимо, через дорогу, вдоль опушки, маленькие, покоробленные листья. (И. Тургенев)

Двоеточие ставится в следующих случаях:

— если во второй части СБП раскрывается **причина** того, о чём говорится в первой части (между частями можно мысленно вставить союз «потому что»):

Растянувшись на траве у края обрывистого берега, охотники не шевелились: не было сил. (В. Распутин)

— если вторая часть **поясняет** то, о чём говорится в первой части (между частями можно мысленно вставить слова «а именно», «то есть»):

В начале сентября на старуху навалилась другая напасть: её стал одолевать сон. (В. Распутин)

— если вторая часть **дополняет** то, о чём говорится в первой части (между частями можно мысленно вставить союз «что»):

Я вдруг почувствовала: произошло что-то странное. (Е. Ржевская)

— если в первую часть можно добавить слова «и увидел», «и услышал», «и почувствовал» и т. п.:

Смотрит: два мешка с золотом. (Н. Гоголь)

Тире ставится в следующих случаях:

— если в первой части содержится указание на **время** действия, о котором говорится во второй части (перед первой частью можно поставить союз «когда»):

Бывало, поведёт дед речь — целый день не подвинулся бы с места и всё бы слушал. (Н. Гоголь)

— если в первой части содержится указание на **условие** выполнения действия, о котором говорится во второй части (перед первой частью можно поставить союз «если»):

Не выполнешь крапиву вовремя — тогда беда с ней. (А. Яшин)

— если во второй части содержится **следствие** из того, о чём говорится в первой части (между частями можно вставить слово «поэтому»):

Солнце взошло недавно — лёгкий, оставшийся с ночи золотистый туман ещё стелется над лугами. (И. Соколов-Микитов)

— если во второй части содержится **сравнение** с тем, о чём говорится в первой части (между частями можно вставить союз «как»):

Слово молвит — соловей поёт.

— если во второй части содержится **противопоставление** тому, о чём говорится в первой части (можно вставить союз «а» или «но»):

Петербург был тот же — чиновник переменился. (Н. Павлов)

— для передачи **быстрой смены событий**:

В испуге вскочила она на лавку — кошка за нею. Перепрыгнула на лежанку — кошка туда. (Н. Гоголь)

Тренировочные задания

4. Расставьте знаки препинания в предложениях.

1. Приглушённо покрикивают чёрные сумеречные дрозды похрипывают большие серые цапли. (Н. Сладков)
2. На горных склонах всё высохло всё по-осеннему пожелтело и побурело. (Н. Сладков)
3. Бежала божья коровка быстро только короткие чёрные лапки мелькали. (Н. Дроздов)
4. Я отыскал гнездо синей птицы на каменной стене у воды оно угадывалось в тёмной щели. (Н. Сладков)
5. Громадна пустыня Сахара она в три раза больше Средиземного моря. (Н. Верзилин)
6. Алиса запрокинула голову далеко над ней виднелся голубой круг неба. (К. Булычёв)
7. Дятел заядлый барабанщик он любит долбить сухую ветку или вершину дерева. (Н. Дроздов)

8. Ветер дохнул лист поднялся. (*Р. Погодин*)
9. Наловили пеликаны рыбы пора лететь к птенцам. (*Н. Дроздов*)
10. Лето в разгаре мелькают в зелёной осоке светлые зверьки они стригут и тащат в зубах пучки травы. (*Н. Сладков*)

Сложное предложение с разными видами связи

В сложных предложениях с разными видами связи части могут быть связаны сочинительной, подчинительной или бессоюзной связью. В одном предложении могут встретиться различные комбинации союзной и бессоюзной связи:

- сочинительная и подчинительная,
- сочинительная и бессоюзная,
- подчинительная и бессоюзная,
- сочинительная, подчинительная и бессоюзная.

Между частями сложных предложений с разными видами связи ставятся соответствующие знаки препинания (см. предыдущие темы).

Тренировочные задания

5. Расставьте знаки препинания в предложениях.

1. Деревья расступились и дети увидели костёр что отчаянно дымил. (*С. Романовский*)
2. Ей хотелось спать но она понимала что сейчас спать никак нельзя и Варя в стеклянную дверцу кабины старалась разглядеть город. (*С. Романовский*)
3. Вот сквозь вьюгу зажелтел окнами пятиэтажный дом и он показался девочке до того высоким что спать расхотелось. (*С. Романовский*)
4. Между стенами слабо голубело небо и Варя подумала что зимой и небу холодно. (*С. Романовский*)
5. Трава очень высокая но там где спустился бекас она становится всё ниже и ниже. (*М. Пришвин*)
6. Земля оплывает быстро трава всё укроет а память если её не будить коротка. (*С. Романовский*)
7. Снилось ему что-то очень хорошее но что именно неизвестно проснулся и всё позабыл а спросить не у кого. (*С. Романовский*)
8. Все явления жизни которые проходили перед Сашей вызывали в нём долгие раздумья он пытался определить своё отношение к ним и к людям которые его окружали. (*А. Кузнецова*)
9. В классе Александр Александрович не подчёркивал своего расположения к Саше но Саша чувствовал что он любимый ученик и глубоко ценил это. (*А. Кузнецова*)
10. Двина и заливы наконец-то очистились ото льда небо будто изнутри высветилось и солнышко глядело веселее и уже сыростью не пронимало до костей пришла пора беломорская навигация открылась. (*Ю. Давыдов*)

II. Знаки препинания в простом предложении

Тире между подлежащим и сказуемым

Тире между подлежащим и сказуемым ставится при отсутствующей связке **ЕСТЬ**, если главные члены предложения выражены следующими частями речи:

Подлежащее:

имя сущ. }
имя числ. }
в И. п.

— (это
вот
значит)

н. ф. гл.

Сказуемое:

имя сущ. }
имя числ. }
в И. п.

н. ф. гл.

сущ. сущ.
Москва — столица России.

ч. ч. ч.
Два и три — пять.

инф. сущ.
Читать — это моё любимое занятие.

сущ. инф.
Моё любимое занятие — читать.

сущ. числ.
Площадь комнаты — двадцать квадратных метров.

сущ. числ.
Рим — один из красивейших городов мира.

числ. сущ.
Один из красивейших городов мира — это Рим.

Талант есть Божий дар. (При наличии глагола-связки ЕСТЬ тире не ставится)

НО! Тире не ставится, если подлежащее и сказуемое выражены именами существительными в И. п., однако между ними есть отрицательная частица *не*, или сравнительный союз (*как, будто, как будто, точно, словно, что = как*), или наречие, союз, частица, связанные по смыслу со сказуемым, или вводное слово. Также тире обычно не ставится при инверсии, т. е. при обратном порядке слов (сказуемое стоит перед подлежащим).

Подлежащее
сущ. в И.п.

Слова между подлежащим и сказуемым

Сказуемое
сущ. в И.п.

- 1) не
- 2) сравнительный союз
- 3) частица, союз, наречие
- 4) вводное слово

Бедность не порок.

Байкал как море.

Журавли тоже перелётные птицы.

Весна, по-моему, лучшее время года.

Хороший человек Валька.

Тренировочные задания

6. Расставьте знаки препинания в предложениях.

1. Шиншиллы дружелюбные и доверчивые зверьки.
2. Гладить шиншиллу одно удовольствие.
3. Цапли большие путешественницы.
4. Главная красота у цапли это удивительные перья на спине.
5. Сова символ мудрости с самых древних времён.
6. Любимое лакомство серны жёлуди и каштаны.
7. Самая большая радость у детей зимой покататься с горки на санках.
8. Питоны и удавы самые большие змеи на Земле.
9. В дикой природе снежный барс самая пушистая кошка.
10. Главная забота у человека в лесу не столкнуться лицом к лицу с медведем.

(По Н. Дроздову)

Тире в неполном предложении

Неполное предложение — это такое предложение, в котором пропущены некоторые члены предложения (как главные, так и второстепенные). Они могут быть легко восстановлены из контекста.

Тире употребляется как знак пропуска членов предложения в следующих конструкциях:

1) в простом предложении:

[обстоятельство места — подлежащее]

За рекой — поля.

2) в сложном предложении:

[полное], [неполное].

Девочки пошли в лес за ягодами, мальчики — за грибами.

(пошли в лес)

Тренировочные задания

7. Расставьте знаки препинания в предложениях.

1. На липах множество круглых вороньих гнёзд. (Н. Носов)
2. Посреди двора дом с длинной террасой. (Б. Ортыков)
3. На голове старика высокая шапка. (С. Прокофьева)
4. У чугунных витых ворот два стражника. (С. Прокофьева)
5. Вокруг чёрные стволы елей, за ними холодный жёлтый закат. (Н. Сладков)
6. Уединённый дедовский дом казался Пушкину пещерой а сам он отшельником. (С. Гейченко)
7. Петербург является «своим» пространством для Онегина деревня для Татьяны. (Ю. Лотман)
8. Одной стороной сцена выходила в зрительный зал а другой на улицу. (Н. Носов)
9. В лапе у Ёжика была палка а за плечом котомка с едой. (С. Козлов)
10. Розовое небо плавно переходит в жёлтое жёлтое в зелёное зелёное в голубое. (А. Зимин)

III. Знаки препинания в простом осложнённом предложении

Однородные члены предложения

Однородные члены предложения — это такие члены предложения, которые зависят от одного и того же слова и отвечают на один и тот же вопрос.

Знаки препинания между однородными членами предложения зависят от того, как связаны между собой эти однородные члены.

I. Бессоюзная связь.

При бессоюзной связи между однородными членами предложения ставятся запяты.

[О, О, О]

Везде чистенькие дорожки, зелёные лавочки, правильные партеры, мостики, павильоны. (А. Пушкин)

II. Союзная связь.

1. Перед одиночными союзами, кроме союзов и, да (= и), или, либо, между однородными членами предложения ставятся запяты.

[
О, одиночный
союз О
(кроме и)
]

а, но, да (= но), зато, однако, а также и т. п.

Я окаменел от усилия вернуть забытые, но некогда хорошо известные слова. (В. Катаев)

2. Если однородные члены предложения связаны двойными союзами, запятая ставится перед второй частью таких союзов.

[
не только О,
но и О
как О, так и О
хотя и О, но О
]

Не только сосновые, но и еловые ветви опустились вниз, провисли. (А. Яшин)

3. Если однородные члены предложения связаны повторяющимися союзами, запятые ставятся между однородными членами так же, как и при бессоюзной связи.

$$\left[\begin{array}{l} \text{то } O, \text{ то } O \\ \text{не то } O, \text{ не то } O \\ \text{ни } O, \text{ ни } O \end{array} \right]$$

Ни шороха, ни звука не доносилось из заснувшего сада. (А. Куприн)

4. Если однородные члены предложения соединяются союзами *и*, *да* (= *и*), *или*, *либо*, запятые ставятся в зависимости от того, одиночные или повторяющиеся союзы соединяют однородные члены предложения.

а) Если союз **одиночный**, запятая между однородными членами предложения не ставится.

[O и O]. *Красное солнце мазнуло по верхушкам деревьев и провалилось куда-то до самого утра. (Б. Окуджава)*

б) Если союзы **повторяющиеся**, запятые ставятся между однородными членами предложения так же, как и при бессоюзной связи.

[O, и O, и O]. *Досада на кого-то, и печаль, и в то же время буйная радость овладевали душою Виктора Васильевича. (Н. Телешов)*

Тренировочные задания

8. Расставьте знаки препинания в предложениях.

1. Чёрный аист шагает нагибается настораживается и как драгоценный камень всё время изменяется в цвете. (Н. Сладков)
2. Природа достойна того чтобы о ней было рассказано по-человечески благожелательно правдиво и вдумчиво. (Н. Сладков)
3. Я пройду через леса пустыни чтобы увидеть всё самому. (Н. Сладков)
4. Кончились дожди холода туманы и пустыня развернула пергаменты с бесконечными таинственными письменами. (Н. Сладков)
5. В песках всегда есть влажный слой который в зависимости от погоды то поднимается вверх то опускается в глубину. (Н. Сладков)
6. В пустыне всё незнакомо и непривычно потому что под ногами не земля а песок а в руслах рек не вода а камни. (Н. Сладков)
7. Листья щавеля высокопитательны в них содержатся белки железо аскорбиновая и щавелевая кислоты. (Н. Верзилин)
8. По глазам этого существа видно что это не змея а ящерица и что ей наверху страшно. (Н. Сладков)
9. Собака подняла голову высоко из травы чтобы поглядеть в сторону улетающей птицы но ветерок принёс ей какой-то новый запах с другой стороны она поиграла ноздрями на мгновение взглянула на меня и что-то вспомнила. (М. Пришвин)
10. В свете ясного утра всё так нерушимо так крепко могучий ствол кедра на который я опёрся спиной камни скалы которые напоминают фигуры животных жирные лишайники на них упругие травинки. (В. Бианки)

Обобщающее слово при однородных членах предложения

Обобщающее слово — это слово или словосочетание, которое объединяет в себе лексические значения однородных членов предложения.

Обобщающее слово является тем же членом предложения, что и однородные.

Знаки препинания в таких конструкциях зависят от того, где находится в предложении обобщающее слово относительно ряда однородных членов.

1. Обобщающее слово стоит перед однородными членами предложения.

[○ : O, O и O].

[○ , как то: O, O и O].

Я нашёл всё по-прежнему: те же ковры, те же цветы, ту же бронзу. (Н. Павлов)

В России середины XIX века «чистая» публика предпочитала занимать досуг так называемыми коммерческими играми, как то: преферанс, ломбер, вист. (С. Королёв)

2. Обобщающее слово стоит после однородных членов предложения.

[О, О и О — ○].

[О, О и О — словом, ○].

Телевизоры, компьютеры, радиотелефоны и прочее, и прочее — всё это плоды цивилизации и к культуре не имеет никакого отношения. (Ф. Искандер)

Я рассказывал ему о России, о нашем искусстве и о своих друзьях — словом, обо всём. (В. Катаев)

3. Обобщающее слово стоит перед однородными членами предложения, которые разделяют подлежащее и сказуемое.

[○ : О, О и О — ...].

Все строения: амбары, конюшни, занесённый сруб колодца — были неподвижно закованы в снегу, как заколдованные. (П. Романов)

Тренировочные задания

9. Расставьте знаки препинания в предложениях.

1. Всё рождено землёй деревья и травы цветы и птицы. (Н. Сладков)
2. Есть на редкость скрытные птицы например коростель пастушок выпь. (Н. Сладков)
3. Колючий шиповник ежевичник акация с огромными бурыми стручками всё опутано лозами дикого винограда. (Н. Сладков)
4. Напряжённый контраст насыщенных тонов световые эффекты всё это было необычным для живописи XIX века явлением. (О. Соловьёва)
5. Забота привязанность радость капризы шалости обиды нежные объятия и даже поцелуи всем этим одаривает детёныш шимпанзе своего воспитателя. (Н. Дроздов)
6. Всюду и на коре и под корой и в стволе и в листве и на ветках и на корнях берёзы живут насекомые. (Ю. Дмитриев)
7. С древнейших времён из семян масличных растений льна конопли мака отжимали масло. (Н. Верзилин)
8. Женщины и дети все не могли оторвать замороженных взглядов от склона горы где совершалось чудо. (В. Быков)
9. Ничто больше не занимало меня ни таинственный капитан бородатое лицо которого виднелось в будке над рулём ни грозное пыхтение парохода ни пассажиры. (В. Каверин)
10. Постепенно стало видно что учитель во всю доску чертит карту где всё обозначено и наше село и речка и озеро и тропинки и дорожки и поля и родники. (С. Романовский)

Однородные и неоднородные определения

Определения, относящиеся к одному и тому же определяемому слову, при бессоюзной связи могут быть однородными или неоднородными, следовательно, между ними может быть запятая или может не быть запятой.

Однородными (разделяемыми запятой) являются определения:

- а) если они характеризуют предмет с одной стороны:
На меня нашло странное, неопределённое беспокойство. (А. Куприн)
- б) если первое из них выражено одним словом, а второе — оборотом:
На горе стоял одинокий, отовсюду открытый дом. (Б. Пастернак)
- в) если второе определение имеет пояснительное значение (можно вставить слово *а именно*):
Это первое признание ведёт к другому, более важному. (А. Пушкин)

г) если в ряду определений есть эпитет:

Унынием были полны тёмные, печальные берега и холодное небо. (А. Куприн)

д) если определения стоят после определяемого слова:

У господина Зверкова была жена, пухлая, чувствительная, слезливая и злая. (И. Тургенев)

е) если, характеризуя предмет с разных сторон, определения создают единое настроение, вызывают единое ощущение:

Ярмарочная, суетливая жизнь захватила все его мысли. (Н. Телешов)

Неоднородными (не разделяемыми запятой) являются определения:

а) если они характеризуют предмет с разных сторон:

Он разъезжал либо в беговых дрожках, либо в небольшой красивой тележке с кожаной подушкой и сам правил своим бодрым гнедым рысаком. (И. Тургенев)

б) если у них разная степень смысловой зависимости от определяемого слова:

Небольшая осиновая роща вся сверкает насквозь, словно ей весело и легко стоять голдой. (И. Тургенев) — определение *осиновая* характеризует слово *роща*, а определение *небольшая* характеризует понятие *осиновая роща*.

Тренировочные задания

10. Расставьте знаки препинания в предложениях.

1. Старинные металлические зеркала на воздухе быстро тускнели и темнели. (М. Ильин)
2. В средние века в начале крестовых походов европейцы узнали прелесть острых ароматичных дурманящих пряностей Востока. (Н. Верзилин)
3. Равномерное спокойное почти всегда медленное кукование сладко щекочет сердце человека каждому шепчет про что-то приятное ласкает какие-то неясные чувства. (Е. Дубровский)
4. Я видел самую убогую самую бедную частицу нашей планеты но и она оказалась прекрасной. (Н. Сладков)
5. Когда я встречаю хорошо знакомого человека в новой непривычной для меня одежде я всегда чувствую перед ним робость. (В. Железников)
6. По моей вине мать должна ходить с прошением говорить таким незнакомым голосом униженно кланяться этому невидимому человеку с такими длинными страшными сухими пальцами в которых медленно покачивались очки. (В. Каверин)
7. Теперь когда вся эта история канула в Лету я часто вспоминаю её но никак не могу понять как я мог совершить столько необдуманных неблагородных поступков. (В. Железников)
8. Адрес был размыт водой но всё же было видно что он написан тем же твёрдым прямым почерком на толстом пожелтевшем конверте. (В. Каверин)
9. Я услышал сухой равнодушный голос и этот голос говорил то на что только я один во всём мире мог бы основательно ответить. (В. Каверин)
10. Золотисто-коричневые всегда весёлые и даже смешливые глаза Стеша щурила потому что была близорукой но казалось что это она нарочно прикрывает их своими густыми тёмными ресницами чтобы скрыть весёлый огонёк. (А. Кузнецова)

Обособленные члены предложения

Обособление — это выделение каких-либо членов предложения в устной речи интонационно и знаками препинания (чаще всего — запятыми) на письме.

Обособленными могут быть только второстепенные члены предложения.

Обособление определений

Определения всегда зависят от **определяемого слова**, от которого к определению задаётся вопрос.

Обособление определений зависит от того, чем выражено определяемое слово и где находится определение относительно определяемого слова.

I. Определения обособляются в нескольких случаях:

Последите, пожалуйста, за крестиками и вопросами над словами!

1. Определяемое слово выражено личным местоимением (л. м.):

л. м., | _____ |,
x

Она, усталая, уснула очень рано.

| _____ |, л. м.
x

Усталая, она уснула очень рано.

2. Определение зависит от имени существительного и стоит после него:

сущ., | _____ |,
x

Я увидел на земле нечто вроде купола, | сложенного из диких камней |. (В. Катаев)

3. Определение зависит от имени существительного, стоит перед ним, но имеет добавочное обстоятельственное значение (к этому определению можно задать смысловый вопрос обстоятельства от других членов предложения или заменить определение придаточной частью):

| _____ |, сущ.
почему? x

| Уставшие после долгого перехода |, туристы не стали ужинать и сразу уснули.

4. Определение стоит перед определяемым словом или после него, но отделено от него другими членами предложения (кроме другого определения):

| _____ |, . . . сущ. (л. м.)
x

| Обнесённые серой оградой |, расстилались вдали громадные луга. (Ж. Верн)

сущ. (л.м.) . . . , | _____ |.
x

Облака скрылись, | разорванные взывавшим ветром |. (И. Тургенев)

II. Определение не обособляется, если оно:

- зависит от имени существительного,
- стоит перед ним,
- не имеет добавочного обстоятельственного значения.

| _____ | сущ.
x

| Обнесённые серой оградой | луга расстилались вдали.

❗ При наличии в предложении однородных обособленных определений запяты между ними ставятся по правилам постановки знаков препинания между однородными членами предложения.

❗ Отличайте определение, выраженное прилагательным или причастием, от именной части сказуемого, выраженной теми же частями речи. Для этого начинайте анализ предложения с нахождения основы.

Например: Глаза у неё были грустные, заплаканные. — Её глаза, грустные, заплаканные, поразили меня.

Тренировочные задания

11. Расставьте недостающие знаки препинания в предложениях.

1. Из сухой каменистой лощины заросшей колючими кустиками шумно выпорхнули две незнакомые птицы похожие на куропаток. (Н. Сладков)
2. Я вспомнил как называется та сизо-чёрная ягода похожая на чернику и страшно обрадовался хотя это было не бог весть какое открытие. (В. Каверин)
3. Орёл поймавший рыбу летел обратно в лес где у него было гнездо бросал добычу самке высиживавшей яйца и затем снова отправлялся на море. (В. Бианки)
4. Луна вышла из-за облаков и сторож ходивший на том берегу вокруг кожевенного склада в эту минуту стал виден большой грозный с винтовкой торчавшей за спиной. (В. Каверин)
5. Ещё вечером я мог переходить протоки реки сейчас бешеная вода бурая от ила и песка выплёскивается на берега катит камни вороочает коряги и брёвна. (Н. Сладков)
6. Город был куда как хорош в нём были прямые и чистые улицы старинный замок где кочевали тени рыцарей и златокудрых дев и университет основанный ещё королевой Христиной. (Ю. Давыдов)
7. Солнце стояло уже довольно высоко когда я добрался до опушки за которой открылось давешнее болото пересечённое единственной полоской примятой мокрой травой. (В. Каверин)
8. Директор школы попросила заведующую магазином завезти одинаковые курточки для мальчиков младшего возраста но пока что их не было и мальчики тянулись по улице одетые в разноцветные рубашки и в брюки разного фасона. (А. Кузнецова)
9. Это были те люди с кем делил он горе и радости на долгом пути своей жизни о ком рассказывал в своих книгах и к кому обращал свои слова самые заветные самые дорогие. (В. Бианки)
10. Тут только я понял какого дурака сваял напуганный истошным криком ведущего охотника ведь я совсем забыл что мы не в Индии не в Южной Америке и что во всей нашей огромной стране нет гигантских удавов. (В. Бианки)

Обособление приложений

Приложение — это вид определения, которое выражено **именем существительным**, стоящим в том же падеже, что и определяемое слово.

Приложение может быть **нераспространённым** (выраженным одним словом) и **распространённым** (выраженным словосочетанием).

Приложения обособляются при тех же условиях, что и обычные определения, однако существуют и отдельные правила обособления приложений.

Приложения обособляются в следующих ситуациях.

1. Определяемое слово выражено **личным местоимением** (л. м.):

^x
л. м., | _____ |,

^x
Мы, дети, стояли сзади. (П. Романов)

2. Приложение зависит от **имени существительного** и стоит после него:

^x
сущ., | _____ |,

^x
Он проживал у болховского мещанина, | содержателя постоянного двора |. (И. Тургенев)

3. Приложение зависит от **имени существительного**, стоит перед ним, но имеет **добавочное обстоятельственное значение** (к этому приложению можно задать смысловый вопрос обстоятельства от других членов предложения):

Почему? ^x
| _____ |, сущ.

^x
Русский в душе, граф Орлов любил угощать гостей кулачными боями, песенниками, борцами. (Г. Данилевский)

4. Приложение употребляется со словами **по имени, по фамилии, по прозвищу, по кличке** и т. п.

^x
Это был вольноотпущенный человек графа Петра Ильича, Михайло Савельев, по прозвищу Туман. (И. Тургенев)

5. Приложение употребляется со словами **то есть, например, или** (в значении *то есть*).

^x
Гиппопотамы, или бегемоты, живут в Африке.

6. Приложение употребляется с союзом **как** в значении **потому что**.

^x
Он, как человек с очень добрым сердцем, сердился редко, но когда сердился и когда у него дрожал подбородок, то, как это и знал Вронский, он был опасен. (Л. Толстой)

Если приложение употребляется с союзом **как** в значении **в качестве**, оно **не обособляется**.

В романе И. Гончарова «Обыкновенная история» Марлинский упоминается как автор романтических повестей, отличавшихся эффектной фабулой, возвышенным описанием чувств и крайне вычурным и риторическим языком. (А. Рыбасов)

7. Распространённое приложение, которое стоит в конце простого предложения и имеет пояснительное значение, отделяется с помощью **тире**.

^x
Был август — лучшее, благодатное время на Байкале. (В. Распутин)

! При наличии в предложении однородных обособленных приложений запятые между ними ставятся по правилам постановки знаков препинания при однородных членах предложения.

Тренировочные задания

12. Расставьте знаки препинания в предложениях.

1. Отставной денщик наследие боевого прошлого хозяина поместья проводил Юрку в господский кабинет. (Ю. Нагибин)
2. Лакей принёс «живой» невероятно пахучий лимбургский сыр усладу гурманов. (Ю. Нагибин)
3. За забором на пустыре было чудо ржаное поле с маками и васильками. (Н. Кончаловская)
4. Во всех концах земли в стремлении проникнуть в самые сокровенные тайны человеческого прошлого идут разведчики истории археологи. (Г. Фёдоров)
5. В зарослях высокой травы разлапистой и лопушистой живут квакши изумрудные маленькие лягушки с белым надутым зобом и золотыми глазами. (Н. Сладков)
6. Коршуны лисы шакалы этот санитарный надзор природы после резкого спада воды проверят берега рек и подберут уснувшую рыбу. (Н. Сладков)
7. На отмели я увидел следы чёрного аиста первое неоспоримое подтверждение что он тут живёт. (Н. Сладков)
8. Кусты где прячутся фазаны колючие это заросли ежевики ягоды вкусной но умеющей за себя постоять. (В. Бианки)
9. В лесу было хорошо краснели сосны перешёптывались талые воды а на большой сухой поляне ребята нашли первые подснежники дивные синие цветы среди неживой травы. (С. Романовский)
10. Ещё только рассветало всё было окутано предутренней дымкой и я не могу отчётливо сказать что это был за взгляд потому что я не столько заметил сколько почувствовал его такой мгновенный колючий и вместе с тем жалкий и обречённый взгляд. (А. Рыбаков)

Обособление обстоятельств

Обособление обстоятельств зависит от того, чем выражено обстоятельство.

Обстоятельство обособляется

1) если оно выражено

одиночным деепричастием:

На покрытых инеем липах, распушившись, сидели вороны и галки. (П. Романов)

2) если оно выражено

деепричастным оборотом:

Увидев меня, он с живостью на меня взглянул. (А. Пушкин)

3) если оно выражено оборотом с предлогами **несмотря на, невзирая на:**

Брат его был необыкновенно силён, несмотря на свою худощавость и малый рост. (А. Пушкин)

Обстоятельство не обособляется

1) если одиночное деепричастие стоит в конце простого предложения:

Он шёл по улице прихрамывая.

2) если оно выражено наречием (по происхождению деепричастием):

не спеша

не торопясь

сидя

стоя

лёжа

не шутя (всерьёз) и др.:

Он не спеша шёл по улице.

3) если оно выражено фразеологическим оборотом (по происхождению деепричастным оборотом):

Мальчики работали спустя рукава.

Тренировочные задания

13. Расставьте знаки препинания в предложениях.

1. На отмель спускается цапля полусложив крылья и свесив длинные ноги. (Н. Сладков)
2. Скрытные обитательницы густых кустов и сырых низин уверенно и беззаботно скакали по песку среди редких кустов саксаула как будто хвастаясь своими синими шёлковыми нарядами. (Н. Сладков)
3. Тётя Оля в течение двух часов рассказывала нам про свою жизнь надеясь вызвать Кольку на ответную откровенность угощала чаем с вареньем жареной хрустящей картошкой. (В. Железников)
4. Котелок был ещё горячий потому что его держали завернув в спальный мешок. (Ф. Искандер)
5. Горы медленно разворачивались и слева под глубоким обрывом сверкала река сужаясь и вновь растекаясь раздваиваясь и снова стекаясь. (Ф. Искандер)
6. С вечера жук-чернотелка зарылся в песок и вот теперь выкапывается каким-то неведомым образом угадав под песком что уже наступило утро. (Н. Сладков)
7. Рассказывая о берёзовой роще мы рассказываем не о ней а о том чем эта роща нас тронула удивила или обрадовала. (Н. Сладков)
8. Я видел в горах стадо серн которые сбившись в кучу теснясь принюхиваясь и вытягивая шеи осторожно подходили к камню с какой-то тряпкой забытой туристами. (Н. Сладков)
9. Я вбежал в подъезд вскочил в лифт размышляя кому понадобилось такси в такое время когда Надежда Васильевна и дядя Шура на работе. (В. Железников)
10. Уже мало остаётся на земле таких глухих мест отдалённых озёр где таясь от человеческого глаза в огромных гнёздах из камыша и пуха который они вырывают из собственной груди выводят лебеди своих розовоногих пушистых птенцов. (В. Бианки)

Обособление дополнений

Дополнения, выраженные именами существительными с предлогами или предложными сочетаниями «вместо», «помимо», «сверх», «за исключением», «исключая», «наряду с», обособляются факультативно.

Всегда обособляются дополнения, выраженные оборотом с предлогом **КРОМЕ**, независимо от значения «включения» или «исключения»¹.

, | **кроме** | ,

Также всегда обособляется оборот **КРОМЕ ТОГО**, являющийся вводной конструкцией.

вв.

..., **кроме ... того**, ...

*Я вначале ничего не ощущал, | **кроме счастья дышать чистым воздухом** |.* (Ю. Нагибин)

Сравните:

вв.

Кроме того, он покупал дома в обществе взаимного кредита с переводом долга и отдавал их внаймы. (А. Чехов)

Тренировочные задания

14. Расставьте знаки препинания в предложениях.

1. Кроме книг и альбомов в библиотеке Тригорского были древние рукописи. (С. Гейченко)
2. Кроме людей на острове жило двенадцать собак различных пород и ободранный вероятно злой кот. (Е. Спангенберг)
3. Прожив в деревне три месяца я почти никого не знал кроме нескольких мальчишек с которыми катался на лыжах. (В. Каверин)
4. Старинных бумаг и любопытных документов на которые рассчитывал Лаврецкий не оказалось никаких кроме одной ветхой книжки. (И. Тургенев)
5. Это были гуси только не домашние а дикие и все они искали зерна на поле кроме сторожевого гусака что недалеко от девочки держал голову на долгой шее и прислушивался что творится ночью в степи нет ли опасности. (С. Романовский)

Обособление уточняющих членов предложения

Уточняющие члены предложения всегда стоят после уточняемых членов предложения и сужают, конкретизируют понятия, ими выраженные.

Уточняющий и уточняемый члены предложения являются одинаковыми членами предложения.

Уточняющие члены предложения всегда обособляются. Чаще всего это бывают обстоятельства времени или места, а также определения.

Уточняемый член	Уточняющий член
-----------------	-----------------

предложения	предложения
-------------	-------------

<u>когда?</u>	<u>когда именно?</u>
---------------	----------------------

<u>куда?</u>	<u>куда именно?</u>
--------------	---------------------

<u>какой?</u>	<u>какой именно?</u>
---------------	----------------------

и т. п.

где? где именно?

В углу, за цветами, стоит наше любимое большое кресло. (П. Романов)

когда? когда именно?

В сорок втором, в годину наших бед, горел над Волгой элеватор старый. (А. Ревич)

какая? какая именно?

Длинная, в несколько вёрст, тень ложилась от гор на степи. (Л. Толстой)

Тренировочные задания

15. Расставьте знаки препинания в предложениях.

1. Возле самого моста на высоком холме стояло приземистое кирпичное здание с могучими стенами и крепостными башнями. (Л. Карелин)

¹ см. Правила русской орфографии и пунктуации. Полный академический справочник. Под ред. В.В. Лопатина. — М.: АСТ-ПРЕСС КНИГА, 2014.

2. Однажды я ушёл в самую глубь песков поднялся к вечеру на огромный песчаный вал и внизу в широкой впадине увидел лес. (*Н. Сладков*)
3. На стене слева от входа под самым потолком висел мужской портрет в большой золочёной раме. (*Л. Рубинштейн*)
4. Мишель молча рассматривал скудную обстановку комнаты полосатый старый диван железную кровать накрытую шинелью над ней на стене ветвистые олени рога. (*Л. Рубинштейн*)
5. Благоустраивая свои огромные земли Ганнибал задумал устроить здесь на месте Михайловского мызу большой хутор для одного из своих сыновей. (*С. Гейченко*)
6. Перед подмостками на скамьях и стульях уже полно публики гимназисты гимназистки студенты и много взрослых мужчин и женщин. (*И. Василенко*)
7. Там в осоке есть небольшой плёс и к нему лучами сходятся среди обыкновенной болотной травы тёмно-зелёные полосы это бегут невидимые ручьи под травой. (*М. Пришвин*)
8. Розовела степь птицы пробовали голоса длинная-предлинная тень бежала рядом с девочкой степная речка в пологих вровень со степью берегах угадывалась впереди по невысокой белой гряде тумана... (*С. Романовский*)
9. Если бы мановением волшебного жезла явились они сюда в эту залу за окнами которой была летучая метельная мгла если б они явились эти искатели великого пути то был бы среди них и Джеймс Кук человек в котором воплотился мореходный гений английской нации. (*Ю. Давыдов*)
10. Купаться ночью под луной было замечательно вода была тёплая тёмная перспектива реки таинственная кажется что все купаются далеко от тебя и странно слышать их голоса совсем рядом. (*А. Рыбаков*)

Обращение

Обращение — это слово или сочетание слов, которые называют того, к кому обращаются с речью.

Обращение выражается чаще всего именем существительным в именительном падеже. Оно может быть распространённым и нераспространённым.

Личные местоимения *ты* и *вы*, как правило, не являются обращением, а выступают в роли подлежащего.

Обращение не является членом предложения, поэтому отделяется от членов предложения запятыми или восклицательным знаком.

о.

[О.,...] *Господа, вы свободны до завтрашнего дня.* (*А. Куприн*)

Тренировочные задания

16. Расставьте знаки препинания в предложениях.

1. Вася я заказал афиши в типографии в три краски. (*Н. Кузьмин*)
2. Посылаю тебе милый друг любимое моё сочинение «Бориса Годунова». (*А. Пушкин*)
3. Поздравляю вас почтенный Сергей Иванович с благополучным прибытием из Турции. (*А. Пушкин*)
4. Что ты девица грустна
Молча присмирела
Хоровод забыв одна
В уголку присела?
(*А. Пушкин*)
5. Прощай надежда спи желанье
Храни меня мой талисман.
(*А. Пушкин*)

6. Огонёчек дорогой
 Далеко ты светишь
 Без тебя во тьме ночной
 Берег не заметишь.
 (Ю. Ким)
7. А к утру матушка приснился мне Пушкин да не Василий который тебе мадригалы писал в альбом а наш гениальный которого ещё Семён Иваныч уважает. (Б. Садовской)
8. Только сию минуту дорогой друг мой я получила ваше письмо и спешу предупредить чтобы вы не ждали меня напрасно что я сегодня не могу быть. (Н. Телешов)
9. И вы земляки мои если вам станет грустно вдали от здешних мест вспомните заповедное это озеро и легче будет на сердце и вы дадите обещание приехать сюда и умыть лицо в его чистых водах. (С. Романовский)
10. Гудит норд-ост не видно звёзд
 Угрюмы небеса
 И всё ж друзья не поминайте лихом
 Подымаю паруса!
 (Ю. Ким)

Вводные слова

Вводные слова — это слова или словосочетания, которые выражают отношение автора к тому, о чём говорится в предложении.

Можно выделить несколько групп вводных слов по значению:

- вводные слова, выражающие большую или меньшую степень уверенности автора (*кажется, может быть, возможно, непременно*),
- вводные слова, выражающие различные чувства говорящего (*к сожалению, к радости, к удивлению*),
- вводные слова, указывающие на источник сообщения (*по-моему, по моему мнению, по словам, по сообщению кого-либо*),
- вводные слова, указывающие на порядок следования компонентов высказывания (*во-первых, следовательно, итак*),
- вводные слова, указывающие на оформление высказываемых мыслей (*словом, одним словом, короче говоря, как говорится*),
- вводные слова, представляющие собой призыв к собеседнику с целью привлечь его внимание к сообщаемому (*видите ли, понимаешь ли, поймите*).

Вводные слова не являются членами предложения, поэтому они отделяются от членов предложения запятыми.

вв.

[вв.,...]. *Словом, столкнулись две стихии — повседневная и необычайная.* (Е. Ржевская)

Тренировочные задания

17. Расставьте знаки препинания в предложениях.

1. В извечном споре отцов и детей наверно правы дети даже в тех случаях когда они ошибаются. (Б. Балтер)
2. Иногда отчим приносил какое-нибудь угощение но честное слово я не съел ни одной его сливы ни одного стручка ни одной карамели. (В. Каверин)
3. Словом я не очень удивился когда раздувая маленький костёр увидел чёрную мрачную фигуру в проломе крепостной стены. (В. Каверин)
4. Мама наверно понимала что опаздывает и потому шла от головы поезда чтобы не пропустить мой вагон. (Б. Балтер)
5. Правда в зоопарке нам не очень понравилось всех зверей из летних вольеров перевели в зимние помещения и звери были не такие весёлые. (В. Железников)

6. Впрочем хозяйство было простое в одном углу чердака лежала картошка а в другом находились свёкла капуста лук и соль. (В. Каверин)
7. Вешние паводки чуть не каждый год досаждали архангельским обывателям нынешнее наводнение однако выдалось на редкость сокрушительное и лейтенант как и все ночь напролёт спасал малых ребят домашний скарб казённое добро. (Ю. Давыдов)
8. Ивану Ивановичу кажется нравилось что я ни о чём не могу его спросить особенно когда он по ночам просыпался от каждого скрипа шагов за окном и долго лежал опершись на локоть и прислушиваясь. (В. Каверин)
9. Должно быть у меня был жар потому что я нёс какую-то бессвязную чепуху ругал себя и помнится разговаривал с Иваном Ивановичем хотя отлично знал что он давно ушёл. (В. Каверин)
10. Если бы я знал что произойдёт через час я постарался бы запомнить что он говорил хотя всё равно не мог к несчастью произнести ни слова. (В. Каверин)

Вставные конструкции

Вставные конструкции — это предложения, содержащие дополнительные сообщения самого разнообразного характера: попутные сведения, поправки к сказанному. Они разъясняют, толкуют основное высказывание.

Вставные конструкции выделяются с помощью запятых, тире или скобок.

1. Если вставная конструкция небольшая по объёму (2–3 слова), она выделяется запятыми.

вст.

Душа моя, я помню, с детских лет чудесного искала. (М. Лермонтов)

2. Если вставная конструкция значительно распространена, она выделяется с помощью тире или скобок.

Если по условиям контекста необходимы запятые между элементами основного предложения, эти запятые ставятся либо перед вторым тире, либо после вторых скобок.

Офицеры шли не в рядах — вольность, на которую высшее начальство смотрело в походе сквозь пальцы, — а обочиною, с правой стороны дороги. (А. Куприн)

(Запятая стоит между однородными обстоятельствами.)

∩ При подсчёте количества основ в предложении основа вставной конструкции не учитывается.

Например: Толстые корни кувшинок (Варя чуть не приняла их за медные пушки!) отдыхали на пушистой подстилке и слабо дыщали в длинные стебли. (С. Романовский)

Это простое предложение, так как в нём одна основа; оно осложнено вставной конструкцией.

Тренировочные задания

18. Расставьте знаки препинания в предложениях.

1. Вдруг один глухарь не выдержал я не мог понять причины его поражения и опустив голову пустился наутёк. (И. Соколов-Микитов)
2. И вдруг вы не поверите чудесный бублик пахнувший свежим тестом и маком показался мне горьким-прегорьким. (В. Железников)
3. Мужчина взял у меня деньги больше желающих смотреть представление с коброй не нашлось и снял с первой корзины крышку. (С. Сахарнов)
4. Во Флориде жил такой охотник фотографии его были напечатаны во всех журналах мира который ловил крокодилов с вертолёта. (С. Сахарнов)
5. Необъятная одним взглядом не окинешь дворцовая площадь была безлюдна и тиха как погост. (Н. Дубов)
6. Одних уроков для деятельной природы Аверьяна Гавриловича было мало он заинтересовался кустарными промыслами района тогда они ещё существовали и начал собирать образцы их продукции потом старинную посуду и утварь. (Н. Дубов)

7. По всем делам от дома нужно было идти по улице влево эта дорога вела в центр но Лукьяниха повернула вправо на вылет из города. (Н. Дубов)
8. Рябов по кличке Курочка Ряба хоть и мой сосед по парте Эфэф почему-то посадил нас вместе но люди мы разные. (В. Железников)
9. В летнее время посетителей в музее было ещё меньше во всяком случае не было экскурсий и Аверьян Гаврилович без всяких командировочных откуда бы они взялись? на попутных машинах а то и пешком колесил по округе. (Н. Дубов)
10. Ведь и мы совсем не такие какими хотели видеть нас наши родители и будем честными далеко не такие какими хотели бы видеть нас наши дети да и мы сами. (Н. Дубов)

Сравнительный оборот

Сравнительные обороты используются для сравнения двух явлений (предметов, признаков или действий) при наличии их сходства.

Сравнительные обороты содержат сравнительные союзы: *как, словно, как будто, точно, будто, чем, нежели* и т. п., а также слово *подобно*.

Сравнительные обороты не входят в грамматическую основу предложения.

❗ **Сравнительные обороты всегда выделяются запятыми.**

ср. об.

Дробился камень, как стекло. (А. Ревич)

ср. об.

А может быть, я всё ещё расту, как дерево с развесистой кроной. (А. Ревич)

ср. об.

Я, признаюсь, больше глядел на Касьяна, чем на свою собаку. (И. Тургенев)

❗❗ **Наличие в предложении сравнительного союза не говорит однозначно, что в предложении есть сравнительный оборот.** Сравнительный союз может быть также между подлежащим и сказуемым (он входит в состав сказуемого). В этом случае запятая перед союзом не ставится. Чтобы не ошибиться в постановке запятой, надо сначала найти грамматическую основу предложения.

Сравните:

Город был как большой базар.

(в этом предложении сравнение является сказуемым).

Город был многолюдным, как большой базар.

(в этом предложении выделяется сравнительный оборот)

Тренировочные задания

19. Расставьте знаки препинания в предложениях.

1. Ветер не охлаждает а обдаёт жаром как из открытой печки. (Н. Сладков)
2. Мохноногий тушканчик оказывается умеет не только прыгать на двух ногах как кенгуру но и бегать как человек. (Н. Сладков)
3. Осторожный уж высунул из травы глазастую голову нацелился ею как копьём напружинился метнулся вперёд схватил задыхающуюся рыбёшку и уплыл в тростник. (Н. Сладков)
4. Слышно как в тростниках фазан шаркает ногами по гравию словно курица. (Н. Сладков)
5. Под горою течёт река а по берегам её широко словно поля пожелтевшей пшеницы растут тростники. (Н. Сладков)
6. Я медленно не торопясь спускался по широкой школьной лестнице под звуки разных музыкальных инструментов которые возникали и исчезали как голоса в лесу. (В. Железников)

7. Матросы смотрели на Марса как на чуму строго следя за легкомысленными его ухватками а он не вынося присутствия швабры огрызался нисколько не раскаиваясь за происшедшее. (*И. Шмелёв*)
8. С горки был виден на высоком берегу Покровский монастырь белый окружённый невысокими крытыми стенами а за ним были луга то светло-зелёные то жёлтые под ветром менявшие цвета как море. (*В. Каверин*)
9. Солнечным утром налаживает свою нехитрую песенку весёлая белощёкая синица пустит звонкую дробь по тайге лесной барабанщик-дятел и тонким свистом ответят ему из длинной хвои крошечные как мухи птички корольки. (*В. Бианки*)
10. Если планета не вращается вокруг звезды значит она бездомная у неё нет своего места в космосе и она летит сама по себе в холодном тёмном пространстве где звёзды встречаются так же редко как родники в пустыне Сахара. (*К. Булычёв*)

Междометия

Междометия — это слова, выражающие различные эмоции: *ох!*, *эй!*, *ну* и т. п.

Междометия не являются членами предложения, поэтому отделяются от членов предложения запятыми или восклицательным знаком.

Ах, это наивное и благословенное детство, с которого начинается всё... (*Н. Дубов*)

Тренировочные задания

20. Расставьте знаки препинания в предложениях.

1. Боже мой Смотри какое чудо! (*Ю. Ким*)
2. О куда куда вас тучи ветер гонит? (*Е. Баратынский*)
3. Ах неужели неужели
Неужели не хочется вам
Налетая на скалы и мели
Тем не менее плыть по волнам?
(*Ю. Ким*)
4. Ах это наивное и благословенное детство с которого начинается всё... (*Н. Дубов*)
5. Ах эти дни
Студёные и голубые
Где травы ёжатся в тени
Но зеленеют как впервые...
(*А. Ревич*)

III. Предложения с прямой речью

Предложение с прямой речью — это особая конструкция, не являющаяся ни простым предложением, ни сложным.

Предложение с прямой речью состоит из двух частей: **собственно прямой речи** и **слов автора (комментирующей части)**.

Прямая речь — это дословно переданные слова какого-то лица.

Слова автора (комментирующая часть) содержат характеристику прямой речи (в них сообщается о том, кому принадлежит прямая речь, как она произносится, когда, где, в какой ситуации она возникла и т. п.).

Знаки препинания в предложениях с прямой речью зависят от того, где находится прямая речь относительно слов автора.

Возможны три основные ситуации.

I. Прямая речь стоит после слов автора.

А: «П».

Старшая сестра сказала задумчиво: «Я тебя понимаю».

А : «П!»

Матросы на носу измеряли глубину реки, и в ночном воздухе отчётливо звучали их протяжные восклицания: «Шесть!.. Шесть с половиной!.. Восемь!..»

А : «П?»

Вера Николаевна спросила: «Господа, кто хочет чаю?»

II. Прямая речь стоит перед словами автора.

«П», — а.

«Мне почему-то стало жалко этого несчастного», — нерешительно сказала Вера.

«П!» — а.

«Боже мой, как у вас здесь хорошо! Как хорошо!» — говорила Анна, идя быстрыми и мелкими шагами рядом с сестрой по дорожке.

«П?» — а.

«Что же я о нём знаю?» — шёпотом спрашивала себя Вера Львовна, сжимая руками горячий лоб.

III. Слова автора находятся внутри прямой речи.

«П, — а, — п».

«Дети мои, — говорит помещик, — я хочу, чтобы вы любили друг друга. Не деньги, а истинная любовь приносит людям счастье».

«П, — а, — п!»

«Может быть, твой жизненный путь, Верочка, — протянул генерал наконец, — пересекла именно такая любовь, о которой грезят женщины!»

«П, — а, — п?»

«Дедушка, скажите откровенно, — попросила Анна, — скажите, испытывали вы страх во время сражений?»

«П, — а. — П...»

«Как странно, — сказала Вера с задумчивой улыбкой. — Вот я держу в своих руках вещь, которой, может быть, касались руки маркизы Помпадур или самой королевы Антуанетты...»

«П! — а. — П».

«Какая прекрасная вещь! Прелесть! — сказала Вера и поцеловала сестру. — Благодарю тебя».

«П? — а. — П?»

«Что такое, Даша? — с неудовольствием спросила княгиня Вера, проходя в свой маленький кабинет рядом со спальней. — Что у вас за глупый вид? И что такое вы вертите в руках?»

(По А. Куприну)

Тренировочные задания

21. Расставьте знаки препинания в предложениях (прямая речь выделена курсивом).

1. Спартанский царь Агид говорил Спартанец спрашивает не сколько врагов а где они.
2. Почему у города Спарты нет стен спросили у спартанского царя Феопомпа.
3. Стены Спарты наши копыа ответил Феопомп а границы их остря.
4. Македонский царь послал сказать спартамцам Если я вступлю в Пелопоннес Спарта будет уничтожена.
5. Спартамцы ответили одним словом Если!
6. Мой клинок короток сказал спартанец.
7. Подступи к врагу на шаг ближе ответил ему начальник.
8. Спартамцу предложили в подарок боевых петухов Они дерутся до смерти.
9. Спартанец ответил Подари мне тех которые дерутся до победы.
10. Спартамские полководцы говорили своим воинам Заботьтесь о причёске она делает красивых грозными а некрасивых страшными.

(По М. Гаспарову)

Задания в формате ОГЭ

I. Пунктуационный анализ.

Расставьте знаки препинания. Укажите цифры, на месте которых должны стоять двоеточия.

1. Остановился я (1) смотрю (2) прямо напротив меня (3) пристали к стеклу две голубые рыбины с жёлтыми полосами (4) словно бы вырезанными из луны. (В. Коржиков)

Ответ: _____.

2. Первое время (1) они бежали рядом (2) потом Николай вырвался вперёд (3) но тут же остановился (4) под лыжами набухал влагой липкий тяжёлый снег. (С. Романовский)

Ответ: _____.

3. Взглянув (1) я увидел (2) птенец тряпочкой летит в десяти шагах от меня (3) а собака (4) крайне удивлённая (5) смотрит на него из травы. (М. Пришвин)

Ответ: _____.

4. У меня есть жест такой (1) махну рукой по всему горизонту (2) и собака летит (3) расширяя круги всё дальше (4) и дальше. (М. Пришвин)

Ответ: _____.

5. Волнуясь (1) ласкаю себя надеждой (2) что не ошибся в выборе собаки (3) что совершится почти невозможное (4) собака с первого раза поймёт запах бекаса (5) и поведёт. (М. Пришвин)

Ответ: _____.

6. Снег такой белый (1) что ехать по нему боязно (2) он всё подровнял (3) всё забелил (4) а спуски (5) и подъёмы не видны из-за этой белизны. (С. Романовский)

Ответ: _____.

7. Пурга (1) очевидно (2) кончалась (3) снег поредел (4) ветер налетал только порывами (5) на востоке чуть-чуть показалось солнце. (В. Обручев)

Ответ: _____.

8. Дети собирали картошку в груды (1) и была она (2) как вымытая (3) оттого что земля сама осыпалась с неё (4) и грязи нигде не было (5) дни стояли погожие. (С. Романовский)

Ответ: _____.

9. Я то и дело взглядывал на него (1) переключаться на фазаньей охоте нельзя (2) ведущий охотник знаками должен показать (3) где затаилась дичь (4) откуда заходить охотнику. (В. Бианки)

Ответ: _____.

10. Сомнений не могло быть в том (1) что подлый стрелок бил по лебедям (2) и делал это метко (3) косяк расстроился (4) лебеди сбились и пошли вверх (5) а один из них отстал (6) и как-то боком (6) загребая одним крылом (7) снижался по кругу к середине озера. (В. Бианки)

Ответ: _____.

II. Пунктуационный анализ.

Расставьте знаки препинания. Укажите цифры, на месте которых в предложениях должны стоять тире.

1. (1) Пусть по-твоему будет (2) князь Игорь (3) (4) (5) сказал Олег. (В. Губарев)

Ответ: _____.

2. В средние века (1) в Европе (2) создавались сказки об эльфах (3) маленьких лесных человечках (4) катающихся (5) как на корабликах (6) в чашелистиках кувшинки. (Н. Верзилин)

Ответ: _____.

3. Красивый (1) белый цветок с пятнистым (2) как змеиный (3) или рыбий хвост (4) корневищем был превращён народной фантазией в русалку (5) прекрасную девушку с рыбьим хвостом. (Н. Верзилин)

Ответ: _____.

4. Май в лесу (1) самый певчий месяц (2) и днём (3) и вечером (4) и ночью можно услышать (5) поющие голоса. (Н. Надеждина)

Ответ: _____.

5. Я свидетельствую (1) каждое (2) исчезнувшее животное (3) это большая потеря для природы. (Н. Сладков)

Ответ: _____.

6. Дуб (1) это наиболее (2) долговечное растение (3) иногда он живёт до двух тысяч лет (4) а столетние и трёхсотлетние дубы (5) встречаются очень часто. (Н. Верзилин)

Ответ: _____.

7. Под одной ёлкой на островке (1) увидел веточку брусники с ягодами (2) под другой ёлкой (3) приютилась целая семья грибов-зеленушек (4) под третьей (5) зелёные трилистники заячьей капусты. (А. Зимин)

Ответ: _____.

8. Я взял хорошенькую собачку себе на колени (1) дунул ей в нос (2) она сморщилась (3) вроде как бы улыбнулась (4) я ещё раз дунул (5) она сделала попытку меня за нос схватить. (М. Пришвин)

Ответ: _____.

9. Перед цыплятами в блюдечках (1) стояло угощение (2) в одном блюдечке стояла каша (3) в другом (4) протокваша (5) в третьем (6) чистая (7) свежая вода (8) а все цыплята были с красными бантиками (9) настоящие именинники. (Н. Носов)

Ответ: _____.

10. Цветки медуницы в зависимости от возраста окрашены неодинаково (1) молодые (2) розовые (3) постарше (4) фиолетовые (5) а совсем старые (6) синие. (А. Стрижёв)

Ответ: _____.

III. Пунктуационный анализ.

Расставьте знаки препинания. Укажите цифры, на месте которых должны стоять запяты.

1. Игорь (1) с нетерпеливым презрением (2) ожидавший конца нашего объяснения (3) быстро говорил что-то (4) а Николай Антонович (5) не слушая (6) задумчиво (7) глядел мне вслед. (В. Каверин)

Ответ: _____.

2. Мой учитель спал на полу (1) укрывшись полушубком (2) и (3) положив под голову руку (4) а я всё ворочался (5) пил воду (6) садился на постели (7) смотрел в окно (8) расписанное узорами. (В. Каверин)

Ответ: _____.

3. Сестра спала (1) а я лежал с открытыми глазами (2) и думал сперва об отце (3) потом о толстом приставе (4) потом о его маленьком сыне в матроске (5) гулявшем в губернаторском саду (6) потом о трёхколесном велосипеде (7) принадлежавшем (8) этому мальчику. (В. Каверин)

Ответ: _____.

4. Тётя Даша (1) ругая мать (2) плакала (3) а мать (4) лежала рассеянная (5) мрачная (6) перекинув на грудь (7) чёрные косы (8) и не говорила ни слова. (В. Каверин)

Ответ: _____.

5. Упираясь (1) ногами в тропу (2) отдуваясь (3) откинувшись всем телом назад (4) работая на бегу локтями (5) жалея (6) что в теле нет тормоза (7) мы сбежали наконец в слышимый мир (8) на каменистое ложе пенистой (9) шумной реки Арагвы (10) к малолюдным осетинским селениям (11) обведённым оградами из плоских камней. (И. Андроников)

Ответ: _____.

6. Занимаясь (1) восстановлением часовни в Михайловском (2) мы обратили внимание на то (3) что почти на всех кротовых курганчиках (4) разбросанных по городищу (5) можно было заметить (6) многочисленные кусочки древней керамики (7) выброшенные кротами (8) из глубины земли (9) на её поверхность. (С. Гейченко)

Ответ: _____.

7. Характерной чертой московского пейзажа (1) было то (2) что доминирующими ориентирами в городе (3) были не цифровые (4) и линейные координаты улиц и домов (5) а отдельные (6) замкнутые мирки (7) части города (8) церковные приходы (9) и городские усадьбы с домами-особняками (10) отнесёнными с «красной линии» улицы (11) в глубь сада или парка (12) и окружёнными хозяйственными постройками (13) флигелями (14) и сараями. (Ю. Лотман)

Ответ: _____.

8. С небольшой высоты (1) на которой шёл самолёт (2) охотник различал то тут (3) то там неясные тени большой совы (4) лисицы (5) филина (6) ночные хищники (7) возвращались с разбоя по берегам рек (8) в оврагах. (В. Бианки)

Ответ: _____.

9. Вдруг (1) в какое-то неуследимое мгновение всё вокруг (2) и море (3) и небо (4) и берег (5) засияло ровно (6) ярко (7) молодо (8) и тогда моряки (9) будто очнувшись (10) заметили бугристый мыс Биобио (11) а потом они увидели (12) и острые камни (13) помеченные на карте под именем Битых Горшков. (Ю. Давыдов)

Ответ: _____.

10. Колесница поднималась над лазурным морем (1) и голубизна неба и лазурь моря (2) казалась (3) раздвигались (4) образуя сияющую дорогу (5) по которой катилась (6) огненная колесница с огненными конями (7) и румяным смеющимся богом. (М. Езерский)

Ответ: _____.

11. Наши предки верили (1) что ветка орехового дерева (2) может указывать клады (3) зарытые давным-давно (4) что орехи обладают (5) волшебной силой делать человека неуязвимым (6) останавливать летящую стрелу (7) тушить огонь (8) прекращать грозу (9) освободить от цепей. (Н. Верзилин)

Ответ: _____.

12. Длительная тренировка (1) придавала молодому человеку (2) не только ловкость во время танцев (3) но и уверенность в движениях (4) свободу (5) и независимость в постановке фигуры (6) что определённым образом (7) влияло и на психический строй человека (8)

в условном мире светского общения (9) он чувствовал себя уверенно (10) и свободно (11) как опытный актёр на сцене. (Ю. Лотман)

Ответ: _____.

13. В мастерскую (1) вошла молодая женщина (2) тонкая и стройная (3) с прекрасным (4) но измученным (5) лицом (6) какое (7) наверно (8) и должно быть у жены настоящего художника (9) она и натурщица (10) и мать (11) и хозяйка в доме (12) где мало денег (13) и много неприятностей. (А. Рыбаков)

Ответ: _____.

14. Двое суток (1) я пролежал в его доме (2) то приходя в себя (3) то снова теряя сознание (4) и (5) открывая глаза (6) неизменно видел этого мрачного человека (7) который стоял у моей постели (8) не отходя ни на шаг (9) точно он не пускал меня в ту сторону (10) где дорога срывается в пропасть. (В. Каверин)

Ответ: _____.

15. Под ногами (1) захлюпало болото (2) и Таня (3) мокрая насквозь (4) не знала (5) что и делать (6) только тихо плакала (7) и (8) ступая наугад (9) несла над головой сумку (10) из которой текло молоко. (С. Романовский)

Ответ: _____.

16. Дорога вилась между гор (1) карабкаясь на кручи (2) сбегая в долины (3) иногда она вплотную подходила к горной речке (4) и брызги быстрой волны (5) долетали до путников (6) а пена оставалась на ногах осла (7) лениво тащившего повозку. (М. Езерский)

Ответ: _____.

17. Однажды в конце ноября (1) когда в Подмосковье клочья серых туч (2) гонимые холодным ветром (3) бежали по беспросветному небу (4) раскачиваясь (5) стонали берёзы (6) и сосны (7) хлестал дождь (8) я воспользовался отпуском (9) сел в поезд (10) и укатил на юг. (Е. Спангенберг)

Ответ: _____.

18. Мне казалось (1) что режиссёр (2) увидев (3) что я не гожусь (4) нарочно (5) бросил меня здесь одну (6) и все вокруг меня были какие-то жёлтые (7) сумрачные (8) и трудно было поверить (9) что тут сейчас бряцал (10) сверкал (11) и куролесил весёлый гусар. (Л. Кассиль)

Ответ: _____.

19. Как и в пушкинские времена (1) глядите ли вы ранней весной на чёрные поля (2) и бушующие тёмные воды (3) разлившейся Сороти (4) любуетесь ли блестящей на солнце летней зеленью полей и лугов (5) среди которых голубеют причудливые извивы реки (6) видите ли вы осенний грустный пейзаж со скирдами (7) уже сжатого хлеба (8) или перед вами пустынная заснеженная равнина с тёмными пятнами леса (9) и редких деревень по холмам (10) вы неизменно чувствуете широкую (11) спокойную (12) и сильную красоту (13) открывающейся перед вами картины природы (14) и на вашу душу нисходят покой (15) и мир. (С. Гейченко)

Ответ: _____.

20. Алиса хотела было сказать отцу (1) что надо будет проверить эту пещеру (2) в ней (3) наверняка (4) таится какой-нибудь хищник (5) но тут на обрыве снова возник Громозека (6) обиженный (7) оскорблённый (8) униженный поведением своих ближайших друзей (9) которые не желают спешить (10) чтобы увидеть собственными глазами (11) какое великопное открытие он совершил. (К. Булычёв)

Ответ: _____.

2. Найдите словосочетания, построенные на основе **управления**. Напишите номера этих словосочетаний.

1) быстро бежать

4) крупные камни

2) увидел её

5) заметил в небе

3) прикоснувшись к рукаву

Ответ: _____.

3. Найдите словосочетания, построенные на основе **примыкания**. Напишите номера этих словосочетаний.

1) бедный мышонок

4) его история

2) произнёс тихо

5) сдвинул брови

3) говорил улыбаясь

Ответ: _____.

4. Найдите словосочетания, построенные на основе **согласования**. Напишите номера этих словосочетаний.

1) пушистый снег

4) творческая работа

2) с глубокой грустью

5) очень тихо

3) ягоды шиповника

Ответ: _____.

5. Найдите словосочетания, построенные на основе **примыкания**. Напишите номера этих словосочетаний.

1) плеснув хвостом

4) слегка покачнулась

2) робко подошёл

5) войти в дом

3) с опущенной головой

Ответ: _____.

6. Найдите словосочетания, построенные на основе **согласования**. Напишите номера этих словосочетаний.

1) листики зелени

4) защита прав

2) простое правило

5) их мнение

3) в длинном платье

Ответ: _____.

7. Найдите словосочетания, построенные на основе **управления**. Напишите номера этих словосочетаний.

1) влажные от инея

4) подошёл к окну

2) в свою комнату

5) цвет индиго

3) смотрю на одноклассников

Ответ: _____.

8. Найдите словосочетания, построенные на основе **примыкания**. Напишите номера этих словосочетаний.

1) вся одежда

4) невиданное бедствие

2) откуда придёшь

5) предложил построить

3) содержался в комментарии

Ответ: _____.

9. Найдите словосочетания, построенные на основе **управления**. Напишите номера этих словосочетаний.

1) помчалась прочь

4) пробежавшие по сугробам

2) светящийся во тьме

5) серебряный шар

3) нераспустившаяся сирень

Ответ: _____.

10. Найдите словосочетания, построенные на основе **согласования**. Напишите номера этих словосочетаний.

1) ночного сторожа

4) абсолютно не интересный

2) улыбнулся грустно

5) никакой горечи

3) яркие краски

Ответ: _____.

Задания в формате ОГЭ

1. **Синтаксический анализ.**

Замените словосочетание *черничного варенья*, построенное на основе согласования, синонимичным словосочетанием со связью **управление**. Напишите получившееся словосочетание.

Пантелеевна дала банку черничного варенья. (Ю. Коваль)

Ответ: _____.

2. **Синтаксический анализ.**

Замените словосочетание *осеннего леса*, построенное на основе согласования, синонимичным словосочетанием со связью **примыкание**. Напишите получившееся словосочетание.

Что может быть лучше осеннего леса? (Ю. Коваль)

Ответ: _____.

3. **Синтаксический анализ.**

Замените словосочетание *клюквенного цвета*, построенное на основе согласования, синонимичным словосочетанием со связью **управление**, напишите получившееся словосочетание.

Это был клёст-сосновик, с перьями кирпичного и клюквенного цвета, с клювом, скрещенным, как два кривых костяных ножа. (Ю. Коваль)

Ответ: _____.

4. **Синтаксический анализ.**

Замените словосочетание *капли дождя*, построенное на основе управления, синонимичным словосочетанием со связью **согласование**. Напишите получившееся словосочетание.

Клёст спал беспокойно, встряхивался, будто сбрасывал с перьев капли дождя. (Ю. Коваль)

Ответ: _____.

5. **Синтаксический анализ.**

Замените словосочетание *кисти рябины*, построенное на основе управления, синонимичным словосочетанием со связью **согласование**. Напишите получившееся словосочетание.

Я устроил в комнате ярмарку: развесил под потолком гирлянды еловых и ольховых шишек, кисти калины и рябины. (Ю. Коваль)

Ответ: _____.

6. Синтаксический анализ.

Замените словосочетание *глиняные кувшины*, построенное на основе согласования, синонимичным словосочетанием со связью **управление**. Напишите получившееся словосочетание.

Отцы несли глиняные кувшины с мёдом, а матери — пироги. (Ю. Коваль)

Ответ: _____.

7. Синтаксический анализ.

Замените словосочетание *сиреневый цвет*, построенное на основе согласования, синонимичным словосочетанием со связью **управление**. Напишите получившееся словосочетание.

Свежий сиреневый цвет, холодный и радостный, осветил Лёлину комнату. (Ю. Коваль)

Ответ: _____.

8. Синтаксический анализ.

Замените словосочетание *говорили улыбаясь*, построенное на основе примыкания, синонимичным словосочетанием со связью **управление**. Напишите получившееся словосочетание.

Так говорили они улыбаясь. (Р. Фраерман)

Ответ: _____.

9. Синтаксический анализ.

Замените словосочетание *в шапке из меха*, построенное на основе управления, синонимичным словосочетанием со связью **согласование**. Напишите получившееся словосочетание.

Он был в сибирской шапке из лисьего меха. (Р. Фраерман)

Ответ: _____.

10. Синтаксический анализ.

Замените словосочетание *на лесной поляне*, построенное на основе согласования, синонимичным словосочетанием со связью **управление**. Напишите получившееся словосочетание.

В раздевалке, где, точно на лесной поляне, постоянно царил сумрачный свет, было тихо. (Р. Фраерман)

Ответ: _____.

11. Синтаксический анализ.

Замените словосочетание *с отчаянием вертела*, построенное на основе управления, синонимичным словосочетанием со связью **примыкание**. Напишите получившееся словосочетание.

Таня с отчаянием вертела руку, поворачивая ладонью то вверх, то вниз. (Р. Фраерман)

Ответ: _____.

12. Синтаксический анализ.

Замените словосочетание *слушала с благодарностью*, построенное на основе управления, синонимичным словосочетанием со связью **примыкание**. Напишите получившееся словосочетание.

Таня, сидевшая близко, всё время слушала его с благодарностью. (Р. Фраерман)

Ответ: _____.

13. Синтаксический анализ.

Замените словосочетание *на дощатую сцену*, построенное на основе согласования, синонимичным словосочетанием со связью **управление**. Напишите получившееся словосочетание.

Она поднимется на дощатую сцену и пожмёт писателю руку. (Р. Фраерман)

Ответ: _____.

14. Синтаксический анализ.

Замените словосочетание *легко рифмовала*, построенное на основе примыкания, синонимичным словосочетанием со связью **управление**. Напишите получившееся словосочетание.

Она часто и легко рифмовала слова. (А. Алексин)

Ответ: _____.

15. Синтаксический анализ.

Замените словосочетание *каменные плиты*, построенное на основе согласования, синонимичным словосочетанием со связью **управление**. Напишите получившееся словосочетание.

Боря как будто изучал каменные плиты у себя под ногами. (А. Алексин)

Ответ: _____.

16. Синтаксический анализ.

Замените словосочетание *подробно рассказывали*, построенное на основе примыкания, синонимичным словосочетанием со связью **управление**. Напишите получившееся словосочетание.

От бывших учеников учительница требовала, чтобы они подробно рассказывали о своих трудовых делах. (А. Алексин)

Ответ: _____.

17. Синтаксический анализ.

Замените словосочетание *объясняла с тщательностью*, построенное на основе управления, синонимичным словосочетанием со связью **примыкание**. Напишите получившееся словосочетание.

Оля объясняла всё матери с той тщательностью и неторопливостью, с какой взрослые толкуют малышам самые простые истины. (А. Алексин)

Ответ: _____.

18. Синтаксический анализ.

Замените словосочетание *надменно сделав знак*, построенное на основе примыкания, синонимичным словосочетанием со связью **управление**. Напишите получившееся словосочетание.

Купец вышел из саней, надменно и гордо сделав знак рукой. (Н. Лейкин)

Ответ: _____.

19. Синтаксический анализ.

Замените словосочетание *идёт успешно*, построенное на основе примыкания, синонимичным словосочетанием со связью **управление**. Напишите получившееся словосочетание.

Торговля идёт успешно. (Н. Лейкин)

Ответ: _____.

20. Синтаксический анализ.

Замените словосочетание *о бархатной шубке*, построенное на основе согласования, синонимичным словосочетанием со связью **управление**. Напишите получившееся словосочетание.

Вот о бархатной шубке с собольей опушкой я ничего не говорю, коли она хороша. (Н. Лейкин)

Ответ: _____.

ЗАДАНИЕ 5

ОРФОГРАФИЧЕСКИЙ АНАЛИЗ СЛОВА

Орфография — это раздел науки о языке, в котором излагается *система правил* написания слов.

Русская орфография базируется на нескольких принципах. Один из них — *морфологический* (одинаковые морфемы сохраняют на письме единое начертание, несмотря на различия в произношении). Поэтому, чтобы применять большинство правил русской орфографии, *необходимо уметь выделять в словах морфемы (части слов)*.

Основные понятия морфемки

Морфемика — это раздел науки о языке, который изучает морфемы (части слова).

В русском языке традиционно выделяют четыре основные морфемы:

- окончание,
- корень,
- приставку,
- суффикс.

Часть изменяемого слова без окончания или всё неизменяемое слово — это **основа** слова.

I. Окончание — это изменяемая значимая часть слова, которая служит для образования форм слова и связи слова с другими словами в словосочетании и предложении.

В окончании заключено **грамматическое** значение слова (например, форма падежа, числа у имени существительного, форма лица, времени у глагола и т. д.).

! Чтобы найти в слове окончание, надо **сравнить несколько форм** одного и того же слова: изменившаяся часть и будет окончанием.

<u>книга</u>	<u>дом</u>	<u>высокий</u>	<u>читаю</u>
<u>книги</u>	<u>дома</u>	<u>высокая</u>	<u>читаешь</u>
<u>книгой</u>	<u>домом</u>	<u>высокого</u>	<u>читают</u>

* Если в какой-либо форме слова нет буквы в окончании, но в других формах этого же слова буквы в окончании есть, речь идёт о так называемом **нулевом окончании** (как, например, в И. п. слова *дом* — *к дому*).

В неизменяемых словах окончания нет:

- в наречиях (хорошо),
- в деепричастиях (делая),
- в несклоняемых именах существительных (купе),
- в сравнительной степени имён прилагательных (красивее),
- в служебных частях речи (вдоль, или, именно).

II. Корень — это главная значимая часть слова, в которой заключено основное лексическое значение всех однокоренных слов.

! Чтобы найти корень в слове, надо подобрать однокоренные слова. Общая часть однокоренных слов и будет корнем.

Следует учитывать, что существуют слова с одинаковыми по буквенному составу, но с разными по значению корнями. Например, в словах *водитель* и *водяной* корни имеют один и тот же буквенный состав (-вод-), однако значение у них разное. Следовательно, эти слова не однокоренные.

Книга	дом	высокий	читать
Книжный	домовой	высота	читатель
Книголюб	домашний	ввысь	читка

III. Приставка — это значимая часть слова, которая стоит перед корнем и служит для образования новых слов.

Для того чтобы выделить в слове приставку, надо найти слово, от которого образовано данное, и сравнить их основы:

переделать ← делать, обновить ← новый.

! Новое слово образуется с помощью только одной приставки. Наличие двух и более приставок в слове объясняется при помощи соответствующей словообразовательной цепочки:

перевоспитать ← воспитать ← питать.

IV. Суффикс — это значимая часть слова, которая стоит после корня и служит для образования новых слов (а также других форм слова).

Для того чтобы выделить в слове суффикс, надо найти слово, от которого образовано данное, и сравнить их основы:

лесной ← лес, темнота ← тёмный.

! Новое слово образуется с помощью только одного суффикса. Наличие двух и более суффиксов в слове объясняется при помощи соответствующей словообразовательной цепочки:

учительница ← учитель ← учить.

Способы словообразования

С морфемикой неразрывно связано словообразование. В этом разделе лингвистики изучаются способы образования новых слов.

В русском языке выделяют **морфологические** и **неморфологические** способы словообразования.

<p align="center">Морфологические способы словообразования</p> <p>Новые слова образуются с помощью специальных морфем: приставок и суффиксов</p>	<p align="center">Неморфологические способы словообразования</p> <p>Новые слова образуются без участия новых морфем</p>
<p>1. Приставочный способ. Новое слово образуется путём присоединения приставки к основе исходного слова: читать → перечитать, как → кое-как, сколько → несколько</p>	<p>1. Переход слова из одной части речи в другую: кондитерская (прилагательное) → кондитерская (существительное), вперед (наречие) → вперед (предлог) <i>Кондитерские</i> изделия. Они вошли в <i>кондитерскую</i>. <i>Вперед</i> много интересного. Друг шёл <i>вперед</i> меня.</p>
<p>2. Суффиксальный способ. Новое слово образуется путём присоединения суффикса к основе исходного слова: дом → домик, грусть → грустный, весёлый → веселить</p>	<p>2. Слияние двух слов в одно: <i>быстро текущие</i> с гор ручьи — <i>быстротекущие</i> дни, события.</p>
<p>3. Приставочно-суффиксальный способ. Новое слово образуется путём одновременного присоединения приставки и суффикса к основе исходного слова: окно → подоконник, новый → снова</p>	

<p align="center">Морфологические способы словообразования</p> <p align="center">Новые слова образуются с помощью специальных морфем: приставок и суффиксов</p>	<p align="center">Неморфологические способы словообразования</p> <p align="center">Новые слова образуются без участия новых морфем</p>
<p>4. Бессуффиксный способ.</p> <p>Новое слово образуется путём отсечения суффикса и окончания исходного слова или только окончания. Так образуются имена существительные от основ глаголов и имён прилагательных:</p> <p>переходить → переход, высокий → высь, зелёный → зелень</p>	
<p>5. Сложение.</p> <p>Новое слово образуется путём сложения целых слов или частей слов:</p> <p>диван-кровать, гололёд</p>	

Тренировочные задания

1. Запишите исходное слово и определите способ образования данных слов.

1. переделать ← _____
2. охотник ← _____
3. загородный ← _____
4. взлёт ← _____
5. вездеход ← _____
6. булочная (сущ.) ← _____
7. нижеподписавшиеся ← _____
8. подводный ← _____
9. сверхприбыль ← _____
10. петербуржец ← _____

2. Разберите данные слова по составу, учитывая словообразовательные процессы.

- | | |
|----------------|---------------------|
| 1. июльский | 6. догоняя |
| 2. перелесок | 7. бездомный |
| 3. паровозный | 8. сверхмощный |
| 4. исполненный | 9. читательница |
| 5. далеко | 10. по-родственному |

Основные понятия морфологии

Для правильного написания **суффиксов** и **окончаний** в русских словах нужно уметь определять, к каким частям речи относятся данные слова. Для этого нужно повторить основные понятия морфологии.

Морфология — это раздел науки о языке, который изучает слова как части речи.

В русском языке традиционно выделяются 10 частей речи.

Части речи — это группы слов, обладающих одинаковыми признаками. Выделяют 3 типа таких признаков:

1) грамматическое значение (что обозначают слова данной части речи) + вопросы, на которые они отвечают (например, слово *стол* обозначает предмет и отвечает на вопрос *что?*),

2) морфологические признаки (какие общие признаки есть у всех слов, принадлежащих к одной части речи; например, у глаголов есть форма времени и числа),

3) синтаксическая роль (каким членом предложения может быть слово данной части речи).

Части речи

самостоятельные:

- имя существительное
- имя прилагательное
- имя числительное
- местоимение
- глагол (+ причастие, деепричастие)
- наречие

служебные:

- предлог
- союз
- частица

Междометие
и звукоподражательные
слова

Части речи	Грамматическое значение	Морфологические признаки	Синтаксическая роль
Имя существительное	Обозначает предмет; отвечает на вопросы <i>кто?</i> , <i>что?</i> (<i>человек, радость, наука, бег</i>)	I. Постоянные: 1) одушевлённое / неодушевлённое, 2) собственное / нарицательное, 3) род, 4) склонение. II. Непостоянные: 1) число, 2) падеж.	Может быть любым членом предложения, а также выступать в роли обращения (в форме И. п.).
Имя прилагательное	Обозначает признак предмета; отвечает на вопросы <i>какой?</i> , <i>чей?</i> (<i>красивый, городской, птицын</i>)	I. Постоянный: 1) разряд по значению (качественное, относительное или притяжательное). II. Непостоянные: 1) степень сравнения (для качественных), 2) краткая / полная форма (для качественных), 3) род, 4) число, 5) падеж.	В предложении чаще всего является определением (полная форма) или сказуемым (полная и краткая форма).
Имя числительное	Обозначает число, количество предметов или порядок предметов при счёте; отвечает на вопросы <i>сколько?</i> , <i>какой по счёту?</i> , <i>какой?</i> (<i>семь, седьмой, оба, семеро, одна седьмая</i>)	I. Постоянные: 1) разряд по значению (количественные / порядковые), 2) вид количественных (целые, дробные, собирательные), 3) вид по составу (простые / составные).	Количественные числительные могут быть любым членом предложения (вместе с существительным); порядковые числительные чаще всего бывают определениями.

Части речи	Грамматическое значение	Морфологические признаки	Синтаксическая роль
		II. Непостоянные: 1) падеж, 2) род (если есть), 3) число (если есть).	
Местоимение	Указывает на предмет, признак предмета или количество предметов, но не называет их (я, мы, кто, некто, никто, другой)	I. Постоянные: 1) разряд по значению, 2) лицо и число (у личных). II. Непостоянные: 1) падеж, 2) число (если есть), 3) род (если есть).	В предложении может быть любым членом предложения.
Глагол	Обозначает действие или состояние предмета; отвечает на вопросы <i>что делать?, что сделать?</i> (читать, прочитать)	I. Постоянные: 1) вид (совершенный / несовершенный), 2) переходность, 3) возвратность, 4) спряжение. II. Непостоянные: 1) наклонение, 2) время, 3) лицо (если есть), 4) число (если есть), 5) род (если есть).	В предложении чаще всего является сказуемым; инфинитив может быть любым членом предложения.
* Причастие¹ (особая форма глагола)	Обозначает признак предмета по действию; отвечает на вопрос <i>какой?</i> (читающий, прочитанный)	I. Постоянные: 1) разряд по значению (действительное / страдательное), 2) вид (совершенный / несовершенный), 3) возвратность, 4) время (прошедшее / настоящее) II. Непостоянные: 1) род, 2) число, 3) падеж.	В предложении чаще всего является определением (полная форма) или сказуемым (полная и краткая формы).
** Деепричастие² (особая форма глагола)	Обозначает добавочное к основному действию; отвечает на вопросы <i>как?, что делая?, что сделав?</i> (придумав, думая)	Постоянные: 1) Вид (совершенный / несовершенный), 2) возвратность, 3) неизменяемость.	В предложении чаще всего является обстоятельством.

¹ В некоторых учебниках причастие рассматривается как самостоятельная часть речи.

² В некоторых учебниках деепричастие рассматривается как самостоятельная часть речи.

Части речи	Грамматическое значение	Морфологические признаки	Синтаксическая роль
Наречие	Обозначает признак действия, предмета или другого признака; чаще всего отвечает на вопросы <i>где?, когда?, куда?, откуда?, как?, зачем?, почему?</i> (<i>близко, вдребезги, по моему</i>)	I. Постоянные: 1) разряд по значению, 2) неизменяемость.	В предложении чаще всего бывает обстоятельством и сказуемым.
Предлог	Служит для связи между словами в словосочетании и предложении (<i>на, за, вдоль, в течение</i>)	1) Производный / непроизводный. 2) Простой / составной.	_____
Союз	Служит для связи однородных членов предложения или частей сложного предложения (<i>и, но, или, что, потому что</i>)	1) Сочинительный / подчинительный. 2) Вид сочинительного или подчинительного союза 3) Простой / составной.	_____
Частица	Служит — для внесения в предложения различных оттенков смысла (<i>не, ни, именно, только, лишь и др.</i>), — для образования формы наклонения глагола (<i>бы, да, давай, пусть, пускай</i>)	1) Разряд по значению (модальные, формообразующие, отрицательные).	_____
Междометие и звукоподражательные слова	Междометия служат для выражения различных эмоций, а звукоподражательные слова — для передачи различных звуков (<i>ах, ой, гав-гав, динь-дон</i>)	1) Производное / непроизводное	_____

Тренировочные задания

3. Определите слова как части речи.

1. экзамены — _____

2. иной — _____
3. проснулся — _____
4. улыбаясь — _____
5. обе — _____
6. величайший — _____
7. начинавшийся — _____
8. впоследствии — _____
9. вследствие — _____
10. так как — _____

Повторим основные правила орфографии

Орфограммы в корне

Орфограммы-гласные в корне

Орфограммы-гласные в корне:

- безударные проверяемые (*удивить* — *ди́вный*),
- безударные непроверяемые (*лауреат*),
- безударные чередующиеся.

Выбор чередующихся гласных зависит

1. от конечного согласного в корне	2. от ударения	3. от наличия суффикса -а- после корня
<p style="text-align: center;">-лож-/-лаг-</p> <p>предложить — предлагать <i>Искл.: полог</i></p> <p style="text-align: center;">-раст-/-ращ-/-рос-</p> <p>растение, выращу — выросли <i>Искл.: росток Ростов Ростислав ростовщик подростковый отрасль</i></p> <p style="text-align: center;">-скаж-/-скож-</p> <p>скакать — вскочить <i>Искл.: скачок скачу скачи</i></p>	<p>В безударном положении пишется:</p> <p style="text-align: center;">-гор- -клон- -твор- -зар-</p> <p>Под ударением пишется то, что слышится:</p> <p>загора́ть — зага́р покло́няться — поклóн, кля́няться твори́ть — тва́рь, твóрчество <i>Искл.: утварь</i></p> <p>за́ря — зóрька, за́рево <i>Искл.: зоревать</i></p>	<p style="text-align: center;">-кос- / -кас-а</p> <p>ко́снуться — ка́саться</p> <p style="text-align: center;">-бер- / -бир-а -дер- / -дир-а -мер- / -мир-а -пер- / -пир-а -тер- / -тир-а -стел- / -стил-а -блест-/-блест-а -жег- / -жиг-а -чет- / -чит-а</p> <p>соберу — собира́ть <i>Искл.: сочетать сочетание</i></p> <p style="text-align: center;">-а-/-я- // -...им-а</p> <p>пона́ять — понима́ть смя́ть — смина́ть</p> <p style="text-align: center;">-а-/-я- // -...ин-а</p> <p>прокля́ть — прокли́нать</p>

4. от значения		5. от традиции
-мок- (впитывать жидкость) намокать под дождём	-мак- (опускать в жидкость) макать в молоко	-плов- / -пльв- / -плав- <i>пловец</i> <i>пльвун</i> все остальные <i>пловчиха</i> (<i>грунт</i>) слова (поплавок)
-ровн- (ровный, гладкий) разровнять яму	-равн- (равный, одинаковый) решить уравнение	
Запомнить!		
<i>ровесник</i>	<i>равнина</i>	
<i>уровень</i>	<i>равнение на ...</i>	
<i>поровну</i>	<i>равняйся!</i>	
	<i>подравняться</i>	

Тренировочные задания

4. Вставьте пропущенные буквы в данные слова, подобрав проверочные слова.
- прип_дать, ощ_пать, прищ_пить
 - разв_твиться, вып_кать, гл_тнуть
 - уд_ляться, д_лина, привл_кать
 - дов_ряющий, зач_роvanный, лим_тированный
 - р_скошный, м_лчаливый, монол_гический
 - кр_тиковать, м_ршировать, м_тинговать
 - г_рдиться, з_видовать, по_виться
 - обл_котиться, обл_гчить, упр_влять
 - акад_мический, бесс_рдечный, г_ниальный
 - моз_ичный, н_рмативный, парад_ксальный
5. Вставьте пропущенные буквы в данные слова. В случае затруднения обращайтесь к словарю.
- кат_строфа, экспер_мент, ди_пазон
 - д_ликатес, див_рсант, аквар_ум
 - п_рамида, д_рижёр, д_ректор
 - ст_кан, т_релка, к_стрюля
 - лаб_ринт, эксп_нат, п_литра
 - в_ртуоз, с_ната, с_мфония
 - абр_кос, ч_решня, ан_нас
 - м_кулатура, в_стибюль, м_кароны
 - кор_фей, ф_стиваль, реф_рендум
 - сув_нир, ф_ворит, ч_мпион
6. Вставьте пропущенные буквы в данные слова.
- пол_жить, пол_гать, пол_г
 - возр_ст, водор_сль, отр_сль
 - выск_чить, ск_калка, ск_чок
 - сотв_рение, утв_рь, тв_рец
 - заг_рать, накл_нить, з_рница
 - к_сательная, м_кнуть, пром_кашка
 - проб_ратся, зам_рающий, зап_реть
 - расст_лить, бл_стательный, заж_галка
 - словосоч_тание, ур_внение, пл_вцы
 - вн_мание, упом_нение, сж_мание

7. Вставьте пропущенные буквы в данные слова.

1. п_ровать, оп_раться, п_рат
2. б_рлога, приб_ру, б_рюзовый
3. м_ровой, изм_рять, вым_рать
4. прид_раться, выд_ржанный, д_ректор
5. г_рдиться, г_ревать, заг_рающий
6. т_ре, выт_рать, т_рраса
7. пот_рять, выт_рпеть, выт_рать
8. к_сить, к_стяной, прик_саться
9. г_рнир, г_рение, г_ризонт
10. прим_рять (друзей), прим_рять (платье), зам_реть

Задания в формате ОГЭ

Орфографический анализ.

1. Укажите варианты ответов, в которых дано верное объяснение написания выделенного слова. Запишите номера этих ответов.

- 1) ПЕРИОД — в корне с безударной чередующейся гласной пишется **Е**, так как после корня нет суффикса **-А-**.
- 2) ПЕРСПЕКТИВА — в корне с безударной чередующейся гласной пишется **Е**, так как после корня нет суффикса **-А-**.
- 3) ПИРОВАТЬ — написание безударной гласной в корне проверяется однокоренным словом *пир*.
- 4) ОПИРАТЬСЯ — в корне с безударной чередующейся гласной пишется **И**, так как после корня есть суффикс **-А-**.
- 5) ПИРАМИДА — в корне с безударной чередующейся гласной пишется **И**, так как после корня есть суффикс **-А-**.

Ответ: _____

2. Укажите варианты ответов, в которых дано верное объяснение написания выделенного слова. Запишите номера этих ответов.

- 1) ТРАНСПАРАНТ — написание непроверяемой гласной в корне проверяется по орфографическому словарю.
- 2) ПОМЕЩЕНИЕ — написание непроверяемой гласной в корне проверяется по орфографическому словарю.
- 3) ВНИМАНИЕ — написание безударной чередующейся гласной в корне слова зависит от его лексического значения.
- 4) ПРАКТИЧЕСКИЙ — написание безударной гласной в корне проверяется однокоренным словом *практика*.
- 5) СОБИРАТЕЛЬНЫЙ — написание безударной чередующейся гласной в корне слова зависит от ударения.

Ответ: _____

3. Укажите варианты ответов, в которых дано верное объяснение написания выделенного слова. Запишите номера этих ответов.

- 1) ЛАГУНА — в корне с безударной чередующейся гласной пишется **А**, так как она стоит перед **Г**.
- 2) СЛОЖЕНИЕ — в корне с безударной чередующейся гласной пишется **О**, так как она стоит перед **Ж**.

- 3) **ЛОЖКАРЬ** — в корне с безударной чередующейся гласной пишется **О**, так как она стоит перед **Ж**.
- 4) **ЛОГИЧНЫЙ** — написание безударной гласной в корне проверяется однокоренным словом *логика*.
- 5) **ЛОЖНОНОЖКА** — в корне с безударной чередующейся гласной пишется **О**, так как она стоит перед **Ж**.

Ответ: _____

4. Укажите варианты ответов, в которых дано верное объяснение написания выделенного слова. Запишите номера этих ответов.

- 1) **ГОРИСТЫЙ** — написание безударной гласной в корне проверяется однокоренным словом *горы*.
- 2) **ГОРЕВАТЬ** — в корне с чередующейся гласной в безударном положении пишется **О**.
- 3) **ГОРЬКОВАТЫЙ** — в корне с чередующейся гласной в безударном положении пишется **О**.
- 4) **ЗАГОРЕЛЫЙ** — в корне с чередующейся гласной в безударном положении пишется **О**.
- 5) **ГОРЧИЦА** — в корне с чередующейся гласной в безударном положении пишется **О**.

Ответ: _____

5. Укажите варианты ответов, в которых дано верное объяснение написания выделенного слова. Запишите номера этих ответов.

- 1) **РОСКОШНЫЙ** — в корне с безударной чередующейся гласной пишется **О**, так как после неё нет **СТ** или **Щ**.
- 2) **РАССТЕЛИТЬ** — в корне с безударной чередующейся гласной пишется **Е**, так как после корня нет суффикса **-А-**.
- 3) **ОРОСИТЬ** — в корне с безударной чередующейся гласной пишется **О**, так как после неё нет **СТ** или **Щ**.
- 4) **РАСТЕРЯТЬ** — в корне с безударной чередующейся гласной пишется **Е**, так как после корня нет суффикса **-А-**.
- 5) **ВЫРАЩЕННЫЙ** — в корне с безударной чередующейся гласной пишется **А**, так как она стоит перед **Щ**.

Ответ: _____

6. Укажите варианты ответов, в которых дано верное объяснение написания выделенного слова. Запишите номера этих ответов.

- 1) **КЛОНИРОВАТЬ** — написание безударной гласной в корне проверяется однокоренным словом *клоун*.
- 2) **НАКЛОНЕНИЕ** — в корне с чередующейся гласной в безударном положении пишется **О**.
- 3) **КЛОУНЕССА** — написание безударной гласной в корне проверяется однокоренным словом *клоун*.
- 4) **КЛОНДАЙК** — в корне с чередующейся гласной в безударном положении пишется **О**.
- 5) **КЛАН** — в корне с чередующейся гласной под ударением пишется **А**.

Ответ: _____

7. Укажите варианты ответов, в которых дано верное объяснение написания выделенного слова. Запишите номера этих ответов.

- 1) **ОЗАРЕНИЕ** — в корне с чередующейся гласной в безударном положении пишется **А**.
- 2) **ЗАРАБОТАТЬ** — в корне с чередующейся гласной в безударном положении пишется **А**.

- 3) **ЗОРЕВАТЬ** — в корне с чередующейся гласной в безударном положении пишется **О**, так как это слово-исключение.
- 4) **ПОЗАРЕЗ** — в корне с чередующейся гласной в безударном положении пишется **А**.
- 5) **СПОЗРАНКУ** — в корне с чередующейся гласной в безударном положении пишется **А**.

Ответ: _____

8. Укажите варианты ответов, в которых дано верное объяснение написания выделенного слова. Запишите номера этих ответов.

- 1) **КОСОГОР** — в корне с безударной чередующейся гласной пишется **О**, так как после него нет суффикса **-А-**.
- 2) **СКОСИТЬ** — в корне с безударной чередующейся гласной пишется **О**, так как после него нет суффикса **-А-**.
- 3) **КОСИЦА** — в корне с безударной чередующейся гласной пишется **О**, так как после него нет суффикса **-А-**.
- 4) **ПРИКОСНОВЕНИЕ** — в корне с безударной чередующейся гласной пишется **О**, так как после него нет суффикса **-А-**.
- 5) **КОСАРЬ** — написание безударной гласной в корне проверяется однокоренным словом *косит*.

Ответ: _____

9. Укажите варианты ответов, в которых дано верное объяснение написания выделенного слова. Запишите номера этих ответов.

- 1) **ПРИМИРИТЕЛЬНЫЙ** — написание непроверяемой гласной в корне проверяется по орфографическому словарю.
- 2) **ЗАМЕРЕТЬ** — в корне с безударной чередующейся гласной пишется **Е**, так как после него нет суффикса **-А-**.
- 3) **ПРИМЕРЯЮЩИЙ** (одежду) — в корне с безударной чередующейся гласной пишется **Е**, так как после него нет суффикса **-А-**.
- 4) **МИРОВОЙ** — написание безударной гласной в корне проверяется однокоренным словом *мир*.
- 5) **МИРАЖ** — в корне с безударной чередующейся гласной пишется **И**, так как после него есть суффикс **-А-**.

Ответ: _____

10. Укажите варианты ответов, в которых дано верное объяснение написания выделенного слова. Запишите номера этих ответов.

- 1) **МАКУЛАТУРА** — написание безударной чередующейся гласной в корне слова зависит от его лексического значения.
- 2) **МАКАРОНЫ** — написание безударной чередующейся гласной в корне слова зависит от его лексического значения.
- 3) **МАКУШКА** — написание безударной чередующейся гласной в корне слова зависит от его лексического значения.
- 4) **МАКЕТ** — написание непроверяемой гласной в корне проверяется по орфографическому словарю.
- 5) **ОБМАКНУТЬ** — написание безударной чередующейся гласной в корне слова зависит от его лексического значения.

Ответ: _____

Орфограммы-согласные в корне

Проверяемые

- парные глухие / звонкие согласные (сомнительные)
(гриб — грибы; грипп — гриппом)
- произносимые согласные
(местность — место)

Непроверяемые

- произносимые согласные
(чувствовать)
- удвоенные согласные
(класс, хоккей)

Чтобы правильно написать парную согласную или произносимую согласную в корне слова, надо изменить слово или подобрать однокоренное слово так, чтобы после этой согласной стояла буква, обозначающая гласный или сонорный согласный звук ([л], [л'], [м], [м'], [н], [н'], [р], [р'], [й']).

Написание непроверяемых произносимых согласных или двойных согласных в корне слова (в основном иноязычного происхождения) определяется по орфографическому словарю.

Тренировочные задания

8. Вставьте пропущенные буквы в данные слова.

- дер_кий, жи_кий, мя_кий
- ватру_ка, варе_ка, похлё_ка
- гиган_ский, громоз_кий, безвкус_ный
- аген_ство, мес_ность, буревес_ник
- рес_ницы, ма_штаб, мун_штук
- лан_шафт, кос_ный (бульон), кос_ные (взгляды)
- агре(с, сс)ия, а(к, кк)уратный, га(л, лл)ерея
- ко(р, рр)идор, ко(р, рр)ектор, ко(р, рр)еспондент
- (дорогие) я_ства, я_ственный, под уз_цы
- наперс_ник, яг_таш, блес_нуть

Задания в формате ОГЭ

Орфографический анализ.

- Укажите варианты ответов, в которых дано верное объяснение написания выделенного слова. Запишите номера этих ответов.
 - ОПАСНЫЙ** — отсутствие произносимой согласной в корне проверяется по орфографическому словарю.
 - ЗАХОЛУСТНЫЙ** — написание произносимой согласной в корне проверяется однокоренным словом *захолустье*.
 - КОЛОССАЛЬНЫЙ** — удвоенные буквы СС пишутся на стыке корня и суффикса.
 - РОБКИЙ** — написание парной согласной в корне проверяется однокоренным словом *робость*.
 - ДОБЛЕСТНЫЙ** — написание произносимой согласной в корне проверяется по орфографическому словарю.

Ответ: _____

- Укажите варианты ответов, в которых дано верное объяснение написания выделенного слова. Запишите номера этих ответов.
 - ЗЫБКИЙ** — написание парной согласной в корне проверяется краткой формой *зыбок*.
 - МЕСТНОСТЬ** — написание произносимой согласной в корне проверяется по орфографическому словарю.

- 3) **СЛОВЕСНЫЙ** — отсутствие неизносимой согласной в корне проверяется по орфографическому словарю.
- 4) **ПАРАЛЛЕЛЬНЫЙ** — написание удвоенных согласных в корне проверяется по орфографическому словарю.
- 5) **ПРЕЗИДЕНТСКИЙ** — написание неизносимой согласной в корне проверяется по орфографическому словарю.

Ответ: _____

3. Укажите варианты ответов, в которых дано верное объяснение написания выделенного слова. Запишите номера этих ответов.

- 1) **СТРАСТНЫЙ** — написание неизносимой согласной в корне проверяется по орфографическому словарю.
- 2) **ЧУДЕСНЫЙ** — отсутствие неизносимой согласной в корне проверяется по орфографическому словарю.
- 3) **СТРУЖКА** — написание парной согласной в корне проверяется формой р. п. мн. ч. *стружек*.
- 4) **АГЕНТСТВО** — написание неизносимой согласной в корне проверяется по орфографическому словарю.
- 5) **КАЛЛИГРАФИЧЕСКИЙ** — написание удвоенных согласных в корне проверяется по орфографическому словарю.

Ответ: _____

4. Укажите варианты ответов, в которых дано верное объяснение написания выделенного слова. Запишите номера этих ответов.

- 1) **ОКРЕСТНЫЙ** — написание неизносимой согласной в корне проверяется по орфографическому словарю.
- 2) **ПАСТБИЩЕ** — написание неизносимой согласной в корне проверяется однокоренным словом *пастух*.
- 3) **ПАРУСНЫЙ** — отсутствие неизносимой согласной в корне проверяется по орфографическому словарю.
- 4) **СИММЕТРИЧНЫЙ** — удвоенные буквы ММ пишутся на стыке приставки и корня.
- 5) **ПРЯЖКА** — написание парной согласной в корне проверяется формой р. п. мн. ч. *пряжек*.

Ответ: _____

5. Укажите варианты ответов, в которых дано верное объяснение написания выделенного слова. Запишите номера этих ответов.

- 1) **КРУЖКА** — написание парной согласной в корне проверяется по орфографическому словарю.
- 2) **ВЛАСТНЫЙ** — написание неизносимой согласной в корне проверяется однокоренным словом *власти*.
- 3) **РЮКЗАК** — написание парной согласной в корне проверяется однокоренным словом *рука*.
- 4) **ТЕННИС** — написание удвоенных согласных в корне проверяется по орфографическому словарю.
- 5) **ИЗМОРОЗЬ** (на окнах) — написание парной согласной в корне проверяется по орфографическому словарю.

Ответ: _____

6. Укажите варианты ответов, в которых дано верное объяснение написания выделенного слова. Запишите номера этих ответов.

- 1) **МОЛОТЬБА** — написание парной согласной в корне проверяется по орфографическому словарю.
- 2) **ВПЕРЕМЕЖКУ** — написание парной согласной в корне проверяется однокоренным словом *перемежать*.
- 3) **ИЗВЕСТНЫЙ** — написание непроизносимой согласной в корне проверяется однокоренным словом *вести*.
- 4) **ПИЧУЖКА** — написание парной согласной в корне проверяется по орфографическому словарю.
- 5) **ГУТТАПЕРЧЕВЫЙ** — удвоенные буквы ТТ пишутся на стыке приставки и корня.

Ответ: _____

7. Укажите варианты ответов, в которых дано верное объяснение написания выделенного слова. Запишите номера этих ответов.

- 1) **ДРОЖЖИ** — удвоенные буквы ЖЖ пишутся на стыке корня и суффикса.
- 2) **ИЗМОРОСЬ** — написание парной согласной в корне проверяется по орфографическому словарю.
- 3) **ЗАМАЗКА** — написание парной согласной в корне проверяется однокоренным словом *мазать*.
- 4) **ТРОСТНИК** — написание непроизносимой согласной в корне проверяется по орфографическому словарю.
- 5) **ТЕРРАСА** — написание удвоенных согласных в корне проверяется по орфографическому словарю.

Ответ: _____

8. Укажите варианты ответов, в которых дано верное объяснение написания выделенного слова. Запишите номера этих ответов.

- 1) **ГРУСТНЫЙ** — написание непроизносимой согласной в корне проверяется по орфографическому словарю.
- 2) **ПАРЛАМЕНТСКИЙ** — написание непроизносимой согласной в корне проверяется по орфографическому словарю.
- 3) **УЧАСТВОВАТЬ** — отсутствие непроизносимой согласной в корне проверяется по орфографическому словарю.
- 4) **ЧУВСТВОВАТЬ** — написание непроизносимой согласной в корне проверяется по орфографическому словарю.
- 5) **ИДИЛЛИЧЕСКИЙ** — написание удвоенных согласных в корне проверяется по орфографическому словарю.

Ответ: _____

9. Укажите варианты ответов, в которых дано верное объяснение написания выделенного слова. Запишите номера этих ответов.

- 1) **ВОЗЗВАНИЕ** — написание удвоенных согласных в корне проверяется по орфографическому словарю.
- 2) **ПРЕДЛОЖИТЬ** — в корне с безударной чередующейся гласной пишется О, так как корень безударный.
- 3) **ЗАМЕРЕТЬ** — в корне с безударной чередующейся гласной пишется Е, так как после него нет суффикса -А-.
- 4) **ПОЗДНИЙ** — написание непроизносимой согласной в корне проверяется по орфографическому словарю.

5) **БЕЛЛЕТРИСТИКА** — написание удвоенных согласных в корне проверяется по орфографическому словарю.

Ответ: _____

10. Укажите варианты ответов, в которых дано верное объяснение написания выделенного слова. Запишите номера этих ответов.

- 1) **УДИВЛЯТЬСЯ** — написание безударной гласной в корне проверяется однокоренным словом *диво*.
- 2) **ПОДОКОННИК** — написание удвоенных согласных в корне проверяется по орфографическому словарю.
- 3) **ЗАГОРЕТЬ** — в корне с безударной чередующейся гласной пишется О, так как после него нет суффикса -А-.
- 4) **КОЭФФИЦИЕНТ** — написание удвоенных согласных в корне проверяется по орфографическому словарю.
- 5) **СКАКАТЬ** — в корне с безударной чередующейся гласной пишется А, так как после него стоит суффикс -А-.

Ответ: _____

Орфограммы в приставках и после приставок

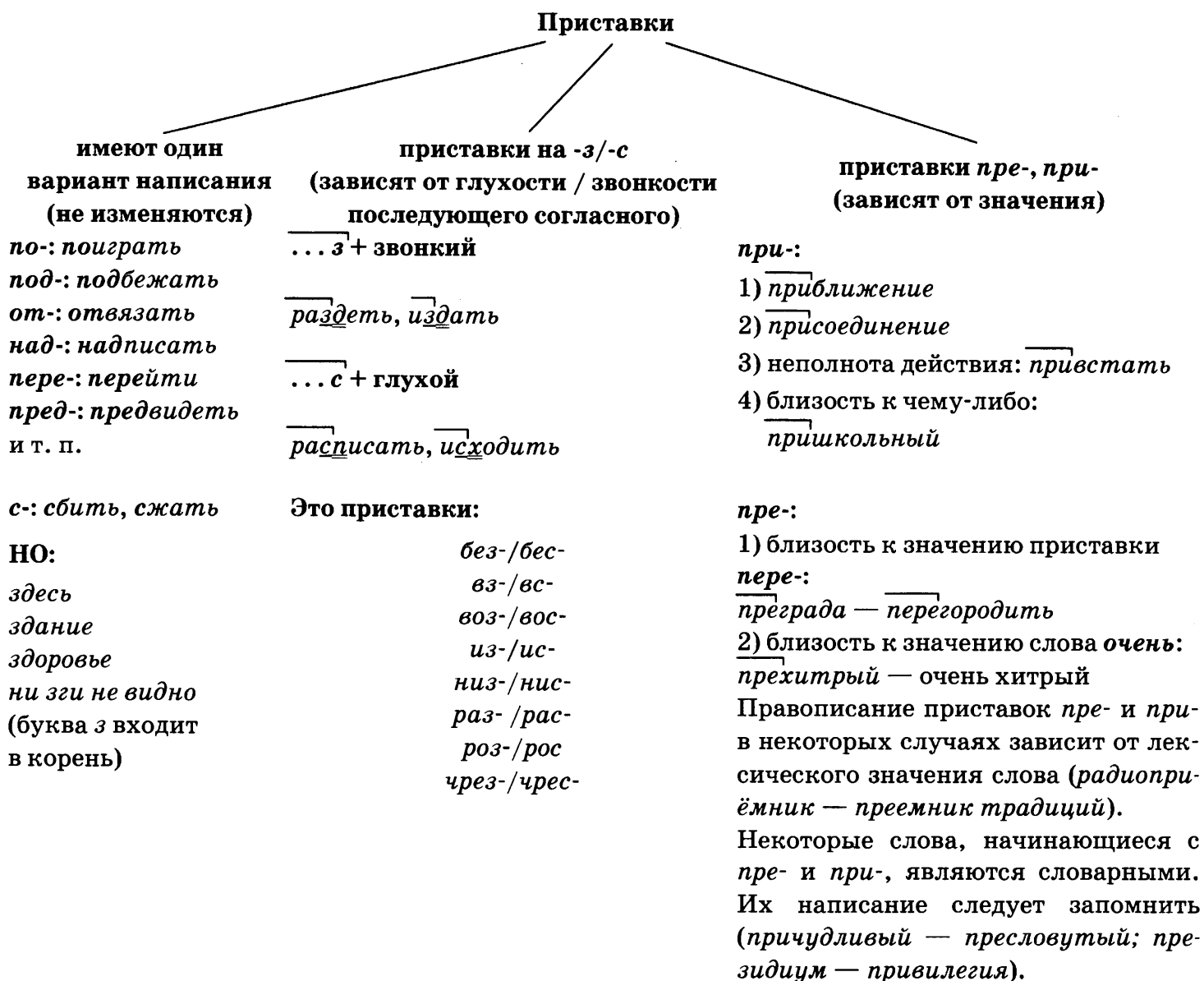

Правописание приставок в местоимениях и наречиях

1. НЕ, НИ в местоимениях пишутся

слитно,
если нет предлога:
некому, никому

раздельно,
если есть предлог:
не к кому, ни к кому

В неопределённых и отрицательных наречиях НЕ и НИ всегда пишутся слитно: *никогда, некогда*.

2. В неопределённых и отрицательных местоимениях и наречиях под ударением пишется *не*, без ударения — *ни*: *не́кого, не у кого, никого , ни у кого , не́когда, никогда́*.

3. Приставка КОЕ- в местоимениях и наречиях пишется через дефис: *кое-кто, кое-где*.

Если местоимение употребляется с предлогом, *кое* пишется раздельно: *кое для кого*.

Тренировочные задания

9. Вставьте пропущенные буквы в приставки.

- д_срочный, з_кричать, н_ложить
- на_ломить, по_сказать, о_скакать
- _платить, н_дрезать, во_душевить
- н_ибольший, нед_делать, вн_классовый
- об_гнать, над_рвать, в_йти
- с_трудник, з_бежать, п_смотреть
- пр_образ, пр_родители, пр_родина
- пре_полагать, о_далить, о_суждать
- з_кричать, в_спитать, пр_колоть
- пер_ходить, поз_вчерашний, ультр_звук

10. Вставьте пропущенные буквы в приставки.

- бе_вкусный, бе_конечный, бе_жалостный
- в_бежать, в_мотреться, в_бодрить
- во_делать, во_ходить, во_наградить
- и_далека, и_подтишка, и_чезать
- не_говорчивый, не_держанный, не_добровать
- ра_бежаться, ра_богатеть, рас_уждать
- чере_чур, чере_полосица, чре_вычайно
- ни_ходить, ни_вергаться, ни_падать
- ра_ценить, ра_ложить, ра_цвести
- бе_звездный, бе_смертный, бе_сменный

11. Вставьте пропущенные буквы в приставки.

- пр_вратить, пр_рекаться, пр_крепить
- пр_клеить, пр_обрести, пр_одолеть
- пр_смешной, пр_дирчивый, пр_небрежительный
- пр_мудрость, пр_вратник, пр_звание
- пр_поднести, пр_образить, пр_нарядиться
- пр_обрести, пр_ручить, пр_вратить
- пр_секать, пр_мчаться, пр_крепить
- пр_зидент, пр_фект, пр_вилегия
- пр_уральский, пр_храмывающий, пр_старелый
- пр_целиться, пр_возмочь, пр_украсить

12. Вставьте пропущенные буквы в приставки.

1. н_кто не пришёл, пришёл н_кто
2. н_о ком думать, н_о ком не думал
3. н_чем не занимался, н_чем было заниматься
4. н_к кому не обратился, н_к кому обратиться
5. н_с чем приходиться, пришёл н_с чем
6. н_от чего не отказывался, н_от чего было отказываться
7. н_кем не интересовался, н_кем интересоваться
8. жалеть было н_о чем, н_о чём не жалел
9. н_от кого зависеть, н_от кого не зависел
10. н_к чему не присоединил, н_к чему присоединять

Задания в формате ОГЭ

Орфографический анализ.

1. Укажите варианты ответов, в которых дано верное объяснение написания выделенного слова. Запишите номера этих ответов.

- 1) **ПРИПОЛЗТИ** — написание приставки объясняется её значением — *неполноты действия*.
- 2) **ПОДПРЫГИВАТЬ** — написание приставки объясняется тем, что она неизменяемая.
- 3) **ПРЕТЕНЗИЯ** — написание приставки объясняется её значением, близким к значению слова *очень*.
- 4) **ВСХОДИТЬ** — на конце приставки перед глухим согласным пишется буква **С**.
- 5) **ПРЕМУДРОСТЬ** — написание приставки проверяется по орфографическому словарю.

Ответ: _____

2. Укажите варианты ответов, в которых дано верное объяснение написания выделенного слова. Запишите номера этих ответов.

- 1) **РАЗНИЦА** — на конце приставки перед звонким согласным пишется буква **З**.
- 2) **НАДРЕЗАТЬ** — написание приставки объясняется тем, что она неизменяемая.
- 3) **ЗДАНИЕ** — на конце приставки перед звонким согласным пишется буква **З**.
- 4) **НИЗКИЙ** — на конце приставки перед звонким согласным пишется буква **З**.
- 5) **ВОЗНАГРАЖДЕНИЕ** — на конце приставки перед звонким согласным пишется буква **З**.

Ответ: _____

3. Укажите варианты ответов, в которых дано верное объяснение написания выделенного слова. Запишите номера этих ответов.

- 1) **ЗДЕСЬ** — на конце приставки перед звонким согласным пишется буква **З**.
- 2) **РОСКОШНЫЙ** — на конце приставки перед глухим согласным пишется буква **С**.
- 3) **БЕССОВЕСТНЫЙ** — на конце приставки перед глухим согласным пишется буква **С**.
- 4) **НЕДОСМОТРЕТЬ** — написание приставки объясняется тем, что она неизменяемая.
- 5) **ИСТОРИЧЕСКИЙ** — на конце приставки перед глухим согласным пишется буква **С**.

Ответ: _____

4. Укажите варианты ответов, в которых дано верное объяснение написания выделенного слова. Запишите номера этих ответов.

- 1) **ПРИОТКРЫТЬ** — написание приставки объясняется её значением — *неполноты действия*.
- 2) **ПРИВЕТ** — написание приставки объясняется её значением — *близости к чему-либо*.
- 3) **ПРИВЫЧКА** — написание приставки объясняется её значением, близким к значению слова *очень*.

- 4) **ПРИКРЕПИТЬ** — написание приставки объясняется её значением, близким к значению приставки *пере-*.
- 5) **ПРИПЛЫТЬ** — написание приставки объясняется её значением — *приближения*.

Ответ: _____

5. Укажите варианты ответов, в которых дано верное объяснение написания выделенного слова. Запишите номера этих ответов.

- 1) **ПРИБАУТКА** — написание приставки объясняется её значением — *близости к чему-либо*.
- 2) **ПРИОРИТЕТ** — написание непроверяемой гласной в корне проверяется по орфографическому словарю.
- 3) **ПРИХРАМЫВАТЬ** — написание приставки объясняется её значением, близким к значению приставки *пере-*.
- 4) **ПРИКНОПИТЬ** — написание приставки объясняется её значением — *присоединения*.
- 5) **ПРИВОКЗАЛЬНЫЙ** — написание приставки объясняется её значением — *неполноты действия*.

Ответ: _____

6. Укажите варианты ответов, в которых дано верное объяснение написания выделенного слова. Запишите номера этих ответов.

- 1) **ПРИСЯГА** — написание приставки объясняется её значением — *близости к чему-либо*.
- 2) **ПРИКЛЮЧЕНИЕ** — написание приставки объясняется её значением, близким к значению слова *очень*.
- 3) **ПРИСКАКАТЬ** — написание приставки объясняется её значением — *приближения*.
- 4) **ПРИОСТАНОВИТЬСЯ** — написание приставки объясняется её значением — *неполноты действия*.
- 5) **ПРИВОЛЖСКИЙ** — написание приставки объясняется её значением, близким к значению приставки *пере-*.

Ответ: _____

7. Укажите варианты ответов, в которых дано верное объяснение написания выделенного слова. Запишите номера этих ответов.

- 1) **ГОЛЛАНДСКИЙ** — удвоенные буквы **ЛЛ** пишутся на стыке приставки и корня.
- 2) **ПРИУРАЛЬСКИЙ** — написание приставки объясняется её значением — *близости к чему-либо*.
- 3) **КОСНУТЬСЯ** — в корне с чередующейся гласной пишется **О**, так как она безударная.
- 4) **ПРИСЕСТЬ** — написание приставки объясняется её значением — *неполноты действия*.
- 5) **ПРИМЕТА** — написание приставки объясняется её значением, близким к значению приставки *пере-*.

Ответ: _____

8. Укажите варианты ответов, в которых дано верное объяснение написания выделенного слова. Запишите номера этих ответов.

- 1) **ПРЕДМЕТ** — написание непроверяемой гласной в корне проверяется по орфографическому словарю.
- 2) **ПРЕПАРАТ** — написание приставки объясняется её значением, близким к значению слова *очень*.
- 3) **ПРЕВЕСЁЛЫЙ** — написание приставки объясняется её значением — *приближения*.
- 4) **ПРЕОДОЛЕТЬ** — написание приставки объясняется её значением, близким к значению приставки *пере-*.

5) **ПРЕЦЕДЕНТ** — написание приставки объясняется её значением — *неполноты действия*.

Ответ: _____

9. Укажите варианты ответов, в которых дано верное объяснение написания выделенного слова. Запишите номера этих ответов.

- 1) **ВЫМОКШИЙ** — в корне с чередующейся гласной пишется **О**, так как она безударная.
- 2) **ПРЕМЬЕРА** — написание непроверяемой гласной в корне проверяется по орфографическому словарю.
- 3) **ПРЕСТУПНИК** — написание приставки объясняется её значением — *приближения*.
- 4) **ПРЕЗИДИУМ** — написание приставки объясняется её значением, близким к значению слова *очень*.
- 5) **ГИГАНТСКИЙ** — написание непроизносимой согласной в корне проверяется однокоренным словом *гиганты*.

Ответ: _____

10. Укажите варианты ответов, в которых дано верное объяснение написания выделенного слова. Запишите номера этих ответов.

- 1) **КОЕ-КТО** (ответил) — написание приставки проверяется по орфографическому словарю.
- 2) **НИКТО** (не сделал) — местоимение пишется с **НИ**, так как на **НИ** не падает ударение.
- 3) **НИ У КОГО** (не спросил) — местоимение пишется в три слова, так как употребляется с предлогом.
- 4) **НЕ О КОМ** (вспоминать) — наречие пишется в три слова, так как употребляется с предлогом.
- 5) **НИКОГДА** (не забуду) — наречие пишется слитно, так как употребляется без предлога.

Ответ: _____

Правописание Ъ и Ь разделительных знаков

Ъ и Ь разделительные знаки употребляются для того, чтобы отделить согласные от гласных *е, ё, ю, я, и*, если эти гласные в слове обозначают два звука ([й'] + гласный).

Выбор знака зависит от того, где в слове сложилась подобная ситуация.

Ъ разделительный знак пишется	Ь разделительный знак пишется
— между приставками, оканчивающимися на согласные, и корнями, начинающимися с гласных <i>е, ё, ю, я</i> : <i>подъезд, объём, объявление</i> ; — в некоторых иноязычных словах: <i>адъютант, инъекция, конъюнктивит</i> ; — в сложных словах, первая часть которых <i>двух-, трёх-, четырёх-</i> , а вторая начинается с гласных <i>е, ё, ю, я</i> : <i>двухъярусный</i> (но: <i>двухместный</i>)	— в корне слов: <i>обезьяна, подъячий, вьюга</i> ; — между корнем и окончанием: <i>воробы</i> ; — между корнем и суффиксом: <i>соловиный</i> ; — между суффиксом и окончанием: <i>гнездовье</i> ; — в словах на <i>-он</i> : <i>почтальон, медальон</i> .

Гласные Ы и И после приставок

После русских приставок, оканчивающихся на согласную, вместо **И** пишется **Ы** в соответствии с произношением, например: *играть* — *подыграть, разыграть, сыграть*.

И не заменяется на **Ы** в следующих случаях:

1. В слове *взимать* (**И** пишется согласно произношению).

2. После русских приставок *меж-* и *сверх-*: *межинститутские соревнования, сверхизысканный.*

3. После иноязычных приставок *дез-*, *контр-*, *пост-*, *суб-*, *супер-*, *транс-*, *пан-*: *дезинформация, контригра, постимпрессионизм, субинспектор.*

4. В сложносокращённых словах: *пединститут, спортивинвентарь.*

Тренировочные задания

13. Раскройте скобки, вставьте пропущенные буквы.

1. с(?)ёмка, с(?)экономить, с(?)ёжиться
2. солов(?)и, зав(?)южить, обез(?)яна
3. неб(?)ющийся, из(?)ять, об(?)ём
4. комп(?)ютер, под(?)ёмник, под(?)ячий
5. ад(?)ютант, трёх(?)язычный, трёх(?)аршинный
6. раз_скать, под_грать, по_грать
7. из_мать, вз_мать, под_мать
8. супер_игра, роз_грыш, контр_гра
9. без_дейный, супер_дейный, сверх_дейный
10. об_ндевать, за_ндевать, дез_нфекция

Орфограммы в окончаниях

Правописание окончаний имён существительных (буквы Е/И в окончаниях имён существительных)

Чтобы узнать, *-е* или *-и* следует написать в окончании имени существительного, надо:

1) поставить слово в начальную форму (и. п., ед. ч.) и посмотреть, не оканчивается ли слово на *-ия*, *-ий*, *-ие*, *-мя*. Если оканчивается, то в предложном падеже у таких слов будет окончание *-и*, а у слов на *-ия* и на *-мя* и в родительном и дательном тоже будет окончание *-и*;

2) если слово не оканчивается в начальной форме на *-ия*, *-ий*, *-ие*, *-мя*, надо определить его склонение и написать *е* или *и* в соответствии с падежом:

	на <i>-ия</i> , <i>-мя</i>	на <i>-ий</i> , <i>-ие</i> ,	I	II	III
родительный	-И	—	-И	—	-И
дательный	-И	—	-Е	—	-И
предложный	-И	-И	-Е	-Е	-И

Например: на станции (станция), в планетарии (планетарий), в здании (здание), у знамени (знамя); около речки (I, род.), к речке (I, дат.), о речке (I, предл.); на поле (II, предл.), около сирени (III, род.), к сирени (III, дат.), о сирени (III, предл.).

Тренировочные задания

14. Вставьте буквы в окончания имён существительных.

1. учебник по зоологи_, думать об освещени_, отдыхать в санатори_
2. нет времен_, держать ногу в стремян_, мечтать об имен_
3. висеть на пальм_, стоять около алле_, идти к ёлк_
4. отдыхать на озер_, вспоминать о фестивал_, видеть себя в зеркал_
5. писать в тетрад_, направляться к площад_, хвостик у морков_
6. стоять в очеред_, радоваться перемен_, мчаться по магистрал_
7. жалеть о решени_, растут на газон_, сидели на рябин_
8. говорить о поэзи_, ехать в вагон_, на урок_ географи_
9. висеть на ветк_ и на ветв_, сидеть около батаре_
10. говорить о Мари_, писать Марь_, стоять около Маш_

Правописание окончаний имён прилагательных, причастий, порядковых числительных и местоимений (отвечающих на вопросы *какой? чей?*)

1. Прилагательные, причастия, порядковые числительные и местоимения (отвечающие на вопросы *какой? чей?*) имеют окончания, аналогичные окончаниям вопросительного местоимения *какой*: с хорошим (*каким?*) настроением; об интересной (*какой?*) книге.

Чтобы определить гласную в окончании прилагательного, причастия, порядкового числительного или местоимения, надо найти слово, от которого оно зависит, и задать от него вопрос *какой?* в соответствующей форме.

2. Окончания притяжательных прилагательных лучше определять по вопросу *чей?*: по лисьему (*чьему?*) следу, лисью (*чью?*) шубу, лисьим (*чьим?*) хвостом.

3. Окончания **начальной формы** прилагательных, причастий, порядковых числительных и местоимений (в и. п., ед. ч., м. р. они отвечают на вопрос *какой?*) **не определяются** по вопросу: у прилагательных, порядковых числительных и местоимений бывают окончания **-ой** (злой, второй, твой), **-ий** (синий, третий, этакий), **-ый** (зелёный, пятый, некоторый), а у причастий — **-ий** (идущий) или **-ый** (награждённый).

Тренировочные задания

15. Вставьте пропущенные буквы в окончания данных слов.

1. в оловянк_й посуд_ , на одинаков_м расстояни_ , о двоюродн_й племянниц_
2. в алюминиев_й кастрюльк_ , древн_м оружием, в последн_м дом_
3. в маленьк_м ящичк_ , в крайн_м случа_ , со столетн_м юбилеем
4. о сегодняшн_й новост_ , о завтрашн_м собрани_ , на верхн_й полк_
5. с прозрачн_м раствором, о домашн_м уют_ , о напрасн_м напоминани_
6. белеющ_м снегом, в белеющ_м снег_ , в белеющ_х снегах
7. с трепещущ_ми листьями, о трепещущ_х листьях, под трепещущ_й листвой
8. развевающ_ся знамёна, пожелтевш_ми листьями, в разбушевавш_йся метел_
9. с перв_м звонком, на пят_м этаже, около пятнадцат_го дома
10. о кажд_м ученике, с некотор_ми ошибками, об эт_х загадках

Правописание личных окончаний глаголов

Спряжение — это изменение глагола в форме настоящего и будущего времени по лицам и числам.

Выбор гласных в личных окончаниях глагола зависит от спряжения глагола.

Если глагол относится к I спряжению, в его личных окончаниях пишутся буквы **Е, У/Ю**.

Если глагол относится ко II спряжению, в его личных окончаниях пишутся буквы **И, А/Я**.

Данная схема помогает установить взаимосвязь между спряжением глагола и его личными окончаниями.

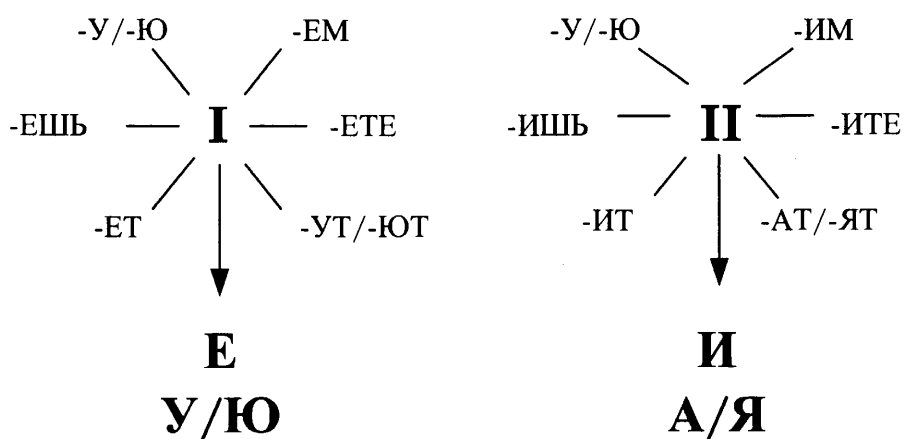

	ед. ч.	мн. ч.	ед. ч.	мн. ч.
1-е л.	я читаю	мы читаем	я глажу	мы гладим
2-е л.	ты читаешь	вы читаете	ты гладишь	вы гладите
3-е л.	он, она читает	они читают	он, она гладит	они гладят

У глаголов с ударными личными окончаниями спряжение определяется по этим окончаниям: глядишь — II, идёшь — I.

Как определить спряжение глагола с безударным личным окончанием?

Надо поставить глагол в неопределённую форму (задав вопросы *что делать?* или *что сделать?*) и посмотреть, на что он оканчивается.

Ко II спряжению относятся:

- 1) все глаголы на *-ить*;
- 2) 4 глагола на *-ать*: *знать, дышать, держать, слышать*;
- 3) 7 глаголов на *-еть*: *обидеть, видеть, ненавидеть, терпеть, вертеть, зависеть, смотреть*.

К I спряжению относятся:

- 1) все остальные глаголы (на *-ать, -оть, -уть, -еть, -чь, -ти* и т. д.);
- 2) *брить, стелить, зыбиться, зиждаться*.

☞ Чтобы правильно найти неопределённую форму, надо сначала определить вид глагола (с помощью вопросов *что делать?* — несовершенный вид, *что сделать?* — совершенный вид) и следить за сохранением вида во всех формах глагола, например:

замет_шь (что сделаешь? — что сделать? — *заметить* (II спр.) → *з заметишь*),
замеча_шь (что делаешь? — что делать? — *замечать* (I спр.) → *замечаешь*).

Если в глаголе есть приставка или возвратный суффикс *-СЯ*, их можно отбросить для определения спряжения: *зачитаться = читать, разогнаться = гнать*.

Если в глаголе есть приставка *вы-*, её можно отбросить, и окончание часто становится ударным: *выльет — льёт, выпишься — спишь*.

Тренировочные задания

16. Вставьте пропущенные буквы в окончания глаголов.

1. ты повал_шь, здорова_шься, дума_шь
2. он хвал_т, прыга_т, слыш_т
3. мы медл_м, смотр_м, спор_м
4. вы прыга_те, держ_те, покупа_те
5. они верт_тся, улыба_тся, терп_т
6. они бре_тся, ты воспринима_шь, мы покрас_м
7. он ненавид_т, они лома_т, вы запомина_те
8. вы смотр_те, мы зна_м, он лов_т
9. ты стел_шь, вы стон_те, он прос_т
10. мы обид_мся, они понима_т, вы хлопа_те

Задания в формате ОГЭ

Орфографический анализ.

1. Укажите варианты ответов, в которых дано верное объяснение написания выделенного слова. Запишите номера этих ответов.

- 1) **ИЗ СТАТЬИ** — в окончании имени существительного III склонения в дательном падеже пишется буква **И**.
- 2) **О КОМПОЗИЦИИ** — в окончании имени существительного на **-ИЯ** в предложном падеже пишется буква **И**.

- 3) **С ПРОГУЛКИ** — в окончании имени существительного III склонения в родительном падеже пишется буква **И**.
- 4) **ПРОТИВ ВОЛИ** — в окончании имени существительного I склонения в родительном падеже пишется буква **И**.
- 5) **НАСЧЁТ СКУПОСТИ** — в окончании имени существительного III склонения в дательном падеже пишется буква **И**.

Ответ: _____

2. Укажите варианты ответов, в которых дано верное объяснение написания выделенного слова. Запишите номера этих ответов.

- 1) **НА БАЛКОНЕ** — в окончании имени существительного II склонения в предложном падеже пишется буква **Е**.
- 2) **В ПОСОЛЬСТВЕ** — в окончании имени существительного I склонения в дательном падеже пишется буква **Е**.
- 3) **ВО ВЗГЛЯДЕ** — в окончании имени существительного I склонения в дательном падеже пишется буква **Е**.
- 4) **НА КАРТИНЕ** — в окончании имени существительного I склонения в предложном падеже пишется буква **Е**.
- 5) **В УКАЗЕ** — в окончании имени существительного I склонения в предложном падеже пишется буква **Е**.

Ответ: _____

3. Укажите варианты ответов, в которых дано верное объяснение написания выделенного слова. Запишите номера этих ответов.

- 1) **НА АУКЦИОНЕ** — в окончании имени существительного II склонения в предложном падеже пишется буква **Е**.
- 2) **В ЕВРОПЕ** — в окончании имени существительного I склонения в дательном падеже пишется буква **Е**.
- 3) **В ГАЛЕРЕЕ** — в окончании имени существительного I склонения в предложном падеже пишется буква **Е**.
- 4) **НА СКОРОСТИ** — в окончании имени существительного I склонения в родительном падеже пишется буква **И**.
- 5) **НА ИЛЛЮСТРАЦИИ** — в окончании имени существительного на **-ИЯ** в родительном падеже пишется буква **И**.

Ответ: _____

4. Укажите варианты ответов, в которых дано верное объяснение написания выделенного слова. Запишите номера этих ответов.

- 1) **В ПУТЕШЕСТВИИ** — в окончании имени существительного на **-ИЕ** в дательном падеже пишется буква **И**.
- 2) **НА РЕСТАВРАЦИИ** — в окончании имени существительного на **-ИЯ** в родительном падеже пишется буква **И**.
- 3) **С ВЫСТАВКИ** — в окончании имени существительного III склонения в родительном падеже пишется буква **И**.
- 4) **О ЗАПИСИ** — в окончании имени существительного III склонения в предложном падеже пишется буква **И**.
- 5) **В ПЛЕМЕНИ** — в окончании имени существительного на **-МЯ** в предложном падеже пишется буква **И**.

Ответ: _____

5. Укажите варианты ответов, в которых дано верное объяснение написания выделенного слова. Запишите номера этих ответов.

- 1) **ОКОЛО СТАТУИ** — в окончании имени существительного на **-ИЯ** в родительном падеже пишется буква **И**.
- 2) **ВО ФЛОРЕНЦИИ** — в окончании имени существительного на **-ИЯ** в дательном падеже пишется буква **И**.
- 3) **В ПЛАМЕНИ** — в окончании имени существительного на **-МЯ** в предложном падеже пишется буква **И**.
- 4) **В ДОНЕСЕНИИ** — в окончании имени существительного на **-ИЕ** в предложном падеже пишется буква **И**.
- 5) **ОТ УДАЧИ** — в окончании имени существительного III склонения в родительном падеже пишется буква **И**.

Ответ: _____

6. Укажите варианты ответов, в которых дано верное объяснение написания выделенного слова. Запишите номера этих ответов.

- 1) **ПОНИМАЕМ** — в окончании глагола I спряжения в форме 3 лица единственного числа пишется буква **Е**.
- 2) **УЕЗЖАЕТЕ** — в окончании глагола I спряжения в форме 2 лица единственного числа пишется буква **Е**.
- 3) **ЧУВСТВУЕТЕ** — в окончании глагола I спряжения в форме 2 лица множественного числа пишется буква **Е**.
- 4) **СЛУШАЕМ** — в окончании глагола I спряжения в форме 2 лица единственного числа пишется буква **Е**.
- 5) **ПОЛУЧАЕШЬ** — в окончании глагола I спряжения в форме 2 лица единственного числа пишется буква **Е**.

Ответ: _____

7. Укажите варианты ответов, в которых дано верное объяснение написания выделенного слова. Запишите номера этих ответов.

- 1) **ОКАЗЫВАЕТСЯ** — в окончании глагола I спряжения в форме 2 лица множественного числа пишется буква **Е**.
- 2) **НАПИШЕШЬ** — в окончании глагола I спряжения в форме 2 лица единственного числа пишется буква **Е**.
- 3) **ПОЛУЧИМ** — в окончании глагола II спряжения в форме 1 лица множественного числа пишется буква **И**.
- 4) **ПРОИСХОДИТЕ** — в окончании глагола II спряжения в форме 3 лица единственного числа пишется буква **И**.
- 5) **ЗАБОЛЕВАЕТЕ** — в окончании глагола I спряжения в форме 1 лица множественного числа пишется буква **Е**.

Ответ: _____

8. Укажите варианты ответов, в которых дано верное объяснение написания выделенного слова. Запишите номера этих ответов.

- 1) **ПРЕДЛОЖИТ** — в окончании глагола II спряжения в форме 2 лица единственного числа пишется буква **И**.
- 2) **ТРЕБУЕШЬ** — в окончании глагола I спряжения в форме 2 лица единственного числа пишется буква **Е**.
- 3) **УМОЛЯЕТ** — в окончании глагола I спряжения в форме 2 лица множественного числа пишется буква **Е**.

- 4) **ДЕРЖИТЕСЬ** — в окончании глагола II спряжения в форме 2 лица единственного числа пишется буква **И**.
- 5) **БЕСПОКОИТСЯ** — в окончании глагола II спряжения в форме 3 лица единственного числа пишется буква **И**.

Ответ: _____

9. Укажите варианты ответов, в которых дано верное объяснение написания выделенного слова. Запишите номера этих ответов.

- 1) **ИЗЛОЖАТ** — в окончании глагола II спряжения в форме 3 лица множественного числа пишутся буквы **А/Я**.
- 2) **ВЫРУБИШЬ** — в окончании глагола II спряжения в форме 1 лица множественного числа пишется буква **И**.
- 3) **ОРГАНИЗУЕМ** — в окончании глагола I спряжения в форме 2 лица множественного числа пишется буква **Е**.
- 4) **ОЦЕНИШЬ** — в окончании глагола II спряжения в форме 2 лица множественного числа пишется буква **И**.
- 5) **УЧАСТВУЮТ** — в окончании глагола I спряжения в форме 3 лица множественного числа пишутся буквы **У/Ю**.

Ответ: _____

10. Укажите варианты ответов, в которых дано верное объяснение написания выделенного слова. Запишите номера этих ответов.

- 1) **УСТУПИШЬ** — в окончании глагола II спряжения в форме 2 лица множественного числа пишется буква **И**.
- 2) **ВОСХОДИТ** — на конце приставки перед глухим согласным пишется буква **С**.
- 3) **НАХОДЯТСЯ** — в окончании глагола I спряжения в форме 3 лица множественного числа пишутся буквы **А/Я**.
- 4) **УРАВНЕНИЕ** — написание безударной чередующейся гласной в корне слова зависит от его лексического значения.
- 5) **ПРИКЛЕИТ** — написание приставки объясняется её значением — *неполноты действия*.

Ответ: _____

Орфограммы в суффиксах

Правописание суффиксов имён существительных

Суффиксы имён существительных

Имеют один вариант написания (не изменяются)

- тель-: *писатель*
- ист-: *машинист*
- ник-: *лесник*
- ость-/-есть-: *радость*
- от-: *беднота*
- ин-: *глубина*
- и др.

Пишутся по правилам

1. В суффиксе **-чик-/-щик-**, образующем имена существительные со значением *профессии или занятия человека*, после букв **д, т, с, з, ж** пишется буква **ч**, в остальных случаях — **щ**: *переводчик, грузчик — каменщик*.

2. В именах существительных мужского рода пишется суффикс **-ец-** (с беглым *е*), в именах существительных женского рода пишется суффикс **-иц-**: *красавец — красавица, владеец — владелица*.

В именах существительных среднего рода пишется суффикс **-иц-**, если ударение падает на слог перед суффиксом, и суффикс **-ец-**, если ударение падает на слог после суффикса: *маслице — пальтецо*.

Пишутся по правилам

3. Суффикс *-ик-* в именах существительных сохраняет гласную при склонении, суффикс *-ек-* имеет беглую гласную: *ключик — ключика, замочек — замочка*.

4. В суффиксах имён существительных после шипящих под ударением пишется *о*, без ударения — *е*: *речо́нка — рече́нька* (кроме слов, которые образуются от глагола и глагольных форм: *корчевать → корчёвка*).

5. Во всех падежах разносклоняемых имён существительных, кроме именительного и винительного, пишется суффикс *-ен-*: *(о) времени*. Искл.: *стремян, семян*.

Тренировочные задания

17. Вставьте пропущенные буквы.

1. лимонч_к, перевозч_к, помещ_к
2. сбор_ик, обман_ик, смаз_ик
3. рассказ_ик, стеклоль_ик, рез_ик
4. реч_нка, ореш_к, бельч_нок
5. рубаш_нка, рубаш_чка, роднич_к
6. скитал_ц, книж_ца, рассказ_ц
7. письм_цо, ружь_цо, кресл_це
8. словарь_к, календар_к, ножич_к
9. без им_ни, нет врем_ни, под брем_нем
10. гнёзд_шко, пятн_шко, зёрн_шко

Задания в формате ОГЭ

Орфографический анализ.

1. Укажите варианты ответов, в которых дано верное объяснение написания выделенного слова. Запишите номера этих ответов.

- 1) **ЁЖИК** — в суффиксе **-ИК-** в имени существительном пишется буква **И**, так как эта гласная сохраняется при склонении.
- 2) **ПОНЧИК** — в суффиксе **-ИК-** в имени существительном пишется буква **И**, так как эта гласная сохраняется при склонении.
- 3) **КОЛОКОЛЬЧИК** — в суффиксе **-ИК-** в имени существительном пишется буква **И**, так как эта гласная сохраняется при склонении.
- 4) **ИЗВОЗЧИК** — в суффиксе **-ЧИК-/-ЩИК-** имени существительного со значением *профессии или занятия человека* после буквы **З** пишется буква **Ч**.
- 5) **КАРМАНЧИК** — в суффиксе **-ИК-** в имени существительном пишется буква **И**, так как эта гласная сохраняется при склонении.

Ответ: _____

2. Укажите варианты ответов, в которых дано верное объяснение написания выделенного слова. Запишите номера этих ответов.

- 1) **БАРАБАНЩИК** — в суффиксе **-ЧИК-/-ЩИК-** имени существительного со значением *профессии или занятия человека* пишется буква **Щ**, так как перед суффиксом нет букв **Д, Т, З, С, Ж**.
- 2) **ЯЩИК** — в суффиксе **-ИК-** в имени существительном пишется буква **И**, так как эта гласная сохраняется при склонении.
- 3) **ПРЫЩИК** — в суффиксе **-ЧИК-/-ЩИК-** имени существительного со значением *профессии или занятия человека* пишется буква **Щ**, так как перед суффиксом нет букв **Д, Т, З, С, Ж**.

- 4) **ПЛАЩИК** — в суффиксе **-ИК-** в имени существительном пишется буква **И**, так как эта гласная сохраняется при склонении.
- 5) **ХРЯЩИК** — в суффиксе **-ЧИК-/ЩИК-** имени существительного со значением *профессии или занятия человека* пишется буква **Щ**, так как перед суффиксом нет букв **Д, Т, З, С, Ж**.

Ответ: _____

3. Укажите варианты ответов, в которых дано верное объяснение написания выделенного слова. Запишите номера этих ответов.

- 1) **РОВЕСНИЦА** — в суффиксе **-ИЦ-** пишется буква **И**, так как это имя существительное женского рода.
- 2) **СОЮЗНИЦА** — в суффиксе **-ИЦ-** пишется буква **И**, так как это имя существительное женского рода.
- 3) **ОХОТНИЦА** — в суффиксе **-НИЦ-** всегда пишется буква **И**, так как он имеет один вариант написания.
- 4) **СОВЕТНИЦА** — в суффиксе **-ИЦ-** пишется буква **И**, так как это имя существительное женского рода.
- 5) **САМОДЕРЖИЦА** — в суффиксе **-ИЦ-** пишется буква **И**, так как это имя существительное женского рода.

Ответ: _____

4. Укажите варианты ответов, в которых дано верное объяснение написания выделенного слова. Запишите номера этих ответов.

- 1) **ПАЛЕЦ** — в суффиксе **-ЕЦ-** пишется буква **Е**, так как это имя существительное мужского рода.
- 2) **МАРГАНЕЦ** — написание непроверяемой гласной в корне **Е** проверяется по орфографическому словарю.
- 3) **КОЛОДЕЦ** — в суффиксе **-ЕЦ-** пишется буква **Е**, так как это имя существительное мужского рода.
- 4) **РАНЕЦ** — в суффиксе **-ЕЦ-** пишется буква **Е**, так как это имя существительное мужского рода.
- 5) **ВЛАДЕЛЕЦ** — в суффиксе **-ЕЦ-** пишется буква **Е**, так как это имя существительное мужского рода.

Ответ: _____

5. Укажите варианты ответов, в которых дано верное объяснение написания выделенного слова. Запишите номера этих ответов.

- 1) **СУСЛИК** — в суффиксе **-ИК-** в имени существительном пишется буква **И**, так как эта гласная сохраняется при склонении.
- 2) **ХВОСТИК** — в суффиксе **-ИК-** в имени существительном пишется буква **И**, так как эта гласная сохраняется при склонении.
- 3) **ГОНЩИК** — в суффиксе **-ИК-** в имени существительном пишется буква **И**, так как эта гласная сохраняется при склонении.
- 4) **МЕХАНИК** — в суффиксе **-ИК-** в имени существительном пишется буква **И**, так как эта гласная сохраняется при склонении.
- 5) **ГОЛУБЧИК** — в суффиксе **-ЧИК-** с уменьшительно-ласкательным значением в имени существительном пишется буква **И**, так как этот суффикс имеет один вариант написания.

Ответ: _____

6. Укажите варианты ответов, в которых дано верное объяснение написания выделенного слова. Запишите номера этих ответов.

- 1) (несколько) **ВИШЕН** — в разносклоняемом имени существительном в суффиксе **-ЕН-** пишется буква **Е**.
- 2) (дружить) **С ФРАНЦУЖЕНКОЙ** — в разносклоняемом имени существительном в суффиксе **-ЕН-** пишется буква **Е**.
- 3) (дорогой) **ДРУЖОЧЕК** — в суффиксе **-ЕК-** в имени существительном пишется буква **Е**, так как эта гласная не сохраняется при склонении.
- 4) (мёд с нескольких) **ПАСЕК** — в суффиксе **-ЕК-** в имени существительном пишется буква **Е**, так как эта гласная не сохраняется при склонении.
- 5) (стоять) **У ЗНАМЕНИ** — в разносклоняемом имени существительном в суффиксе **-ЕН-** пишется буква **Е**.

Ответ: _____

7. Укажите варианты ответов, в которых дано верное объяснение написания выделенного слова. Запишите номера этих ответов.

- 1) **ШОРОХ** — в суффиксе имени существительного после шипящих под ударением пишется буква **О**.
- 2) **МЯЧОМ** — в окончании имени существительного после шипящих под ударением пишется буква **О**.
- 3) **ХОЛЦОВЫЙ** — в окончании имени прилагательного после шипящих под ударением пишется буква **О**.
- 4) **КРЫЖОВНИК** — в суффиксе имени существительного после шипящих под ударением пишется буква **О**.
- 5) **ЗАЙЧОНОК** — в суффиксе имени существительного после шипящих под ударением пишется буква **О**.

Ответ: _____

8. Укажите варианты ответов, в которых дано верное объяснение написания выделенного слова. Запишите номера этих ответов.

- 1) **РУЧЕНЬКА** — в суффиксе имени существительного после шипящих в безударном положении пишется буква **Е**.
- 2) **ПЛЮШЕВЫЙ** — в окончании имени прилагательного после шипящих в безударном положении пишется буква **Е**.
- 3) **С ДАШЕЙ** — в суффиксе имени существительного после шипящих в безударном положении пишется буква **Е**.
- 4) **ШЁПОТ** — в корне слова под ударением пишется буква **Ё**, так как в однокоренном слове *шепчет* есть чередование с буквой **Е**.
- 5) **ГРУШЕВЫЙ** — в окончании имени прилагательного после шипящих в безударном положении пишется буква **Е**.

Ответ: _____

9. Укажите варианты ответов, в которых дано верное объяснение написания выделенного слова. Запишите номера этих ответов.

- 1) **ПРОСВЕЩЕНИЕ** — написание непроверяемой гласной в корне проверяется по орфографическому словарю.
- 2) **ЗДОРОВЬЕ** — на конце приставки перед звонким согласным пишется буква **З**.
- 3) **МАКУШКА** — написание безударной чередующейся гласной в корне слова зависит от его лексического значения.

4) (закон на все) **ВРЕМЕНА** — в разносклоняемом имени существительном в суффиксе **-ЕН-** пишется буква **Е**.

5) **ПРИВИНТИТЬ** — написание приставки объясняется её значением — *присоединения*.

Ответ: _____

10. Укажите варианты ответов, в которых дано верное объяснение написания выделенного слова. Запишите номера этих ответов.

1) **НАВИГАЦИЯ** — в корне слова после буквы **Ц** пишется буква **И**.

2) (быть) **НА ПРЕЗЕНТАЦИИ** — в окончании имени существительного III склонения в предложном падеже пишется буква **И**.

3) **ВЫТЕРПИТ** — в окончании глагола II спряжения в форме 3 лица единственного числа пишется буква **И**.

4) **ОБЪЕЗДЧИК** — в суффиксе **-ЧИК-/-ЩИК-** имени существительного со значением *профессии или занятия человека* после буквы **Д** пишется буква **Ч**.

5) **ЛИМОНЧИК** — в суффиксе **-ИК-** в имени существительном пишется буква **И**, так как эта гласная сохраняется при склонении.

Ответ: _____

Правописание суффиксов имён прилагательных

Суффиксы имён прилагательных

Имеют один вариант написания (не изменяются)

-ист-: глинистый
-чив-: улыбчивый
-лив-: завистливый
-чат-: взрывчатый
-ат-: дощатый
-тельн-: удивительный
и др.

Пишутся по правилам

1. В суффиксах имён прилагательных **-ев-(-ов-)** / **-ив-** под ударением пишется **и**, без ударения — **е**: лени^ивый — алюми^иниевый.

Искл.: ми^илостивый, юро^идивый.

2. В суффиксах имён прилагательных после шипящих **и ц** под ударением пишется **о**, без ударения — **е**: еж^овый — плю^ошевый, тор^оцовый — гля^онцевый.

3. В именах прилагательных пишется суффикс **-к-**, если они имеют краткую форму или образованы от имён существительных, основы которых заканчиваются на буквы **к, ц, ч**.

В остальных случаях пишется суффикс **-ск-**: рез^кий — рез^кок, тка^ццкий ← тка^ч, неме^ццкий ← неме^ц, туре^ццкий ← туро^к, фран^цузский ← фран^цу^з.

Тренировочные задания

18. Вставьте пропущенные буквы в суффиксах имён прилагательных.

1. блистат_льный, веснушч_тый, гли^н_стый
2. заботл_вый, задумч_вый, рассыпч_тый
3. син_ватый, зелен_ватый, плох_нький
4. тю^л_вый, черешн_вый, никел_вый
5. бо_вой, со_вый, юрод_вый
6. камыш_вый, плюш_вый, еж_вый
7. замш_вый, морж_вый, ключ_вой
8. уз(к, ск)ий, тряс(к, ск)ий, вяз(к, ск)ий
9. кабац(к, ск)ий, кузнец(к, ск)ий, бедняц(к, ск)ий
10. брат(к, ск)ий, черкес(к, ск)ий, индус(к, ск)ий

Задания в формате ОГЭ

Орфографический анализ.

1. Укажите варианты ответов, в которых дано верное объяснение написания выделенного слова. Запишите номера этих ответов.

- 1) **СТИЛЕВОЙ** — в суффиксе **-ЕВ-** в имени прилагательном пишется буква **Е**, так как она безударная.
- 2) **ЮРОДИВЫЙ** — в суффиксе **-ИВ-** в имени существительном пишется буква **И**, так как она безударная.
- 3) **ЕЖОВЫЙ** — в суффиксе имени существительного после шипящего под ударением пишется буква **О**.
- 4) **ФРАНЦУЗСКИЙ** — в имени прилагательном пишется суффикс **-СК-**, так как оно не имеет краткой формы и не образовано от имени существительного, основа которого заканчивается на буквы **К, Ц, Ч**.
- 5) **ДОГАДЛИВЫЙ** — в суффиксе **-ИВ-** в имени прилагательном пишется буква **И**, так как этот суффикс не изменяется, имеет один вариант написания.

Ответ: _____

2. Укажите варианты ответов, в которых дано верное объяснение написания выделенного слова. Запишите номера этих ответов.

- 1) **ХОЛЩОВЫЙ** — в окончании имени прилагательного после шипящего под ударением пишется буква **О**.
- 2) **ЗАБЫВЧИВЫЙ** — в суффиксе **-ЧИВ-** в имени прилагательном пишется буква **И**, так как этот суффикс не изменяется, имеет один вариант написания.
- 3) **ГИГАНТСКИЙ** — в имени прилагательном пишется суффикс **-СК-**, так как этот суффикс не изменяется, имеет один вариант написания.
- 4) **КОЧЕВОЙ** — в суффиксе **-ЕВ-** в имени прилагательном пишется буква **Е**, так как она безударная.
- 5) **ФЛАНЕЛЕВЫЙ** — в имени прилагательном пишется суффикс **-ЛЕВ-**, так как этот суффикс не изменяется, имеет один вариант написания.

Ответ: _____

3. Укажите варианты ответов, в которых дано верное объяснение написания выделенного слова. Запишите номера этих ответов.

- 1) **АНСАМБЛЕВЫЙ** — в суффиксе **-ЕВ-** в имени прилагательном пишется буква **Е**, так как она безударная.
- 2) **ЗАБОТЛИВЫЙ** — в имени прилагательном пишется суффикс **-ИВ-**, так как этот суффикс не изменяется, имеет один вариант написания.
- 3) **КУМАЧОВЫЙ** — в суффиксе имени прилагательного после шипящего под ударением пишется буква **О**.
- 4) **ВЯЗКИЙ** — в имени прилагательном пишется суффикс **-К-**, так как этот суффикс не изменяется, имеет один вариант написания.
- 5) **ШВЕДСКИЙ** — в имени прилагательном пишется суффикс **-СК-**, так как этот суффикс не изменяется, имеет один вариант написания.

Ответ: _____

4. Укажите варианты ответов, в которых дано верное объяснение написания выделенного слова. Запишите номера этих ответов.

- 1) **ПРИВЕТЛИВЫЙ** — в суффиксе **-ИВ-** в имени прилагательном пишется буква **И**, так как она безударная.

- 2) **ОТЧЁТЛИВЫЙ** — в суффиксе **-ИВ-** в имени прилагательном пишется буква **И**, так как она безударная.
- 3) **ФАСОЛЕВЫЙ** — в суффиксе **-ЕВ-** в имени прилагательном пишется буква **Е**, так как она безударная.
- 4) **ОБМАНЧИВЫЙ** — в суффиксе **-ИВ-** в имени прилагательном пишется буква **И**, так как она безударная.
- 5) **ЗАСУШЛИВЫЙ** — в суффиксе **-ЛИВ-** в имени прилагательном пишется буква **И**, так как этот суффикс не изменяется, имеет один вариант написания.

Ответ: _____

5. Укажите варианты ответов, в которых дано верное объяснение написания выделенного слова. Запишите номера этих ответов.

- 1) **ВКРАДЧИВЫЙ** — в имени прилагательном пишется суффикс **-ИВ-**, так как этот суффикс не изменяется, имеет один вариант написания.
- 2) **ЯБЛОНЕВЫЙ** — в суффиксе **-ЕВ-** в имени прилагательном пишется буква **Е**, так как она безударная.
- 3) **УДУШЛИВЫЙ** — в суффиксе **-ИВ-** в имени прилагательном пишется буква **И**, так как она безударная.
- 4) **ТАЛАНТЛИВЫЙ** — в суффиксе **-ИВ-** в имени прилагательном пишется буква **И**, так как она безударная.
- 5) **НАСТОЙЧИВЫЙ** — в суффиксе **-ЧИВ-** пишется буква **И**, так как этот суффикс не изменяется, имеет один вариант написания.

Ответ: _____

6. Укажите варианты ответов, в которых дано верное объяснение написания выделенного слова. Запишите номера этих ответов.

- 1) **ЛИВНЕВЫЙ** — в имени прилагательном пишется суффикс **-ЕВ-**, так как этот суффикс не изменяется, имеет один вариант написания.
- 2) **АЛЮМИНИЕВЫЙ** — в суффиксе **-ЕВ-** в имени прилагательном пишется буква **Е**, так как она безударная.
- 3) **ДОЖДЕВОЙ** — в имени прилагательном пишется суффикс **-ЕВ-**, так как этот суффикс не изменяется, имеет один вариант написания.
- 4) **ЗАСУШЛИВЫЙ** — в суффиксе **-ИВ-** в имени прилагательном пишется буква **И**, так как она безударная.
- 5) **ПАРЧОВЫЙ** — в суффиксе имени прилагательного после шипящего под ударением пишется буква **О**.

Ответ: _____

7. Укажите варианты ответов, в которых дано верное объяснение написания выделенного слова. Запишите номера этих ответов.

- 1) **ГОРЯЧО** — в окончании наречия после шипящего под ударением пишется буква **О**.
- 2) **ОБЖОРА** — в суффиксе имени существительного после шипящего под ударением пишется буква **О**.
- 3) **БОЛЬШОГО** — в окончании имени прилагательного после шипящего под ударением пишется буква **О**.
- 4) **ГРУШЕВЫЙ** — в суффиксе имени прилагательного после шипящего в безударном положении пишется буква **Е**.
- 5) **СВЕЧОЙ** — в суффиксе имени существительного после шипящего под ударением пишется буква **О**.

Ответ: _____

8. Укажите варианты ответов, в которых дано верное объяснение написания выделенного слова. Запишите номера этих ответов.

- 1) **НЕМЕЦКИЙ** — в имени прилагательном пишется суффикс **-К-**, так как этот суффикс не изменяется, имеет один вариант написания.
- 2) **МАТРОССКИЙ** — в имени прилагательном пишется суффикс **-СК-**, так как этот суффикс не изменяется, имеет один вариант написания.
- 3) **ДЕРЗКИЙ** — в имени прилагательном пишется суффикс **-К-**, так как оно имеет краткую форму.
- 4) **ГРЕЦКИЙ** — в имени прилагательном пишется суффикс **-К-**, так как этот суффикс не изменяется, имеет один вариант написания.
- 5) **КОМЕНДАНТСКИЙ** — в имени прилагательном пишется суффикс **-СК-**, так как оно не имеет краткой формы и не образовано от имени существительного, основа которого заканчивается на буквы **К, Ц, Ч**.

Ответ: _____

9. Укажите варианты ответов, в которых дано верное объяснение написания выделенного слова. Запишите номера этих ответов.

- 1) **КАЗАЦКИЙ** — в имени прилагательном пишется суффикс **-К-**, так как оно образовано от имени существительного, основа которого заканчивается на букву **К**.
- 2) **РАЗВЕДЧИК** — в суффиксе **-ИК-** в имени существительном пишется буква **И**, так как эта гласная сохраняется при склонении.
- 3) **ВЛАДЕЛИЦА** — в имени прилагательном пишется суффикс **-ИЦ-**, так как этот суффикс не изменяется, имеет один вариант написания.
- 4) **АПРЕЛЬСКИЙ** — в имени прилагательном пишется суффикс **-СК-**, так как оно не имеет краткой формы и не образовано от имени существительного, основа которого заканчивается на буквы **К, Ц, Ч**.
- 5) **КРЕСЛИЦЕ** — в имени существительном пишется суффикс **-ИЦ-**, так как этот суффикс не изменяется, имеет один вариант написания.

Ответ: _____

10. Укажите варианты ответов, в которых дано верное объяснение написания выделенного слова. Запишите номера этих ответов.

- 1) **ЗДЕШНИЙ** — на конце приставки перед звонким согласным пишется буква **З**.
- 2) **СТРЕЛЕЦКИЙ** — в имени прилагательном пишется суффикс **-К-**, так как оно образовано от имени существительного, основа которого заканчивается на букву **Ц**.
- 3) **ПОДВЕЗТИ** — на конце приставки перед звонким согласным пишется буква **Д**.
- 4) **КИРГИЗСКИЙ** — в имени прилагательном пишется суффикс **-СК-**, так как оно не имеет краткой формы и не образовано от имени существительного, основа которого заканчивается на буквы **К, Ц, Ч**.
- 5) **АТТРАКЦИОН** — удвоенные буквы **ТТ** пишутся на стыке приставки и корня.

Ответ: _____

Правописание *н-ни* в словах разных частей речи
Правописание *н-ни* в именах прилагательных,
образованных от имён существительных

НН	Н
<p>1. Имя прилагательное образовано с помощью суффикса -н- от имени существительного, основа которого оканчивается на н:</p> <p><u>лимо́н</u> + -н- → <u>лимо́нный</u></p>	

НН	Н
<p>2. Имя прилагательное образовано от основы существительного при помощи суффиксов -онн- или -енн-:</p> <p><u>редакция</u> → <u>редакционный</u>, <u>мужество</u> → <u>мужественный</u>, <u>ветер</u> → <u>безветренный</u></p>	<p>Исключение: <i>ветренный</i></p>
<p>3. Исключения:</p> <p><i>стеклянный</i>, <i>оловянный</i>, <i>деревянный</i></p>	<p>Имя прилагательное образовано от основы существительного при помощи суффиксов -ин-, -ан-(-ян-):</p> <p><u>гусь</u> → <u>гусиный</u>, <u>песок</u> → <u>песчаный</u>, <u>серебро</u> → <u>серебряный</u></p>

Запомните написание слов:

багряный
румяный
пряный
рдяный
рьяный
юный
свиной

Притяжательные прилагательные (отвечающие на вопрос чей?) образуются с помощью суффикса **-ий-**. В них пишется одна буква **н**:

бараний ← баран,
тюлений ← тюлень,
павлиний ← павлин,
обезьяний ← обезьяна

Тренировочные задания

19. Выберите **н** или **нн**.

1. стари(н, нн)ый, бараба(н, нн)ый, карти(н, нн)ый
2. листе(н, нн)ый, соломе(н, нн)ый, отечестве(н, нн)ый
3. экскурсио(н, нн)ый, операцио(н, нн)ый, интонацио(н, нн)ый
4. журавли(н, нн)ый, петуши(н, нн)ый, соколи(н, нн)ый
5. глина(н, нн)ый, ржа(н, нн)ой, овся(н, нн)ый
6. дерева(н, нн)ый, стекла(н, нн)ый, олова(н, нн)ый
7. ветре(н, нн)ый, безветре(н, нн)ый, ветря(н, нн)ой
8. бесчисле(н, нн)ый, дровя(н, нн)ой, кожа(н, нн)ый
9. подли(н, нн)ый, полотня(н, нн)ый, кухо(н, нн)ый
10. комиссио(н, нн)ый, торжестве(н, нн)ый, льня(н, нн)ой

Правописание **н-нн** в причастиях и именах прилагательных, образованных от глаголов

НН	Н
<p>1. Слово образовано от глагола совершенного вида (отвечающего на вопрос <i>что сделать?</i>):</p> <p><i>прочитанный</i> ← <u>прочитать</u>, <i>построенный</i> ← <u>построить</u>, <u>построю</u>, <i>лишённый</i> ← <u>лишить</u>, <u>лишу</u></p>	<p>Исключение: <i>раненый</i></p>
<p>2. Слово образовано от глагола, в котором были суффиксы -ова-/-ева-, -ирова-:</p> <p><i>рисованный</i> ← <u>рисовать</u>, <i>консервированный</i> ← <u>консервировать</u></p>	

НН	Н
<p>3. Слово образовано от глагола несовершенного вида (отвечающего на вопрос <i>что делать?</i>), и у него есть зависимое слово: <i>вязанный</i> (кем?) <i>мамой шарф</i>, <i>раненный</i> (где?) <i>в бою солдат</i></p>	<p>Слово образовано от глагола несовершенного вида (что делать?), и у него нет зависимых слов: <i>вязанный шарф</i></p>

Запомните написание слов:

смышлёный

желанный
медленный
священный
нежданный
негаданный
невиданный
неслыханный
нечаянный
неожиданный

Различайте написание слов:

названный брат

Прощёное воскресенье

посажённый отец

приданое невесты

на́званный Иваном

прощённый друг

посаженный куст

приданная форма

Сложные слова пишутся по общему правилу:

свежемороженный (мороженный)

златотканый (тканый)

свежезамороженный (замороженный)

златовытканый (вытканый)

Тренировочные задания

20. Выберите *н* или *нн*.

- печё(н, нн)ый, испечё(н, нн)ый, печё(н, нн)ый в золе
- ране(н, нн)ый, изране(н, нн)ый, ране(н, нн)ый в бою
- маза(н, нн)ый, вымаза(н, нн)ый, маза(н, нн)ый глиной
- кипячё(н, нн)ый, вскипячё(н, нн)ый, кипячё(н, нн)ый утром
- медле(н, нн)ый, нежда(н, нн)ый, неожида(н, нн)ый
- линова(н, нн)ый, тренирова(н, нн)ый, асфальтирова(н, нн)ый
- связа(н, нн)ый, переписа(н, нн)ый, порва(н, нн)ый
- малоезже(н, нн)ый, разожжё(н, нн)ый, вооружё(н, нн)ый
- шлифова(н, нн)ый, нечая(н, нн)ый, расчёса(н, нн)ый
- гранё(н, нн)ый мастером, тка(н, нн)ый, гладкокраше(н, нн)ый

Правописание *н-нн* в кратких именах прилагательных и причастиях

(в женском и среднем роде и во множественном числе;

в мужском роде на конце слова всегда пишется одна буква *н*)

В краткой форме имён прилагательных пишется столько же *н*, сколько и в полной форме:

мужественный — *мужественна, мужественны*;

ветренный — *ветрена, ветрены*.

В кратких причастиях пишется одна буква *н*: *письмо написано, дело сделано*.

Чтобы определить, сколько *н* пишется в кратких формах слов, образованных от глаголов, надо выяснить, является слово кратким причастием или кратким прилагательным.

Краткое причастие → Н	Краткое прилагательное → столько НН, сколько в полной форме
1. Можно в предложении заменить глаголом	Можно в предложении заменить полной формой этого слова
2. Сочетается с существительным в творительном падеже (отвечающим на вопросы <i>кем? чем?</i>)	Не сочетается с существительным в творительном падеже
3. Значение слова связано с <i>действием</i> . Например: <i>Комиссия организована.</i> 1. = Комиссию организовали. 2. Комиссия организована кем-то. 3. В слове <i>организована</i> важнее значение действия. Вывод: это краткое причастие, поэтому пишется одна буква <i>н</i> .	Слово обозначает <i>признак предмета</i> . Например: <i>Девочка организованна, старательна.</i> 1. = Девочка организованная (нельзя заменить глаголом). 2. Не употребляется с творительным падежом. 3. В слове <i>организованна</i> важнее значение признака предмета (это её качество). Вывод: это краткое прилагательное, поэтому пишется <i>нн</i> .

Правописание *н-нн* в наречиях на *-о/-е*

В наречиях на *-о/-е* пишется столько же *н*, сколько в словах, от которых эти наречия образованы:

мужественный → мужественно, ветреный → ветрено,
неожиданный → неожиданно, взволнованный → взволнованно, путаный → путано.

⚡ Отличайте наречия от кратких причастий и кратких имён прилагательных в форме среднего рода.

Говорит (как?) взволнованно (наречие). — *Море (каково?) взволновано бурей (краткое причастие).* — *Его лицо взволнованно (краткое прилагательное).*

Тренировочные задания

21. Выберите *н* или *нн*.

1. (верёвка) дли(н, нн)а, болезне(н, нн)а, ветре(н, нн)а
2. пусты(н, нн)ы, безукоризне(н, нн)ы, (сведения) исти(н, нн)ы
3. слома(н, нн)о, отправле(н, нн)о, напечата(н, нн)о
4. купле(н, нн)ы, реше(н, нн)ы, объедине(н, нн)ы
5. глядел растеря(н, нн)о, защищался отчая(н, нн)о, отвечал пута(н, нн)о
6. молодёжь воспита(н, нн)а в духе верности родине; девушка тактична и воспита(н, нн)а
7. сёстры умны и образова(н, нн)ы; слова образова(н, нн)ы от глагола
8. тучи рассея(н, нн)ы ветром; дети сегодня рассея(н, нн)ы и взволнова(н, нн)ы; общест-венность была взволнова(н, нн)а этим сообщением
9. эта премия вполне заслуже(н, нн)а коллективом, победа футболистов бесспорна и за-служе(н, нн)а
10. дитя капризно и избалова(н, нн)о, девочка избалова(н, нн)а бабушкой, озеро образо-ва(н, нн)о искусстве(н, нн)ым путём

Задания в формате ОГЭ

Орфографический анализ.

1. Укажите варианты ответов, в которых дано верное объяснение написания выделенного сло-ва. Запишите номера этих ответов.

- 1) **СДЕРЖАННЫЙ** (ответ) — в суффиксе **-АНН-** пишутся две буквы **Н (НН)**, так как это слово является исключением.

- 2) **БЫЛИННЫЙ** (герой) — в имени прилагательном пишутся две буквы **Н (НН)**, так как оно образовано с помощью суффикса **-Н-** от имени существительного, основа которого оканчивается на **Н**.
- 3) **БОЛЕЗНЕННЫЙ** (укол) — в имени прилагательном пишутся две буквы **Н (НН)**, так как оно образовано с помощью суффикса **-Н-** от имени существительного, основа которого оканчивается на **Н**.
- 4) **УТРЕННИЙ** (обход) — в суффиксе полного страдательного причастия прошедшего времени пишутся две буквы **Н (НН)**, так как оно образовано от глагола совершенного вида.
- 5) **РЕВОЛЮЦИОННЫЙ** (этюд) — в суффиксе **-ОНН-** в отымённом прилагательном пишутся две буквы **Н (НН)**.

Ответ: _____

2. Укажите варианты ответов, в которых дано верное объяснение написания выделенного слова. Запишите номера этих ответов.

- 1) **ОЛОВЯННЫЙ** (солдатик) — в суффиксе **-ЯНН-** пишутся две буквы **Н (НН)**, так как это слово является исключением.
- 2) **ПОЖАРЕННОЕ** (мясо) — в суффиксе **-ЕНН-** в отымённом прилагательном пишутся две буквы **Н (НН)**.
- 3) **КУПЛЕННЫЙ** (подарок) — в суффиксе **-ЕНН-** в отымённом прилагательном пишутся две буквы **Н (НН)**.
- 4) **КЛЮКВЕННЫЙ** (морс) — в суффиксе **-ЕНН-** в отымённом прилагательном пишутся две буквы **Н (НН)**.
- 5) **ВЕТРЕНый** (день) — в суффиксе **-ЕН-** в причастии пишется одна буква **Н**, так как это слово является исключением.

Ответ: _____

3. Укажите варианты ответов, в которых дано верное объяснение написания выделенного слова. Запишите номера этих ответов.

- 1) **ДЁРГАНый** (человек) — в суффиксе **-АН-** в отымённых прилагательных пишется одна буква **Н**.
- 2) **СЕЯНАЯ** (рожь) — в имени прилагательном пишется одна буква **Н**, так как оно образовано от глагола несовершенного вида и не имеет зависимого слова.
- 3) **ВЯЗАНЫЙ** (платок) — в суффиксе **-АН-** в отымённых прилагательных пишется одна буква **Н**.
- 4) **ЕДИНСТВЕННОЕ** (решение) — в суффиксе полного страдательного причастия прошедшего времени пишутся две буквы **Н (НН)**, так как оно образовано от глагола совершенного вида.
- 5) **ШЕРСТЯНОЙ** (костюм) — в суффиксе **-ЯН-** отымённых прилагательных пишется одна буква **Н**.

Ответ: _____

4. Укажите варианты ответов, в которых дано верное объяснение написания выделенного слова. Запишите номера этих ответов.

- 1) **РЕЗАНЫЙ** (хлеб) — в суффиксе **-АН-** в отымённых прилагательных пишется одна буква **Н**.
- 2) **ЛИСТВЕННЫЙ** (лес) — в суффиксе **-ЕНН-** в отымённом прилагательном пишутся две буквы **Н (НН)**.
- 3) **ИСКРЕННЕЕ** (отношение) — в суффиксе полного страдательного причастия прошедшего времени пишутся две буквы **Н (НН)**, так как оно образовано от глагола совершенного вида.

- 4) **РЕШЁННАЯ** (задача) — в суффиксе полного страдательного причастия прошедшего времени пишутся две буквы **Н (НН)**, так как оно образовано от глагола совершенного вида.
- 5) **АВИАЦИОННЫЙ** (институт) — в суффиксе **-ОНН-** в причастии пишутся две буквы **Н (НН)**.

Ответ: _____

5. Укажите варианты ответов, в которых дано верное объяснение написания выделенного слова. Запишите номера этих ответов.

- 1) **ШТОПАННЫЙ** (мамой носок) — в причастии пишутся две буквы **Н (НН)**, так как оно образовано от глагола несовершенного вида, но у него есть зависимое слово.
- 2) **ИЗРАНЕННЫЙ** (в бою солдат) — в суффиксе **-ЕНН-** в отымённом прилагательном пишутся две буквы **Н (НН)**.
- 3) **РАЗБРОСАННЫЕ** (по комнате игрушки) — в причастии пишутся две буквы **Н (НН)**, так как оно образовано от глагола несовершенного вида, но у него есть зависимое слово.
- 4) **ЛИШЁННЫЙ** (прав водитель) — в суффиксе полного страдательного причастия прошедшего времени пишутся две буквы **Н (НН)**, так как оно образовано от глагола совершенного вида.
- 5) **ЗАТОПЛЕННЫЙ** (весной подвал) — в суффиксе **-ЕНН-** в отымённом прилагательном пишутся две буквы **Н (НН)**.

Ответ: _____

6. Укажите варианты ответов, в которых дано верное объяснение написания выделенного слова. Запишите номера этих ответов.

- 1) **КОЖАНАЯ** (сумка) — в суффиксе **-АН-** в причастии пишется одна буква **Н**.
- 2) **БЕРЕСТЯНАЯ** (грамота) — в суффиксе **-ЯН-** в причастии пишется одна буква **Н**, так как это слово является исключением.
- 3) **МОЩЁНАЯ** (улица) — в имени прилагательном пишется одна буква **Н**, так как оно образовано от глагола несовершенного вида и не имеет зависимого слова.
- 4) **УДИВЛЁННЫЙ** (юноша) — в суффиксе **-ЁНН-** в отымённом прилагательном пишутся две буквы **Н (НН)**.
- 5) **СОЛОВЬИНАЯ** (трель) — в суффиксе **-ИН-** в отымённом прилагательном пишется одна буква **Н**.

Ответ: _____

7. Укажите варианты ответов, в которых дано верное объяснение написания выделенного слова. Запишите номера этих ответов.

- 1) **ЗАСУШЕННЫЙ** (лист) — в суффиксе **-ЕНН-** в отымённом прилагательном пишутся две буквы **Н (НН)**.
- 2) **ВОЗМУЩЁННЫЙ** (разговор) — в суффиксе полного страдательного причастия прошедшего времени пишутся две буквы **Н (НН)**, так как оно образовано от глагола совершенного вида.
- 3) **КОНСТИТУЦИОННЫЙ** (строй) — в суффиксе **-ОНН-** в причастии пишутся две буквы **Н (НН)**.
- 4) **РИСКОВАННОЕ** (путешествие) — в слове пишутся две буквы **Н (НН)**, так как оно образовано от глагола, в котором есть суффикс **-ОВА-**.
- 5) **ЖЕЛАННЫЙ** (подарок) — в суффиксе полного страдательного причастия прошедшего времени пишутся две буквы **Н (НН)**, так как оно образовано от глагола совершенного вида.

Ответ: _____

8. Укажите варианты ответов, в которых дано верное объяснение написания выделенного слова. Запишите номера этих ответов.

- 1) (травы) **ПРЯНЫ** — в суффиксе краткого страдательного причастия прошедшего времени пишется одна буква **Н**.
- 2) (выступающие) **ЮНЫ** — в суффиксе краткого прилагательного пишется одна буква **Н**.
- 3) (скамья) **ВЫКРАШЕНА** — в суффиксе краткого страдательного причастия прошедшего времени пишется одна буква **Н**.
- 4) (юноши) **ВЕТРЕНЫ** — в суффиксе краткого прилагательного пишется одна буква **Н**, так как в полной форме этого прилагательного пишется одна буква **Н**.
- 5) (дети) **СМЫШЛЁНЫ** — в суффиксе наречия пишется одна буква **Н**, так как в прилагательном, от которого образовано это наречие, пишется одна буква **Н**.

Ответ: _____

9. Укажите варианты ответов, в которых дано верное объяснение написания выделенного слова. Запишите номера этих ответов.

- 1) (посмотреть) **ИСПУГАННО** — в суффиксе краткого прилагательного пишутся две буквы **Н (НН)**, так как в полной форме этого прилагательного пишутся две буквы **Н (НН)**.
- 2) (положение) **ОТЧАЯННО** — в суффиксе краткого прилагательного пишутся две буквы **Н (НН)**, так как в полной форме этого прилагательного пишутся две буквы **Н (НН)**.
- 3) (рассказывать) **ВЗВОЛНОВАННО** — в суффиксе причастия пишутся две буквы **Н (НН)**, так как в полной форме этого причастия пишутся две буквы **Н (НН)**.
- 4) (двигался) **МЕДЛЕННО** — в суффиксе полного страдательного причастия прошедшего времени пишутся две буквы **Н (НН)**, так как оно образовано от глагола совершенного вида.
- 5) (увидел) **НЕОЖИДАННО** — в суффиксе наречия пишутся две буквы **Н (НН)**, так как в прилагательном, от которого образовано это наречие, пишутся две буквы **Н (НН)**.

Ответ: _____

10. Укажите варианты ответов, в которых дано верное объяснение написания выделенного слова. Запишите номера этих ответов.

- 1) (лицо) **СМУЩЁННО** — в суффиксе наречия пишутся две буквы **Н (НН)**, так как в прилагательном, от которого образовано это наречие, пишутся две буквы **Н (НН)**.
- 2) (поведение) **СОВРЕМЕННО** — в суффиксе краткого причастия пишутся две буквы **Н (НН)**, так как в полной форме этого причастия пишутся две буквы **Н (НН)**.
- 3) (известие) **ДОЛГОЖДАННО** — в суффиксе краткого прилагательного пишутся две буквы **Н (НН)**, так как в полной форме этого прилагательного пишутся две буквы **Н (НН)**.
- 4) (население) **МАЛОЧИСЛЕННО** — в суффиксе полного страдательного причастия прошедшего времени пишутся две буквы **Н (НН)**, так как оно образовано от глагола совершенного вида.
- 5) (взглянул) **УДИВЛЁННО** — в суффиксе наречия пишутся две буквы **Н (НН)**, так как в слове, от которого образовано это наречие, пишутся две буквы **Н (НН)**.

Ответ: _____

Правописание суффиксов глаголов

Правописание суффиксов глаголов прошедшего времени

Форма прошедшего времени образуется от основы инфинитива с помощью суффикса **-л-**.
Перед суффиксом **-л-** сохраняются глагольные суффиксы инфинитива.

Например:

проверить → проверил

увидеть → увидел

посеять → посеял

обезоружить → обезоружил

Правописание суффиксов *-ова-/-ева-, -ива-/-ыва-*

В глаголах пишется суффикс *-ова-/-ева-*, если в 1 лице настоящего или будущего времени он меняется на суффикс *-у-/-ю-*: заведовать — заведую.

В глаголах пишется суффикс *-ива-/-ыва-*, если в 1 лице настоящего или будущего времени он сохраняется: разгадывать — разгадываю.

⚡ От глаголов с суффиксами *-ова-/-ева-, -ива-/-ыва-* следует отличать глаголы с суффиксом *-ва-*, перед которым сохраняется суффикс инфинитива глагола, от которого образован данный: узнавать — узнать, напевать — напеть. *Исключения: затмевать, продлевать, застревать.*

Тренировочные задания

22. Вставьте пропущенные буквы в суффиксы глаголов.

1. раста_л, зала_л, увид_л
2. постро_л, законч_л, услыш_л
3. усил_л, замет_л, посе_л
4. удосто_л, завис_л, ненави́д_л
5. прикле_л, зала_л, осмысл_л
6. выдавл_вать, обрад_вать, угад_вать
7. отказ_ваться, совет_вать, бесед_вать
8. участв_вать, испыт_вать, исслед_вать
9. рассчит_вать, штамп_вать, ноч_вать
10. разл_вать, гор_вать, позн_вать

Правописание суффиксов особых форм глагола

Правописание суффиксов причастий настоящего времени

Причастие — это особая форма глагола, которая обозначает признак предмета по действию и отвечает на вопрос *какой?*

В причастии совмещаются признаки глагола и имени прилагательного.

⚡ Все причастия образуются от основ глаголов с помощью специальных суффиксов.

Причастия настоящего времени образуются *от основ* глаголов *настоящего времени* (можно взять любую личную форму) с помощью суффиксов, гласная в которых зависит от того, какого спряжения был исходный глагол (гласные в суффиксах причастий такие же, как гласные в личных окончаниях глаголов соответственного спряжения).

Спряжение глагола	Гласная в окончаниях глаголов в наст. и буд. вр.	Суффиксы действительных причастий наст. вр.	Суффиксы страдательных причастий наст. вр.
I	-У / -Ю -Е	-УЩ- / -ЮЩ-	-ЕМ-
II	-А / -Я -И	-АЩ- / -ЯЩ-	-ИМ-

Спряжение глагола	Действительные причастия	Страдательные причастия
I	основа глагола наст. времени + -УЩ-/-ЮЩ- читать, <u>чита</u> ют → читающий быть, <u>буду</u> т → будущий	основа глагола наст. времени + -ЕМ-/-ОМ- уважать, <u>уваж</u> ает → уважаемый вести, <u>вед</u> ёт → ведóмый

Спряжение глагола	Действительные причастия	Страдательные причастия
II	основа глагола наст. времени + -АЩ-/-ЯЩ- видеть, <u>видят</u> → <u>видящий</u> значить, <u>значат</u> → <u>значащий</u>	основа глагола наст. времени + -ИМ- видеть, <u>видит</u> → <u>видимый</u> <i>Искл.: движимый</i>

Правописание суффиксов причастий прошедшего времени

Причастия прошедшего времени образуются от основ неопределённой формы глаголов (инфинитива).

Перед суффиксами причастий чаще всего сохраняются глагольные суффиксы инфинитива.

Действительные причастия	Страдательные причастия
основа инфинитива + -ВШ- <u>увидеть</u> → <u>увидевший</u> <u>построить</u> → <u>построивший</u> <u>залаять</u> → <u>залаявший</u>	основа инфинитива глаголов на -АТЬ/-ЯТЬ- + -НН- <u>услышать</u> → <u>услышанный</u> <u>посеять</u> → <u>посеянный</u>
основа инфинитива + -Ш- нести → <u>нёсший</u> везти → <u>вёзший</u>	основа инфинитива + -ЕНН-/-ЁНН- <u>построить</u> → <u>построенный</u> <u>увидеть</u> → <u>увиденный</u> <u>постричь</u> → <u>постриженный</u> <u>поднести</u> → <u>поднесённый</u>
	основа инфинитива + -Т- <u>вымыть</u> → <u>вымытый</u>

Правописание суффиксов деепричастий

Деепричастие — это особая форма глагола, которая обозначает добавочное к основному действие и отвечает на вопросы *как? что делая? что сделав?*

В деепричастии совмещаются признаки глагола и наречия (неизменяемость).

! Все деепричастия образуются от основ глаголов с помощью специальных суффиксов.

Деепричастия совершенного вида	Деепричастия несовершенного вида
основа инфинитива + -В <u>посмотреть</u> → <u>посмотрев</u>	основа глагола наст. времени + -А / -Я думать, <u>думаю</u> → <u>думая</u> служить, <u>служу</u> → <u>служа</u>
основа инфинитива возвратных глаголов + -ВШИ -сь (с суффиксом -СЯ) <u>Улыбнуться</u> → <u>улыбнувшись</u>	* устаревшие формы основа глагола наст. времени + -УЧИ / -ЮЧИ быть, <u>буду</u> → <u>будучи</u>
основа инфинитива + -ШИ- <u>влезть</u> → <u>влезши</u>	

Тренировочные задания

23. Вставьте пропущенные буквы в суффиксы причастий и деепричастий.

- дыш_щий, стел_щийся, кле_щий
- заклеива_щий, леч_щий, кол_щий
- завис_мый, ненавид_мый, обита_мый
- движ_мый, незыбл_мый, неотъемл_мый
- увид_вший, завис_вший, ненавид_вший
- обид_вший, посе_вший, закле_вший

7. удосто_нный, подвеш_нный, напис_нный
8. осмысл_нный, засе_нный, проветр_нный
9. посе_в, обид_вшись, закле_в
10. пове_в, взвес_в, увид_в

Задания в формате ОГЭ

Орфографический анализ.

1. Укажите варианты ответов, в которых дано верное объяснение написания выделенного слова. Запишите номера этих ответов.

- 1) **УСЛЫШАЛИ** — в окончании глагола II спряжения в форме 3 лица множественного числа пишется буква **А**.
- 2) **ВЫТЕРПЕЛ** — в глаголе в форме прошедшего времени перед суффиксом **-Л-** сохраняется суффикс инфинитива.
- 3) **УВИДЕЛ** — в окончании глагола I спряжения в форме 3 лица единственного числа пишется буква **Е**.
- 4) **ЗАМЫСЛИЛ** — в окончании глагола II спряжения в форме 3 лица единственного числа пишется буква **И**.
- 5) **ТРЕПЕЩЕТ** — в окончании глагола I спряжения в форме 3 лица единственного числа пишется буква **Е**.

Ответ: _____

2. Укажите варианты ответов, в которых дано верное объяснение написания выделенного слова. Запишите номера этих ответов.

- 1) **РАЗЛИВАТЬ** — в глаголе пишется суффикс **-ИВА-**, так как в форме 1 лица настоящего времени он сохраняется.
- 2) **УМЫВАТЬ** — в глаголе пишется суффикс **-ЫВА-**, так как в форме 1 лица настоящего времени он сохраняется.
- 3) **ЗАБИВАТЬ** — перед суффиксом **-ВА-** в глаголе сохраняется суффикс инфинитива глагола *забить*, от которого образован данный глагол.
- 4) **ВЫЖИВАТЬ** — в глаголе пишется суффикс **-ИВА-**, так как в форме 1 лица настоящего времени он сохраняется.
- 5) **ВЫКРАИВАТЬ** — в глаголе пишется суффикс **-ИВА-**, так как в форме 1 лица настоящего времени он сохраняется.

Ответ: _____

3. Укажите варианты ответов, в которых дано верное объяснение написания выделенного слова. Запишите номера этих ответов.

- 1) **ТАНЦЕВАТЬ** — в глаголе пишется суффикс **-ЕВА-**, так как в 1 лице настоящего времени он не сохраняется, а меняется на **-У-**.
- 2) **ОТПУГИВАТЬ** — в глаголе пишется суффикс **-ИВА-**, так как в 1 лице будущего времени он не сохраняется.
- 3) **УЗНАВАТЬ** — перед суффиксом **-ВА-** в глаголе сохраняется суффикс инфинитива глагола *узнать*, от которого образован данный глагол.
- 4) **ГОРЕВАТЬ** — перед суффиксом **-ВА-** в глаголе сохраняется суффикс инфинитива глагола *гореть*, от которого образован данный глагол.
- 5) **ПЕРЕСТРАИВАТЬ** — в глаголе пишется суффикс **-ИВА-**, так как в 1 лице будущего времени он не сохраняется, а меняется на **-Ю-**.

Ответ: _____

4. Укажите варианты ответов, в которых дано верное объяснение написания выделенного слова. Запишите номера этих ответов.

- 1) **УГРОЖАЮЩИЙ** — в суффиксе действительного причастия настоящего времени пишется буква **Ю**, так как причастие образовано от глагола I спряжения.
- 2) **ПРИЕХАВШИЙ** — в суффиксе действительного причастия настоящего времени пишется буква **А**, так как причастие образовано от глагола II спряжения.
- 3) **ПОСЕЯННЫЙ** — в суффиксе действительного причастия настоящего времени пишется буква **Я**, так как причастие образовано от глагола II спряжения.
- 4) **ТЕРПЯЩИЙ** — в суффиксе действительного причастия настоящего времени пишется буква **Я**, так как причастие образовано от глагола II спряжения.
- 5) **ЗАБОТИТСЯ** — в суффиксе глагола пишется буква **И**, так как этот глагол II спряжения.

Ответ: _____

5. Укажите варианты ответов, в которых дано верное объяснение написания выделенного слова. Запишите номера этих ответов.

- 1) **ДУМАЮЩИЙ** — в суффиксе страдательного причастия настоящего времени пишется буква **Ю**, так как причастие образовано от глагола I спряжения.
- 2) **СОБРАННЫЙ** — в суффиксе страдательного причастия настоящего времени пишется буква **А**, так как причастие образовано от глагола I спряжения.
- 3) **ОМЫВАЕМЫЙ** — в суффиксе страдательного причастия настоящего времени пишется буква **Е**, так как причастие образовано от глагола I спряжения.
- 4) **СДЕЛАВШИЙ** — в действительном причастии прошедшего времени перед суффиксом **-ВШ-** сохраняется суффикс инфинитива.
- 5) **ЗАДУМАВШИСЬ** — в действительном причастии прошедшего времени перед суффиксом **-ВШ-** сохраняется суффикс инфинитива.

Ответ: _____

6. Укажите варианты ответов, в которых дано верное объяснение написания выделенного слова. Запишите номера этих ответов.

- 1) **ЗАЛАЯВ** — перед суффиксом **-В** деепричастия сохраняется суффикс инфинитива глагола, от которого образовано данное деепричастие.
- 2) **НЕНАВИДЕВШИЙ** — в действительном причастии прошедшего времени перед суффиксом **-ВШ-** сохраняется суффикс инфинитива.
- 3) **УДИВЛЯЮЩИЙСЯ** — в суффиксе страдательного причастия настоящего времени пишется буква **Ю**, так как причастие образовано от глагола I спряжения.
- 4) **ОБОЖАЕМЫЙ** — в суффиксе действительного причастия настоящего времени пишется буква **Е**, так как причастие образовано от глагола I спряжения.
- 5) **ОСМЫСЛЕННЫЙ** — в суффиксе страдательного причастия прошедшего времени пишется буква **Е**, так как причастие образовано от глагола I спряжения.

Ответ: _____

7. Укажите варианты ответов, в которых дано верное объяснение написания выделенного слова. Запишите номера этих ответов.

- 1) **ПЛАЧУЩИЙ** — в суффиксе действительного причастия прошедшего времени пишется буква **У**, так как причастие образовано от глагола I спряжения.
- 2) **РАЗВИТЫЙ** — в страдательном причастии прошедшего времени перед суффиксом **-Т-** сохраняется суффикс инфинитива глагола, от которого образовано данное причастие.
- 3) **ПРИКЛЕЕННЫЙ** — в страдательном причастии прошедшего времени пишется суффикс **-ЕНН-**, если основа инфинитива глагола, от которого образовалось это причастие, не оканчивалась на суффикс **-А-/-Я-**.

- 4) **СЛЫШАВШИЙ** — в суффиксе действительного причастия прошедшего времени пишется буква **А**, так как причастие образовано от глагола II спряжения.
- 5) **ОДОБРЯЕМЫЙ** — в суффиксе страдательного причастия прошедшего времени пишется буква **Е**, так как причастие образовано от глагола I спряжения.

Ответ: _____

8. Укажите варианты ответов, в которых дано верное объяснение написания выделенного слова. Запишите номера этих ответов.

- 1) **ОБОРВАННЫЙ** — в страдательном причастии прошедшего времени перед суффиксом **-НН-** сохраняется суффикс **-А-** из инфинитива глагола, от которого образовано данное причастие.
- 2) **ОБВИНЯЕМЫЙ** — в суффиксе страдательного причастия прошедшего времени пишется буква **Е**, так как причастие образовано от глагола I спряжения.
- 3) **НАПОМИНАЮЩИЙ** — в суффиксе страдательного причастия настоящего времени пишется буква **Ю**, так как причастие образовано от глагола I спряжения.
- 4) **ВЫКРАШЕННЫЙ** — в страдательном причастии прошедшего времени пишется суффикс **-ЕНН-**, если основа инфинитива глагола, от которого образовалось это причастие, не оканчивалась на суффикс **-А-/-Я-**.
- 5) **СЛУШАВШИЙ** — в страдательном причастии прошедшего времени перед суффиксом **-ВШ-** сохраняется суффикс инфинитива.

Ответ: _____

9. Укажите варианты ответов, в которых дано верное объяснение написания выделенного слова. Запишите номера этих ответов.

- 1) (на) **ПРЕДСТАВЛЕНИИ** — в окончании имени существительного I склонения в родительном падеже пишется буква **И**.
- 2) **ПУГОВИЧКА** — в имени существительном пишется буква **И**, так как оно образовано от имени существительного с суффиксом **-ИЦ-**.
- 3) **ПОКЛОНИТЬСЯ** — в корне с безударной чередующейся гласной пишется буква **О**, так как она безударная.
- 4) **НИЗВЕРГАТЬ** — написание парной согласной в корне проверяется однокоренным словом *низок*.
- 5) **МАНДАРИНЧИК** — в суффиксе **-ИК-** в имени существительном пишется буква **И**, так как эта гласная сохраняется при склонении.

Ответ: _____

10. Укажите варианты ответов, в которых дано верное объяснение написания выделенного слова. Запишите номера этих ответов.

- 1) **ЗАЛАЯЛ** — в глаголе в форме прошедшего времени перед суффиксом **-Л-** сохраняется суффикс инфинитива.
- 2) (на) **СКАКУ** — написание безударной чередующейся гласной в корне слова зависит от его лексического значения.
- 3) **НАДРЕЗАТЬ** — на конце приставки пишется буква **Д**, так как приставка стоит перед звонким согласным.
- 4) **ЗАДУМАВШИСЬ** — перед суффиксом деепричастия сохраняется суффикс инфинитива глагола, от которого образовано данное деепричастие.
- 5) **ОБМАНЧИВЫЙ** — в суффиксе **-ЧИВ-** пишется буква **И**, так как это слово является исключением.

Ответ: _____

Правописание гласных после шипящих и ц

Буквы о/е(ё) после шипящих и ц

В корне

<p>под ударением</p> <p>Е//Ё</p> <p>↓</p> <p>Ё</p> <p>шёпот — шепчет</p> <p>шёлк — шелковистый</p> <p>* сущ.</p> <p>поджог дома —</p> <p>глагол</p> <p>поджёг дом</p>	<p>О</p> <p>шов</p> <p>шок</p> <p>шорох</p> <p>шорты</p> <p>капюшон</p> <p>крыжовник</p> <p>и т. п.</p>	<p>в безударном положении</p> <p>О</p> <p>шоссе</p> <p>шофёр</p> <p>жокей</p> <p>жонглёр</p> <p>шоколад</p> <p>и т. п.</p>
---	---	--

В суффиксе и окончании

1. В глаголах и отглагольных словах пишется ё:

стережёт, бережём,
 защищённый ← защитить, вооружённый ← вооружить,
 ночёвка ← ночевать, сгущёнка ← сгущённый ← сгустить.

2. В именах существительных, именах прилагательных, наречиях на -о/-е под ударением пишется о, без ударения — е:

мячо́м — това́рищем,
 речбо́нка — рече́нька,
 парчо́вый — плюше́вый,
 большбо́го — бо́льшего,
 горячо́ — блестя́ще.

Искл.: ещё.

* В суффиксе существительных -ер-/-ёр- после шипящих под ударением пишется ё: монтажёр.

Буквы ы/и после ц

ЦИ	ЦЫ
<p>1) в словах на -ция и образованных от них: стан<u>ц</u>ия, лек<u>ц</u>ия (стан<u>ц</u>ионный, лек<u>ц</u>ионный);</p> <p>2) в корнях слов: <u>ц</u>ирк, <u>ц</u>итрус<u>о</u>вый.</p> <p>Исключения: <u>ц</u>ыган, <u>ц</u>ыкнуть, на <u>ц</u>ыпочках, <u>ц</u>ыплёнок (и однокоренные к данным словам).</p>	<p>1) в окончаниях слов: о<u>г</u>ур<u>ц</u>ы, смуглолиц<u>у</u>ый;</p> <p>2) в суффиксе притяжательных прилагательных (отвечающих на вопрос <i>чей?</i>): сестри<u>ц</u>ын, пти<u>ц</u>ын.</p>

Буквы а, у, и после шипящих

После шипящих (ж, ч, ш, ц) не пишутся буквы я, ю, ы, а пишутся соответственно а, у, и, на пример: прощальный, чудо, щуриться, шить.

Исключения: брошура, жури, парашют и некоторые другие слова иноязычного происхождения. Данное правило не распространяется на иноязычные собственные имена (Жуль, Жули и т. п.).

Тренировочные задания

24. Вставьте в слова пропущенные буквы.

1. ж_сткий, ч_рствый, ш_рстка
2. ш_мпол, ш_у, ч_порный
3. борщ_м, багаж_м, пейзаж_м
4. волч_нок, реч_нька, дириж_р
5. перц_вый, замш_вый, зловещ_
6. смущ_нный, стереж_т, туш_нка
7. функц_я, конституц_я, революц_онный
8. ц_корий, ц_рконий, ц_вилизац_я
9. Цариц_но, шлёпанц_, ц_кать
10. ч_йка, ш_повник, ч_диться

Задания в формате ОГЭ

Орфографический анализ.

1. Укажите варианты ответов, в которых дано верное объяснение написания выделенного слова. Запишите номера этих ответов.

- 1) **ОЖЁГ** (руку) — в окончании глагола после шипящего под ударением пишется буква Ё.
- 2) **ПЕЧЁТ** — в окончании глагола после шипящего под ударением пишется буква Ё.
- 3) **ВООРУЖЁННЫЙ** — в корне слова под ударением после шипящего пишется буква Ё, так как в однокоренном слове *вооружение* есть чередование с буквой Е.
- 4) **НОЧЁВКА** — в корне слова под ударением после шипящего пишется буква Ё, так как в однокоренном слове *ночевать* есть чередование с буквой Е.
- 5) **ЖЁЛТЫЙ** — в корне слова под ударением после шипящего пишется буква Ё, так как в однокоренном слове *желтеть* есть чередование с буквой Е.

Ответ: _____

2. Укажите варианты ответов, в которых дано верное объяснение написания выделенного слова. Запишите номера этих ответов.

- 1) **ШОКОЛАД** — в корне слова под ударением после шипящего пишется буква О, так как в однокоренных словах и других формах этого слова нет чередования с буквой Е.
- 2) **СТРИЖЁШЬ** — в суффиксе глагола под ударением после шипящего пишется буква Ё.
- 3) **КАПЮШОН** — в корне слова под ударением после шипящего пишется буква О, так как в однокоренных словах и других формах этого слова нет чередования с буквой Е.
- 4) **ВОЛЧОНОК** — в суффиксе имени прилагательного после шипящего под ударением пишется буква О.
- 5) **ХОЛЩОВЫЙ** — в суффиксе имени прилагательного после шипящего под ударением пишется буква О.

Ответ: _____

3. Укажите варианты ответов, в которых дано верное объяснение написания выделенного слова. Запишите номера этих ответов.

- 1) **ШОРОХ** — в корне слова в безударном положении после шипящего пишется буква О.
- 2) **СБЕРЕЖЁМ** — в окончании глагола после шипящего под ударением пишется буква Ё.
- 3) **СОЖЖЁННЫЙ** — в суффиксе действительного причастия прошедшего времени после шипящего под ударением пишется буква Ё.
- 4) **ДЕШЁВЫЙ** — в корне слова под ударением после шипящего пишется буква Ё, так как в однокоренном слове *дешевле* есть чередование с буквой Е.

5) **ПОЩЁЧИНА** — в суффиксе причастия после шипящего под ударением пишется буква Ё.

Ответ: _____

4. Укажите варианты ответов, в которых дано верное объяснение написания выделенного слова. Запишите номера этих ответов.

1) **ВЫКОРЧЁВЫВАТЬ** — в корне слова под ударением после шипящего пишется буква Ё, так как в однокоренном слове *корчевать* есть чередование с буквой Е.

2) **СГУЩЁНКА** — в корне слова под ударением после шипящего пишется буква Ё, так как в однокоренном слове *сгущение* есть чередование с буквой Е.

3) **СТАЖЁР** — в суффиксе **-ЁР-** в именах существительных после шипящего под ударением пишется буква Ё.

4) **ПРЕКРАЩЁННЫЙ** — в суффиксе страдательного причастия прошедшего времени после шипящего под ударением пишется буква Ё.

5) **ЛЖЁТ** — в корне слова под ударением после шипящего пишется буква Ё, так как в однокоренном слове *лжец* есть чередование с буквой Е.

Ответ: _____

5. Укажите варианты ответов, в которых дано верное объяснение написания выделенного слова. Запишите номера этих ответов.

1) **КРЫЖОВНИК** — в корне слова в безударном положении после шипящего пишется буква О.

2) **ПАРЧОВЫЙ** — в суффиксе имени прилагательного после шипящего под ударением пишется буква О.

3) **ЖОКЕЙ** — в корне слова под ударением после шипящего пишется буква О, так как в однокоренном слове нет чередования с буквой Е.

4) **ГОРЯЧО** — в суффиксе имени прилагательного после шипящего под ударением пишется буква О.

5) **ЗАЙЧОНОК** — в суффиксе имени существительного после шипящего под ударением пишется буква О.

Ответ: _____

6. Укажите варианты ответов, в которых дано верное объяснение написания выделенного слова. Запишите номера этих ответов.

1) **МЕДВЕЖОНОК** — в окончании имени существительного после шипящего под ударением пишется буква О.

2) **РУЧОНКА** — в суффиксе имени прилагательного после шипящего под ударением пишется буква О.

3) **ГРОШОВЫЙ** — в суффиксе имени прилагательного после шипящего под ударением пишется буква О.

4) **БОЛЬШОГО** — в окончании имени существительного после шипящего под ударением пишется буква О.

5) **СВЕЖО** — в суффиксе наречия после шипящего под ударением пишется буква О.

Ответ: _____

7. Укажите варианты ответов, в которых дано верное объяснение написания выделенного слова. Запишите номера этих ответов.

1) **КОПЧЁНЫЙ** — в суффиксе отглагольного прилагательного после шипящего под ударением пишется буква Ё.

- 2) **БЛЕСТЯЩЕ** — в суффиксе наречия после шипящего в безударном положении пишется буква **Е**.
- 3) **РЫЖЕГО** — в суффиксе имени существительного после шипящего в безударном положении пишется буква **Е**.
- 4) **ПЕЙЗАЖЕМ** — в суффиксе имени прилагательного после шипящего в безударном положении пишется буква **Е**.
- 5) **ПОТРЯСАЮЩЕ** — в окончании наречия после шипящего в безударном положении пишется буква **Е**.

Ответ: _____

8. Укажите варианты ответов, в которых дано верное объяснение написания выделенного слова. Запишите номера этих ответов.

- 1) **КРАСАВИЦЫ** — в суффиксе после **Ц** пишется буква **Ы**.
- 2) **ПАНЦИРЬ** — в корне слова после **Ц** пишется буква **И**.
- 3) **РЕАКЦИЯ** — в корне слова после **Ц** пишется буква **И**.
- 4) **РЕВОЛЮЦИОННЫЙ** — в имени прилагательном, образованном от имени существительного на *-ция*, после **Ц** пишется буква **И**.
- 5) **ЦИГЕЙКА** — в корне слова после **Ц** пишется буква **И**, потому что это исключение.

Ответ: _____

9. Укажите варианты ответов, в которых дано верное объяснение написания выделенного слова. Запишите номера этих ответов.

- 1) **РОСТОВЩИК** — в корне с безударной чередующейся гласной пишется буква **О**, так как на корень не падает ударение.
- 2) **РЕКРЕАЦИЯ** — в имени существительном на *-ция* после **Ц** пишется буква **И**.
- 3) **ОПЕРАЦИОННАЯ** — в корне слова после **Ц** пишется буква **И**.
- 4) **СПИСАТЬ** — на конце приставки перед глухим согласным пишется буква **С**.
- 5) **ЦИНОВКА** — в корне слова после **Ц** пишется буква **И**.

Ответ: _____

10. Укажите варианты ответов, в которых дано верное объяснение написания выделенного слова. Запишите номера этих ответов.

- 1) **ЛИСИЦЫН** — в суффиксе притяжательного прилагательного после **Ц** пишется буква **Ы**.
- 2) **СИТЦЕВЫЙ** — в суффиксе **-ЕВ-** в имени существительном пишется буква **Е**, так как на суффикс не падает ударение.
- 3) **УЛИЦЫ** — в окончании имени прилагательного после **Ц** пишется **Ы**.
- 4) **УВЛЕКАЕШЬСЯ** — в окончании глагола I спряжения в форме 3 лица единственного числа пишется буква **Е**.
- 5) **КРАСНОЛИЦЫЙ** — в окончании имени прилагательного после **Ц** пишется буква **Ы**.

Ответ: _____

Правописание наречий

Наречие — это самостоятельная часть речи, которая обозначает признак действия (*бежать быстро*), признак другого признака (*очень красивый*) или признак предмета (*дом напротив*).
Главный морфологический признак наречия — **неизменяемость**.

Дефис в наречиях

Наречия пишутся через дефис в следующих случаях:

- 1) если они образованы приставочно-суффиксальным способом с помощью

— приставки *по-* и суффиксов *-ому / -ему, -и*: *по-моему, по-новому, по-немецки*,

— приставки *в-/во-* и суффикса *-ых / -их*: *во-первых, в-третьих*;

2) если они образованы с помощью приставки *кое-*: *кое-где, кое-как*;

3) если они образованы с помощью суффиксов *-то, -либо, -нибудь*: *как-то, где-либо, куда-нибудь*;

4) если сложные наречия образованы путём повтора корней: *еле-еле, давным-давно, точь-в-точь, тет-а-тет*.

НО: *бок о бок, друг другу*.

Суффиксы *-о* и *-а* в наречиях

1) Если наречия образованы суффиксальным способом от основ имён прилагательных и причастий, в них пишется суффикс *-о*: *достаточный* → *достаточно*, *довольный* → *довольно*, *сдержанный* → *сдержанно*.

2) Если наречия образованы приставочно-суффиксальным способом, в них пишется суффикс *-о*, если есть приставки *в-, на-, за-*: *влево, направо, засветло*, и суффикс *-а*, если есть приставки *из-, до-, с-*: *издавна, дотемна, слева*.

Для проверки правильности выбора суффикса можно мысленно вместо наречия подставить слово *окно* (*в окно* — *влево*, *на окно* — *направо*, *за окно* — *заново*, *из окна* — *издавна*, *до окна* — *досыта*, *с окна* — *справа*).

Буквы *о / е* после шипящих в суффиксах наречий

В суффиксе наречий под ударением после шипящих пишется *о*, без ударения — *е*: *горячо, блестяще*. Искл.: *ещё*.

Н/НН в наречиях на *-о/-е*

В наречии на *-о/-е* пишется столько же *н*, сколько их было в прилагательном или причастии, от которого образовано это наречие:

обыкновенный → *обыкновенно*,

ветренный → *ветрено*,

взволнованный → *взволнованно* (*говорил*).

Написание омонимичных наречий и существительных с предлогами

Наречия с корнями *-дал-, -верх-, -низ-, -глуб-, -бок-, -начал-* и т. п. пишутся **слитно**, в отличие от однокоренных существительных, которые с предлогами пишутся **раздельно**.

Существительные отличаются от наречий тем, что отвечают на падежный вопрос и могут употребляться с зависимыми словами: *посмотреть вдаль* — *посмотреть в даль поля* (*говорит-ся о чём? о дали*);

растаться навеки — *положить на веки лёд* (*говорится о чём? о веках*);

сначала подумай — *с начала сентября*;

вконец расстроился — *посмотреть в конец улицы*.

НО: *всматриваться / взглядываться в даль* (*во что?*).

Отличие наречий от омонимичных местоимений с предлогами

потому (= следовательно) *по тому* мосту

поэтому (= следовательно) *по этому* берегу

оттого (= потому) *от того* озера

отчего (= почему) *от чего* это зависит?

(*отчего* высохло озеро?)

Мягкий знак на конце наречий

На конце наречий после шипящих пишется *ь*: *вскачь, настезь, наотмашь*.

Исключения: *уж, замуж, невтерпёж*.

Мягкий знак на конце слов различных частей речи

Ь пишется	Ь не пишется
В именах существительных III склонения: рожь, дочь, печь.	В именах существительных I и II склонения (род. п., мн. ч.): из-за туч, с крыш, с пастбищ II склонения (им. п., ед. ч.): плащ, кирпич, нож.
В глаголах — 2 л., ед. ч.: думаешь, смотришь; — в инфинитиве: стеречь, стричь(ся); — в повелительном наклонении: съешь(те).	В именах прилагательных в краткой форме: хорош, могуч, свеж.
В наречиях <i>Наотмашь, навзничь, настезь.</i>	Искл.: уж, замуж, невтерпёж.
В частицах <i>Лишь, ишь, вишь, бишь.</i>	В местоимениях притяжательных: наш, ваш.

Тренировочные задания

25. Вставьте в слова пропущенные буквы, раскройте скобки.

1. холодно (по) осеннему, (по) осеннему лесу, мыслить (по) новому
2. где (то), куда (нибудь), (кое) как
3. (мало) помалу, (тихо) тихо, (друг) друга
4. (по) сменно, (по) матерински, (по) долгу
5. издавн_, начал_, наглух_
6. ещ_, свеж_, угрожающ_
7. обыкнове(н, нн)о, неожида(н, нн)о, ветре(н, нн)о
8. отложить (на) утро, вышли (на) утро, выучил (на) зубок
9. шёл (на) удачу, надеялся (на) удачу, ударил (с) плеча
10. вскач_, полноч_, (детский) плач_

Задания в формате ОГЭ

Орфографический анализ.

1. Укажите варианты ответов, в которых дано верное объяснение написания выделенного слова. Запишите номера этих ответов.
 - 1) **ЯРКО-КРАСНЫЙ** — сложное прилагательное, образованное от двух независимых слов, пишется через дефис.
 - 2) **ДИВАН-КРОВАТЬ** — сложное прилагательное, образованное от двух независимых слов, пишется через дефис.
 - 3) **ДАВНЫМ-ДАВНО** — сложное наречие, образованное путём повтора корней, пишется через дефис.
 - 4) **ЮГО-ВОСТОЧНЫЙ** — сложное существительное, обозначающее промежуточные стороны света, пишется через дефис.
 - 5) (одет) **ПО-ЛЕТНЕМУ** — наречие, образованное приставочно-суффиксальным способом от основы прилагательного с помощью приставки ПО- и суффикса -ЕМУ.

Ответ: _____

2. Укажите варианты ответов, в которых дано верное объяснение написания выделенного слова. Запишите номера этих ответов.

- 1) **КТО-ЛИБО** — наречие, образованное с помощью суффикса **-ЛИБО**, пишется через дефис.
- 2) **КОЕ-ЧТО** — местоимение, образованное с помощью приставки **КОЕ-**, пишется через дефис.
- 3) **КУДА-НИБУДЬ** — местоимение, образованное с помощью суффикса **-НИБУДЬ**, пишется через дефис.
- 4) **ЧЕЙ-ТО** — наречие, образованное с помощью суффикса **-ТО**, пишется через дефис.
- 5) **ОТКУДА-НИБУДЬ** — наречие, образованное с помощью суффикса **-НИБУДЬ**, пишется через дефис.

Ответ: _____

3. Укажите варианты ответов, в которых дано верное объяснение написания выделенного слова. Запишите номера этих ответов.

- 1) **ЗАБОТЛИВО** — наречие образовано приставочно-суффиксальным способом от основы прилагательного с помощью приставки **ЗА-** и суффикса **-О**.
- 2) **ЗАСВЕТЛО** — наречие образовано приставочно-суффиксальным способом от основы прилагательного с помощью приставки **ЗА-** и суффикса **-О**.
- 3) **ВДУМЧИВО** — наречие образовано приставочно-суффиксальным способом от основы прилагательного с помощью приставки **В-** и суффикса **-О**.
- 4) **НАСТОЙЧИВО** — наречие образовано суффиксальным способом от основы прилагательного с помощью суффикса **-О**.
- 5) **ЗАДОЛГО** — наречие образовано суффиксальным способом от основы прилагательного с помощью суффикса **-О**.

Ответ: _____

4. Укажите варианты ответов, в которых дано верное объяснение написания выделенного слова. Запишите номера этих ответов.

- 1) **ВНИМАТЕЛЬНО** — наречие образовано приставочно-суффиксальным способом от основы прилагательного с помощью приставки **В-** и суффикса **-О**.
- 2) **ЗАТЕМНО** — наречие образовано суффиксальным способом от основы прилагательного с помощью суффикса **-О**.
- 3) **ИЗДАВНА** — наречие образовано приставочно-суффиксальным способом от основы прилагательного с помощью приставки **ИЗ-** и суффикса **-А**.
- 4) **ДОВЕРЧИВО** — наречие образовано суффиксальным способом от основы прилагательного с помощью суффикса **-О**.
- 5) **НАСКОРО** — наречие образовано суффиксальным способом от основы прилагательного с помощью суффикса **-О**.

Ответ: _____

5. Укажите варианты ответов, в которых дано верное объяснение написания выделенного слова. Запишите номера этих ответов.

- 1) **ПОТРЯСАЮЩЕ** — в суффиксе наречия после шипящего в безударном положении пишется буква **Е**.
- 2) **СВЕЧОЙ** — в суффиксе имени существительного после шипящего под ударением пишется буква **О**.
- 3) **ТОВАРИЩЕМ** — в суффиксе имени существительного после шипящего в безударном положении пишется буква **Е**.

- 4) **ШОССЕ** — в корне слова после шипящего под ударением пишется буква **О**, так как в однокоренном слове и в других формах этого слова нет чередования с буквой **Е**.
- 5) **КРЫЖОВНИК** — в корне слова после шипящего под ударением пишется буква **О**, так как в однокоренном слове и в других формах этого слова нет чередования с буквой **Е**.

Ответ: _____

6. Укажите варианты ответов, в которых дано верное объяснение написания выделенного слова. Запишите номера этих ответов.

- 1) (путешествие) **ЗАКОНЧЕНО** — в суффиксе наречия пишется одна буква **Н**, так как в прилагательном, от которого образовано это наречие, пишется одна буква **Н**.
- 2) (письмо) **ПОДЛИННО** — в суффиксе краткого прилагательного пишутся две буквы **Н (НН)**, так как в полной форме этого прилагательного пишутся две буквы **Н (НН)**.
- 3) (подписи) **НЕСОМНЕННЫ** — в суффиксе краткого причастия пишутся две буквы **Н (НН)**, так как в полной форме этого причастия пишутся две буквы **Н (НН)**.
- 4) (поступил) **ВЕТРЕНО** — в суффиксе наречия пишется одна буква **Н**, так как в прилагательном, от которого образовано это наречие, пишется одна буква **Н**.
- 5) (действия) **ГУМАННЫ** — в суффиксе наречия пишутся две буквы **Н (НН)**, так как в прилагательном, от которого образовано это наречие, пишутся две буквы **Н (НН)**.

Ответ: _____

7. Укажите варианты ответов, в которых дано верное объяснение написания выделенного слова. Запишите номера этих ответов.

- 1) (поведение) **СТРАННО** — в суффиксе наречия пишутся две буквы **Н (НН)**, так как в прилагательном, от которого образовано это наречие, пишутся две буквы **Н (НН)**.
- 2) (письмо) **ОТПРАВЛЕНО** — в суффиксе краткого причастия пишется одна буква **Н**.
- 3) (возмущение) **ЕСТЕСТВЕННО** — в суффиксе краткого причастия пишутся две буквы **Н (НН)**, так как в полной форме этого причастия пишутся две буквы **Н (НН)**.
- 4) (небо) **ОЧИЩЕНО** — в суффиксе краткого прилагательного пишется одна буква **Н**, так как в полной форме этого прилагательного пишется одна буква **Н**.
- 5) (посмотрел) **ИЗУМЛЁННО** — в суффиксе наречия пишутся две буквы **Н (НН)**, так как в слове, от которого образовано это наречие, пишутся две буквы **Н (НН)**.

Ответ: _____

8. Укажите варианты ответов, в которых дано верное объяснение написания выделенного слова. Запишите номера этих ответов.

- 1) (посмотреть) **ВДАЛЬ** — наречие пишется слитно.
- 2) (всматриваться) **В ДАЛЬ** — имя существительное с предлогом пишется раздельно, так как есть зависимое слово.
- 3) **С НАЧАЛА** (урока) — имя существительное с предлогом пишется раздельно, так как есть зависимое слово.
- 4) **НА БОК** (лодки) — наречие пишется раздельно.
- 5) (посмотрел) **СВЕРХУ** — имя существительное пишется слитно.

Ответ: _____

9. Укажите варианты ответов, в которых дано верное объяснение написания выделенного слова. Запишите номера этих ответов.

- 1) **КУПЛЕННЫЙ** (дом) — в суффиксе **-ЕНН-** в отыменном прилагательном пишутся две буквы **Н (НН)**.
- 2) **НЕВМОЧЬ** — на конце наречий после шипящего пишется **Ь**.
- 3) **СЕЯНАЯ** (рожь) — в суффиксе **-ЯН-** отыменного прилагательного пишется одна буква **Н**.

- 4) **СПРЯЧЬ** — на конце наречий после шипящего пишется **Ь**.
 5) **ОЛОВЯННЫЙ** (солдатик) — в суффиксе **-ЯНН-** в отымённом прилагательном пишутся две буквы **Н (НН)**, так как это слово является исключением.

Ответ: _____

10. Укажите варианты ответов, в которых дано верное объяснение написания выделенного слова. Запишите номера этих ответов.

- 1) **ПРЕЗИДИУМ** — написание приставки объясняется её значением, близким к значению слова *очень*.
 2) **ФАЛЬШЬ** — на конце наречий после шипящего пишется **Ь**.
 3) **СПЛОШЬ** — на конце наречий после шипящего пишется **Ь**.
 4) **РАСТАЯЛИ** — в окончании глагола II спряжения в форме 3 лица множественного числа пишется буква **Я**.
 5) **БЛИСТАТЬ** — в корне с безударной чередующейся гласной пишется **И**, так как после него есть суффикс **-А-**.

Ответ: _____

Правописание имён числительных

Имя числительное — это часть речи, которая обозначает число, количество предметов и порядок предметов при счёте и отвечает на вопросы *сколько?*, *какой по счёту?*, *какой?*

Имена числительные

Количественные (сколько?)

- целые (*два, тысяча, сто один*),
- дробные (*три пятых*),
- собирательные (*двое, трое, четверо, пятеро, шестеро, семеро, восьмеро, девятеро, десятеро; оба, обе*)

Порядковые (какой по счёту?)

(*второй, тысячный, сто первый*)

По структуре имена числительные делятся на **простые, сложные и составные**.

Правописание имён числительных

1. **С л о ж н ы е** (состоящие из двух основ) количественные числительные пишутся слитно: *восемьдесят, восемьсот*.

2. **С о с т а в н ы е** количественные имена числительные состоят из нескольких слов, которые пишутся раздельно. В составном имени числительном столько слов, сколько в числе, которое оно обозначает, значащих цифр (не считая нулей, но с добавлением слов *тысяча, миллион* и т. п. и с учётом слитного написания сложных числительных), например: *двадцать девять (29), шестьсот четыре (604), двести десять (210), три тысячи пятнадцать (3015)*.

3. **В д р о б н ы х** числительных слова пишутся раздельно, например: *две пятых ($\frac{2}{5}$), три целых и шесть седьмых ($3\frac{6}{7}$)*.

4. **П о р я д к о в ы е** числительные пишутся так же, как и соответствующие сложные и составные количественные числительные, например: *восемнадцатый, восьмидесятый, восьмисотый, три тысячи пятнадцатый*.

5. **П о р я д к о в ы е** числительные, оканчивающиеся на **-тысячный, -миллионный, -миллиардный**, пишутся слитно, например: *двадцатипятитысячный, стосорокашестимиллионный, тридцатидвухмиллиардный*.

6. У числительных от *пяти* до *девятнадцати (5–19)*, а также *двадцать (20)* и *тридцать (30)* на конце слов пишется буква **ь**.

7. У числительных от *пятидесяти* до *восемьдесят* (50–80), обозначающих целые десятки, и от *пятисот* до *девятьсот* (500–900), обозначающих целые сотни, в середине слова пишется буква *ь*.

Тренировочные задания

26. Запишите цифры словами.

1. 11 — _____

16 — _____

19 — _____

2. 39 — _____

384 — _____

5078 — _____

3. 2/7 — _____

1,9 — _____

7,96 — _____

4. 15-й — _____

87-й — _____

2020-й — _____

5. 16 000-й — _____

100 000-й — _____

35 000 000-й — _____

6. 12 — _____

17 — _____

20 — _____

7. 50 — _____

60 — _____

80 — _____

8. 500 — _____

600 — _____

800 — _____

9. 200 — _____

300 — _____

400 — _____

10. 597 — _____

946 — _____

1754 — _____

Правописание местоимений

Местоимение — это часть речи, которая указывает на предмет, признак предмета или количество предметов, но не называет их. Местоимение заменяет именные части речи (имя существительное, имя прилагательное и имя числительное) и отвечает на те же вопросы (*кто? что? какой? каков? чей? сколько?*).

1. Личные местоимения с предлогами пишутся раздельно: *предо мной, ко мне*.

2. Неопределённые местоимения с приставкой *кое-* и суффиксами *-то, -либо, -нибудь* пишутся через дефис: *кое-кто, кто-то, кто-либо, кто-нибудь*.

3. В отрицательных и неопределённых местоимениях пишется под ударением *не*, в безударном положении — *ни*: *нёкого просить — никого́ не просить, нёчему удивляться — ничему́ не удивляться, ничто не удивляло — нёчто удивительное*.

* В отрицательных и неопределённых наречиях *не* тоже пишется под ударением, а *ни* — в безударном положении: *никогда — нёкогда*.

4. Отрицательные местоимения при отсутствии предлога пишутся с *не* и *ни* в одно слово, при наличии предлога — пишутся в три слова: *никого — ни у кого, нечем — не с чем, никаких — ни при каких*.

* Отрицательные и неопределённые наречия всегда пишутся слитно. Например: *некогда, никогда, нипочём, незачем*.

Тренировочные задания

27. Раскройте скобки, вставьте в слова пропущенные буквы.

1. (со) мной, (обо) мне, (предо) мной
2. (кое) что, что (нибудь), что (либо)
3. (н_) кем заменить, (н_) кого (н_) будет, (н_) чем дышать
4. (н_) кто (н_) заметил, (н_) какой паники, пришёл (н_) кто
5. н_ (во) что (н_) верить, н_ (во) что верить, н_ (о) чём (н_) сожалел
6. н_ (с) кем дружить, н_ (с) кем (н_) дружил, (н_) чему (н_) удивляешься
7. н_ (о) чём (н_) знал, н_ (о) чем знать, (н_) когда (н_) опаздывал
8. (н_) где жить, н_ (о) ком (н_) заботился, н_ (о) ком заботиться
9. н_ (у) кого просить, н_ (у) кого просить (н_) буду, (н_) когда встречаться
10. н_ (при) каких обстоятельствах, (н_)зачем спрашивать, н_ (о) чём не догадывался

Правописание частиц

Частица — это служебная часть речи, которая служит для образования форм повелительного и условного наклонения глаголов или для внесения в предложение различных оттенков смысла.

1. Частицы *бы (б), ли (ль), же (ж)* пишутся всегда раздельно.

2. Частицы *-то, -ка* — пишутся через дефис.

Правописание не со словами разных частей речи

1. НЕ с глаголами и деепричастиями.

НЕ с глаголами и деепричастиями пишется раздельно, если слова употребляются без *не*. Например: *не был (быть), не зная (знать)*.

НО: *ненавидеть, невзлюбить, неистовствовать, негодуя, невзлюбив*.

* Глаголы с частицей *не* нужно отличать от глаголов с приставкой *недо-*, означающей недостаточность чего-либо.

Например: *В войну люди недоедали* (т. е. голодали, им не хватало еды). — *Ребёнок никогда не доедал суп* (т. е. не съедал полностью).

2. НЕ с именами существительными, именами прилагательными, наречиями на -о/-е.

Слитно	Раздельно
<p>1. Без <i>не</i> слово не употребляется: <i>ненависть, ненавистный, нежданно</i></p>	<p>1. Есть противопоставление с союзом <i>а</i>: <i>не правда, а ложь</i> <i>не глубокий, а мелкий пруд</i> <i>не интересно, а скучно</i> НО: <i>неглубокий, но красивый пруд</i> (нет противопоставления, нет антонимов)</p>
<p>2. Нет противопоставления с союзом <i>а</i>, нет слов <i>далеко, отнюдь, вовсе, ничуть, нисколько</i>; есть синонимы без <i>не</i>: <i>говорит неправду (= ложь)</i> <i>поступил необдуманно</i> (= <i>легкомысленно, опрометчиво</i>) <i>невесёлый взгляд (= грустный)</i></p>	<p>2. Есть слова: <i>далеко</i> <i>отнюдь</i> <i>вовсе</i> <i>ничуть</i> <i>нисколько</i> (и другие отрицательные местоимения и наречия с <i>ни</i>): <i>отнюдь не правда</i> <i>далеко не интересный</i> <i>ничуть не интересно</i></p>
	<p>3. С <i>относительными</i> и <i>притяжательными</i> именами прилагательными: <i>дом не деревянный</i> <i>платок не мамин</i></p>
	<p>4. С именами прилагательными, которые употребляются в основном в краткой форме: <i>не рад</i> <i>не готов</i> <i>не обязан</i> <i>не должен</i> * Остальные краткие прилагательные пишутся с <i>не</i> так же, как и полные.</p>
	<p>5. С именами прилагательными и наречиями в форме сравнительной степени: <i>не меньше, не лучше</i></p>

3. НЕ с причастиями.

Слитно	Раздельно
<p>1. Без <i>не</i> слово не употребляется: <i>ненавидящий</i></p>	<p>1. Есть противопоставление с союзом <i>а</i>: <i>не открытая, а закрытая дверь.</i></p>
<p>2. Нет противопоставления с союзом <i>а</i>, нет зависимых слов; есть синонимы без <i>не</i>: <i>Неоткрытая (= закрытая) дверь</i></p>	<p>2. Есть зависимое от причастия слово: <i>ещё не написанное письмо.</i></p>
	<p>3. С краткими причастиями: <i>письмо не написано,</i> <i>дверь не открыта</i></p>

4. НЕ со словами на -мый.

Слитно	Раздельно
1. Без <i>не</i> слово не употребляется: <i>ненавидимый, непобедимый</i>	1. Есть противопоставление с союзом <i>а</i> : <i>не любимый, а ненавидимый</i>
2. Нет противопоставления с союзом <i>а</i> , нет слов <i>далеко, отнюдь, вовсе, ничуть,</i> <i>нисколько</i> ; нет зависимого слова в тв. п. <i>нелюбимый предмет</i>	2. Перед словами есть слова: <i>далеко</i> <i>отнюдь</i> <i>вовсе</i> <i>ничуть</i> <i>нисколько</i> (и другие отрицательные местоимения и наречия с <i>ни</i>): <i>никем не видимый процесс</i>
	3. Есть зависимое слово в тв. п.: <i>не любимый мною предмет</i>

5. НЕ с местоимениями (кроме отрицательных и неопределённых) пишется раздельно: *не любой, не ты*.

Тренировочные задания

28. Раскройте скобки.

1. (не) знал, (мне) (не) здоровится, (не) угадаешь
2. (не) видя, (не) годюя, (не) удивляясь
3. говорил (не) правду; проявить (не) решительность; помогло (не) внимание, а случайность
4. (не) ряшливый вид, нисколько (не) ленивый, (не) сладкая ягода
5. (не) дорогое, но красивое платье; (не) большой, а маленький пруд; (не) большой пруд
6. (не) рады гостям, (не) должен делать, (не) обязан приходить
7. (не) тепло, а холодно; говорил (не) весело; рассказывал *вовсе* (не) интересно
8. (не) продуманное решение, (не) знающий преград, (не) завершённый вовремя
9. рожь (не) посеяна, костюм (не) сшит, письмо (не) написано
10. (не) различимые в темноте фигуры; ни от кого (не) зависимый человек; (не) посещаемые охотниками

Задания в формате ОГЭ

Орфографический анализ.

1. Укажите варианты ответов, в которых дано верное объяснение написания выделенного слова. Запишите номера этих ответов.
 - 1) НЕ ДУМАЯ (о других) — НЕ с причастием пишется раздельно, так как это причастие употребляется без НЕ.
 - 2) НЕ ЗНАЛ (ответа) — НЕ с глаголом пишется раздельно, так как этот глагол употребляется без НЕ.
 - 3) НЕ ПОНИМАЮЩИЙ (задачи) — НЕ с именем прилагательным пишется раздельно, так как имя прилагательное имеет при себе зависимое слово.
 - 4) НЕ НАПИСАНО (сочинение) — НЕ с глаголом пишется раздельно, так как этот глагол употребляется без НЕ.
 - 5) НЕ ДЛИННЫЙ, (а короткий) — НЕ с именем прилагательным пишется раздельно, так как есть противопоставление с союзом А.

Ответ: _____

2. Укажите варианты ответов, в которых дано верное объяснение написания выделенного слова. Запишите номера этих ответов.

- 1) **НЕ ВИДЕЛА** (моря) — **НЕ** с деепричастием пишется раздельно, так как это деепричастие употребляется без **НЕ**.
- 2) **НЕ СОВСЕМ** (привычный) — **НЕ** с именем прилагательным, которое употребляется в основном в краткой форме, пишется раздельно.
- 3) **НЕ ЗАМЕЧАЯ** (опасности) — **НЕ** с деепричастием пишется раздельно, так как это деепричастие употребляется без **НЕ**.
- 4) **НЕ ВСЯКИЙ** (способен) — **НЕ** с именем прилагательным пишется раздельно, так как есть зависимое слово.
- 5) **НЕ ЛИШЁННЫЙ** (смысла) — **НЕ** пишется раздельно с причастием, так как причастие имеет при себе зависимое слово.

Ответ: _____

3. Укажите варианты ответов, в которых дано верное объяснение написания выделенного слова. Запишите номера этих ответов.

- 1) **НЕПОНИМАНИЕ** (вопроса) — **НЕ** с именем существительным пишется слитно, так как нет противопоставления с союзом **А** и нет слов *далеко, отнюдь, вовсе*, а также *несколько, ничуть* и других отрицательных местоимений и отрицательных наречий с *ни*.
- 2) **НЕПОДВИЖНОСТЬ** (лица) — **НЕ** с именем существительным пишется слитно, так как без **НЕ** слово не употребляется.
- 3) (отличался) **НЕРАЗГОВОРЧИВОСТЬЮ** — **НЕ** с именем прилагательным пишется слитно, так как без **НЕ** слово не употребляется.
- 4) (был) **НЕВЕЖЕЙ** — **НЕ** с именем существительным пишется слитно, так как без **НЕ** слово не употребляется.
- 5) **НЕОСМОТРИТЕЛЬНОСТЬ** (в поступках) — **НЕ** с именем существительным пишется слитно, так как без **НЕ** слово не употребляется.

Ответ: _____

4. Укажите варианты ответов, в которых дано верное объяснение написания выделенного слова. Запишите номера этих ответов.

- 1) **НЕ ВЕСЁЛЫЙ**, (а грустный) — **НЕ** с именем существительным пишется раздельно, так как есть противопоставление с союзом **А**.
- 2) **НЕ ВЕЗУЧЕСТЬ**, (а упорство) — **НЕ** с именем существительным пишется раздельно, так как есть противопоставление с союзом **А**.
- 3) **НЕ ТИХО**, (а громко) — **НЕ** с именем прилагательным пишется раздельно, так как есть противопоставление с союзом **А**.
- 4) **НЕ ОГРОМНЫЙ**, (а маленький) — **НЕ** с именем существительным пишется раздельно, так как есть противопоставление с союзом **А**.
- 5) **НЕ ДАЛЕКО**, (а близко) — **НЕ** с наречием на **-О/-Е** пишется раздельно, так как есть противопоставление с союзом **А**.

Ответ: _____

5. Укажите варианты ответов, в которых дано верное объяснение написания выделенного слова. Запишите номера этих ответов.

- 1) **НЕБЛАГОДАРНЫЙ** (ученик) — **НЕ** с именем прилагательным пишется слитно, так как нет противопоставления с союзом **А** и нет слов *далеко, отнюдь, вовсе*, а также *несколько, ничуть* и других отрицательных местоимений и отрицательных наречий с *ни*.
- 2) **НЕБЛАГОЗВУЧНАЯ** (мелодия) — **НЕ** с именем существительным пишется слитно, так как без **НЕ** слово не употребляется.

- 3) **НЕБЕРРЖНЫЙ** (гочерк) — **НЕ** с именем прилагательным пишется слитно, так как без **НЕ** слово не употребляется.
- 4) **НЕБЛАГОПРИЯТНЫЕ** (условия) — **НЕ** с именем прилагательным пишется слитно, так как без **НЕ** слово не употребляется.
- 5) **НЕБЛАГОРАЗУМНЫЙ** (поступок) — **НЕ** с именем прилагательным пишется слитно, так как без **НЕ** слово не употребляется.

Ответ: _____

6. Укажите варианты ответов, в которых дано верное объяснение написания выделенного слова. Запишите номера этих ответов.

- 1) **НЕВЗРАЧНЫЙ** (человек) — **НЕ** с именем существительным пишется слитно, так как без **НЕ** слово не употребляется.
- 2) **НЕВИННЫЙ** (взгляд) — **НЕ** с именем прилагательным пишется слитно, так как нет противопоставления с союзом **А** и нет слов *далеко, отнюдь, вовсе*, а также *нисколько, ничуть* и других отрицательных местоимений и отрицательных наречий с *ни*.
- 3) **НЕГАТИВНЫЙ** (отзыв) — **НЕ** с именем прилагательным пишется слитно, так как без **НЕ** слово не употребляется.
- 4) **НЕДВИЖНЫЙ** (камыш) — **НЕ** с именем существительным пишется слитно, так как нет противопоставления с союзом **А** и нет слов *далеко, отнюдь, вовсе*, а также *нисколько, ничуть* и других отрицательных местоимений и отрицательных наречий с *ни*.
- 5) **НЕВЕРНЫЙ** (ответ) — **НЕ** с именем прилагательным пишется слитно, так как нет противопоставления с союзом **А** и нет слов *далеко, отнюдь, вовсе*, а также *нисколько, ничуть* и других отрицательных местоимений и отрицательных наречий с *ни*.

Ответ: _____

7. Укажите варианты ответов, в которых дано верное объяснение написания выделенного слова. Запишите номера этих ответов.

- 1) **НЕ ЗАБОТЯСЬ** (о здоровье) — **НЕ** с глаголом пишется раздельно, так как этот глагол употребляется без **НЕ**.
- 2) **НЕ ВЫСОКИЙ**, (а низкий) — **НЕ** с наречием пишется раздельно, так как есть противопоставление с союзом **А**.
- 3) **НЕ ИМЕЮЩИЙ** (опыта) — **НЕ** с причастием пишется раздельно, так как причастие имеет при себе зависимое слово.
- 4) **НЕ СКАЗАЛ** (ни слова) — **НЕ** с деепричастием пишется раздельно, так как это деепричастие употребляется без **НЕ**.
- 5) (вовсе) **НЕ ИНТЕРЕСНО** — **НЕ** с наречием пишется раздельно, так как есть частица *во-все*.

Ответ: _____

8. Укажите варианты ответов, в которых дано верное объяснение написания выделенного слова. Запишите номера этих ответов.

- 1) (статья) **НЕ ПРОЧИТАНА** — **НЕ** с кратким причастием пишется раздельно.
- 2) **НЕ РАД** (встретиться) — **НЕ** с кратким причастием пишется раздельно.
- 3) **НЕ ОБЯЗАН** (работать) — **НЕ** с глаголом пишется раздельно, так как этот глагол употребляется без **НЕ**.
- 4) **НЕ ХОЧЕТ** (поливать) — **НЕ** с кратким причастием пишется раздельно.
- 5) **НЕ ДОЛЖЕН** (говорить) — **НЕ** с именем прилагательным, которое употребляется в основном в краткой форме, пишется раздельно.

Ответ: _____

9. Укажите варианты ответов, в которых дано верное объяснение написания выделенного слова. Запишите номера этих ответов.

- 1) **НЕВЫСОКИЕ** (растения) — **НЕ** с полным причастием пишется слитно, так как нет противопоставления с союзом **А** и нет зависимых слов.
- 2) **НЕПРОЧИТАННАЯ** (книга) — **НЕ** с полным причастием пишется слитно, так как нет противопоставления с союзом **А** и нет зависимых слов.
- 3) **НЕПРИЯТНАЯ** (история) — **НЕ** с именем прилагательным пишется слитно, так как без **НЕ** слово не употребляется.
- 4) **НЕУПРАВЛЯЕМЫЙ** (ребёнок) — **НЕ** с со словом на *-мый* пишется слитно, так как нет противопоставления с союзом **А**, нет зависимого слова в творительном падеже и нет слов *далеко, отнюдь, вовсе*, а также *несколько, ничуть* и других отрицательных местоимений и отрицательных наречий с *ни*.
- 5) **НЕОГОРОЖЕННЫЙ** (участок) — **НЕ** с именем прилагательным пишется слитно, так как нет противопоставления с союзом **А** и нет слов *далеко, отнюдь, вовсе*, а также *несколько, ничуть* и других отрицательных местоимений и отрицательных наречий с *ни*.

Ответ: _____

10. Укажите варианты ответов, в которых дано верное объяснение написания выделенного слова. Запишите номера этих ответов.

- 1) **НЕ ОТВЕТИВ** (на вопросы) — **НЕ** с причастием пишется раздельно, так как это причастие употребляется без **НЕ**.
- 2) **НЕ СКАЗАВШИЙ** (ни слова) — **НЕ** с деепричастием пишется раздельно, так как это деепричастие употребляется без **НЕ**.
- 3) **НЕ УВАЖАЕМЫЙ** (соседями) — **НЕ** со словом на *-мый* пишется раздельно, так как есть зависимое слово в творительном падеже.
- 4) **НЕ ПРИЕХАВШИЙ** (вовремя) — **НЕ** с именем прилагательным пишется раздельно, так как прилагательное имеет при себе зависимое слово.
- 5) **НЕ ПРИШЁЛ** (на вокзал) — **НЕ** с глаголом пишется раздельно, так как этот глагол употребляется без **НЕ**.

Ответ: _____

Правописание предлогов

Предлог — это служебная часть речи, которая служит для связи слов в словосочетании.

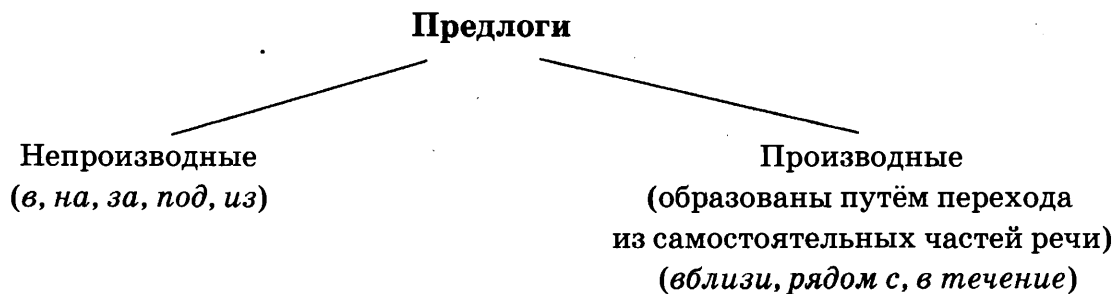

I. Непроизводные предлоги.

из-за	выглянуть из-за дерева
из-под	вылезти из-под одеяла
по-над	по-над морем
по-за	по-за лесом

II. Производные предлоги.

Предлоги	Самостоятельные части речи
<i>1. Образованные от наречий</i>	
(слитно) Выйти навстречу гостям.	(слитно) Выйти навстречу. Но: Пойти на встречу с друзьями. (сущ.)
<i>2. Образованные от деепричастий</i>	
(слитно) Несмотря на непогоду (= вопреки) Невзирая на неудачи. (= хотя)	(раздельно) Не смотря на прохожих (= не глядя) Не взирая на подчинённых (= не глядя).
<i>3. Образованные от имён существительных</i>	
(слитно) Ввиду (=из-за) дождя экскурсия не состоялась. Соорудили что-то вроде (=наподобие) плота. Прийти вместе с друзьями. Договорились насчёт (= о/об) экскурсии. Отправились вслед за (= за) ним.	(раздельно) Мы остановились в виду озера. (!) иметь в виду (!!) в виде снежинки Согласовать в роде, числе и падеже. Остаться в месте приземления. Перевести деньги на счёт в банке. Вглядывался в след волка.
Вследствие (= из-за) дождей река вышла из берегов. В течение (= в продолжение) года (отрезок времени) я усердно занимался музыкой. В продолжение (= в течение) года (отрезок времени) он знакомился с историей страны. В заключение (= в итоге, в конце) он прочитал свои стихи.	В следствии (пр. п.) по делу было много неясного. В следствие (вин. п.) по делу было включено много новых документов. (!) впоследствии (наречие) В течении (п. п.) реки много порогов. Я вошёл в течение (вин. п.) реки. В продолжении (пр. п.) романа мы встретились с новыми героями. В продолжение (вин. п.) романа введены новые герои. Он многие годы провёл в заключении. В заключении врача был указан диагноз.

Запомните!

по прибытии
по возвращении
по завершении
по окончании
по истечении

по приезде (на поезде)
по прилёте (на самолёте)
во избежание
в отличие от
в зависимости от
в связи с
в виде
в силу
на протяжении
за исключением

Тренировочные задания

29. Раскройте скобки, вставьте в слова пропущенные буквы.

1. из (за) дерева, из (под) листа, из (за) тучи
2. (в)переди отряда, (на)перерез машине, (на)встречу гостям
3. (не)смотря на непогоду, (не)смотря на людей вокруг, (не)взирая на болезнь
4. (в)виду дождя, остановиться (в)виду леса, иметь (в)виду
5. договориться (на)счёт экскурсии, предмет (на)подобие ширмы, обратить внимание (на)подобие двух фигур
6. ошибся (в)следстви_ невнимательности, ошибки (в)следстви_ по делу, опоздал (в)следстви_ отмены рейса
7. занимался (в)течени_ недели, изменения (в)течени_ болезни, вглядывался (в)течени_ реки
8. не виделись (в)продолжени_ месяца, (в)продолжени_ фильма введены новые герои, (в)продолжени_ фильма было много интересного
9. (по)окончани_ строительства, (по)приезд_ на вокзал, (по)завершени_ учёбы
10. (во)избежани_ ошибки, (в)отличи_ от нас, (на)протяжени_ всей работы

Правописание союзов

Союз — это служебная часть речи, которая служит для связи однородных членов предложения, для связи частей сложного предложения, а также для связи предложений в тексте.

Союзы (пишутся слитно)	Самостоятельные части речи (пишутся раздельно)
чтобы 1) = для того чтобы (значение цели): Мы шли напрямик, чтобы сократить путь. 2) = изъяснительный союз : Все народы мира хотят, чтобы не было войны.	что бы (мест. + част.) Что бы мне <u>почитать</u> о космосе? = Что мне <u>почитать</u> бы о космосе? (условное накл. глагола)
тоже = также = и Наш класс тоже пойдёт в музей. Наш класс также пойдёт в музей. И наш класс пойдёт в музей.	то же (мест. + част.) Он сделал то (же) , что и я. то же самое то же, что и одно и то же
также = тоже = и Я также буду врачом. Я тоже буду врачом. И я буду врачом.	так же (нар. + част.) Я сделал это так (же) , как и ты. так же, как и точно так же всё так же
зато = но = однако Он был невысок ростом, зато (=но) плечист.	за то (предлог + мест.) Он спрятался за то дерево.
потому (что) = оттого что (причина) Он заплакал, потому что обиделся.	по тому (предлог + мест.) Он прошёл по тому мосту.
оттого (что) = потому что (причина) Все рассмеялись, оттого что клоун упал.	от того (предлог + мест.) Он отплыл от того берега.

Союзы (пишутся слитно)	Самостоятельные части речи (пишутся раздельно)
притом = вместе с тем = причём <i>Притом</i> всюду цветёт черёмуха.	при том (предлог + мест.) <i>При том</i> парке есть зал аттракционов.
причём = вместе с тем = притом <i>Причём</i> повсюду аромат сирени.	при чём (предлог + мест.) <i>При чём</i> же ты останешься? (= с чем)
итак = следовательно <i>Итак</i> , мы пришли к озеру.	и так (союз + нар.) <i>И так</i> поступает каждый!

Тренировочные задания

30. Раскройте скобки.

- Что (бы) он ни говорил, его всегда слушали очень внимательно.
Что (бы) встретиться с другом, я вышел из дома пораньше.
Что (бы) тебе подарить, что (бы) тебя порадовать?
- Отец любил рыбалку, сын то (же).
Отец забросил удочку в воду. Сын сделал то (же).
Сын часто делал то (же), что и отец.
- Мой отец — врач. Я так (же) буду врачом.
Я хочу так (же), как мой отец, лечить людей.
Что (бы) стать хорошим врачом, нужно много учиться, а так (же) много практиковаться.
- Я люблю мой город за (то), что я в нём родился.
За что купил, за (то) и продаю.
Он был молчалив, за (то) надёжен.
- (По) тому, как он себя вёл, было ясно, что он что-то скрывает.
Он вызвал подозрение, (по) тому что странно себя вёл.
(И) так, всё стало ясно.

ЗАДАНИЯ 6–8

ЗАДАНИЕ 6

ТЕКСТ КАК РЕЧЕВОЕ ПРОИЗВЕДЕНИЕ. СМЫСЛОВАЯ И КОМПОЗИЦИОННАЯ ЦЕЛОСТНОСТЬ ТЕКСТА. АНАЛИЗ ТЕКСТА

Текст — это несколько предложений, связанных по смыслу и грамматически и расположенных в определённой последовательности, соответствующей последовательности событий, действий, ситуаций, которые описаны в тексте.

Для того чтобы выполнить задание 6, необходимо:

- внимательно прочитать текст, понять его смысл;
- объяснить мотивы (причины) поведения героев;
- выявить неверные ответы (для этого необходимо знать, что неправильный ответ содержит либо информацию, противоречащую смыслу всего текста или какой-либо его части, либо информацию, которая в тексте отсутствует).

Образец выполнения задания в формате ОГЭ

Текст

На новогодний праздник к Тане собралось множество народу. Пришёл и нанайский мальчик Филька с отцом, с матерью и с тремя маленькими братьями, на собаках приехавшими к нему в город.

Вслед за нянькой вошёл Фролов, ординарец отца. Он был в тулупе шофёра, улыбался всем хитрой улыбкой, а в руке у него было ведро.

— Фролов, дружок, — сказал отец, — покажи-ка наш подарок ребятам.

Дети сами заглянули в ведро, но увидели там только снег.

Запустив руку в ведро, Фролов вытащил из-под снега большой апельсин, потом ещё два и ещё. Дети криками встретили эти плоды. Они брали их в руки и тотчас же клали назад, потому что апельсины были тверды и холодны. Держать их было трудно, как железо, долго лежавшее на морозе.

— Погодите, ребята, — сказал со смехом отец. — Их надо сначала разморозить. И тогда — даю слово — они понравятся вам.

Он опустил апельсин в холодную воду, и на поверхности его через мгновение выступил лёд. Он покрывал его тонкой коркой, и апельсин блестел, как шар, висевший на маленькой пихте. Отец ударил по корке ножом, она раскололась на части, и из осколков льда, тающих быстро на ладони, вышел круглый и свежий плод. Незнаком и чудесен на севере был его запах и цвет. И маленький брат Фильки боялся его и не ел.

Сам же Филька принёс свой апельсин отцу.

— Съешь его, — сказал охотник, без всякого удивления глядя на этот странный плод. — Он подарен тебе друзьями, и в нём не может быть никакого вреда. Но не будь он такой большой, я принял бы его за ягоду, упавшую с рябины на землю, и почистил бы им свою новую трубочку, на которой медь так быстро тускнеет от холода в нашем лесу. Однако, — добавил он с достоинством, — рябина у нас тоже бывает крупна перед морозом.

Он отстранил апельсин рукою. Он был уже стар и ничему не желал отдавать предпочтение, ничему, что не росло в его родном лесу.

(По повести Р. Фраермана «Дикая собака Динго»)

Проанализируйте содержание текста.

Какие из высказываний соответствуют содержанию текста? Укажите номера ответов.

- 1) Отец Фильки боялся есть незнакомый фрукт и не разрешал это делать своим детям.
- 2) У старого охотника было много детей, и он отказался от фрукта, чтобы им больше досталось.
- 3) Отец Фильки не хотел употреблять в пищу то, что не росло на его родине.
- 4) Старый охотник считал, что апельсин — это баловство, лакомство для детей, поэтому его не пристало есть уважающему себя мужчине.
- 5) На новогодний праздник к Тане пришёл нанайский охотник со своей семьёй: женой и четверыми сыновьями.

Обоснование ответа (даётся устно)

В тексте речь идёт о старом нанайском охотнике, который отказывается пробовать апельсин, экзотический для севера фрукт. Делает он это потому, что «был уже стар и ничему не желал отдавать предпочтение, ничему, что не росло в его родном лесу». (Об этом говорится в последнем предложении текста.) Поэтому из предложенных вариантов ответа на поставленный вопрос верным является ответ 3, в котором эта же мысль выражена другими словами.

Ответ 5 также правильный, так как в нём излагается информация, которая есть в тексте, она тоже передаётся другими словами.

Разберём остальные ответы.

- 1) Ответ неправильный, так как ему противоречит смысл предложения: «Съешь его, — сказал охотник, без всякого удивления глядя на этот странный плод. — Он подарен тебе друзьями, и в нём не может быть никакого вреда».
- 2) Ответ неправильный, так как в тексте нет информации о том, что охотник отказался от апельсина ради детей.
- 4) Ответ неправильный, так как в тексте не говорится о том, что старый охотник считает апельсины лакомством для детей.

Ответ: 3, 5.

ЗАДАНИЕ 7

ВЫРАЗИТЕЛЬНЫЕ СРЕДСТВА ЛЕКСИКИ И ФРАЗЕОЛОГИИ.

АНАЛИЗ СРЕДСТВ ВЫРАЗИТЕЛЬНОСТИ

Метафора — перенос названия одного предмета на другой на основании сходства, скрытое сравнение: *волны холмов, дыхание природы, утро года*.

Олицетворение — выразительное средство, состоящее в том, что при описании животных, явлений природы или неодушевлённых предметов они наделяются человеческими чувствами, действиями, свойствами, мыслями и речью: *капли, барабанившие в окна; улыбался сад; море баюкает и ласкает*.

Сравнение — образное выражение, построенное на сопоставлении двух предметов, понятий или состояний, обладающих общим признаком. Сравнение выражается в основном конструкцией со сравнительным союзом (*как, будто, словно, точно, как будто*), со словами *похож, подобный, напоминает* или при посредстве творительного падежа: *Анчар, как грозный часовой, стоит один во всей вселенной...; «кленовый лист напоминает нам янтарь»; «взовьётся белый дым змей»*.

Эпитет — это художественное средство, выраженное прилагательным или причастием, которые передают отношение автора к тому, о чём он говорит, и часто используются в переносном значении: *высохшее лицо, пылливый носик, сахарный снег, золотая осень*.

Фразеологизм (фразеологический оборот) — устойчивое сочетание слов, которое характеризуется постоянным лексическим составом, грамматическим строением; его значение, которое часто является переносно-образным, известно большинству носителей данного языка. Фразеологизм часто равен по значению одному слову: *бросить на произвол судьбы = оставить; представлял несоответствие = не соответствовал*.

Тренировочные задания

1. Найдите и подчеркните в данных предложениях **метафоры**.

1. Взошло солнце, и в море вонзилась тысяча огненных спиц. (*В. Аксёнов*)
2. Александр слушал этот вальс и вспоминал какой-то из институтских балов, лица друзей, разноцветный снегопад конфетти. (*В. Аксёнов*)
3. Скользишь по матовому стёклу льда, под которым угрожающая глубина, какие-то смутные очертания. (*В. Аксёнов*)
4. Этот первый день в школе, радостный для всех других детей, был тяжёлым днём для Тани. (*Р. Фраерман*)
5. Июнь, а ещё не отцвели одуванчики и в серой вязаной шапочке распускаются под окном. (*К. Булычёв*)

2. Найдите и подчеркните в данных предложениях **олицетворения**.

1. Я почувствовал в воде из ручья голос лесных озёр и болот. (*Ю. Коваль*)
2. Дети побежали к лесу, который встретил их по-прежнему молчаливо. (*Р. Фраерман*)
3. С каменистой гряды сбегали в низину к озеру яблоньки и огороды. (*Ю. Коваль*)
4. Ветки берёзы блестят от капель ночной сырости, ствол влажен — дерево ещё не очнулось от сна. (*Р. Фраерман*)
5. Порыв сухого ветра пронёсся по кустам — они забормотали, зашептались сухими листьями. (*В. Железников*)

3. Найдите и подчеркните в данных предложениях **сравнения**.

1. После купания лицо его блестело, как камень, а галстук был тёмнее от воды. (*Р. Фраерман*)

2. Вдруг открывается дверь, а там — огонь, но не яркий, как пламя костра, а приглушённый. (Ю. Коваль)
 3. Я медленно, точно тигр вокруг добычи, пошёл вокруг стола. (К. Булычёв)
 4. Чёрный, большой, точно скала, пароход всё же казался маленьким для этой реки. (Р. Фраерман)
 5. Из глубины зеркала, более светлой, чем окружающий сумрак, глядели на Таню её серые, как у матери, глаза. (Р. Фраерман)
4. Найдите и подчеркните в данных предложениях **эпитеты**.
1. У простой земляники — солнечный вкус, а тут — лесной, болотный, сумрачный. (Ю. Коваль)
 2. Ему хотелось горько заплакать, но он был мальчик, родившийся в молчаливом лесу, на берегу сурового моря. (Р. Фраерман)
 3. На жемчужном небе — перистые облака рассвета. (К. Булычёв)
 4. По его неуверенно-торжественному голосу заметно было, что история эта ему неприятна. (В. Железников)
 5. Чик отработывал хитрейший приём обмана вратаря во время исполнения пенальти. (Ф. Искандер)
5. Найдите и подчеркните в данных предложениях **фразеологизмы**.
1. «Довольно валять дурака. Говори, согласен или нет?» — сказала Нина. (В. Железников)
 2. Я понял, что судьба моя висит на волоске. (К. Булычёв)
 3. Полина Харитоньевна и мама были передо мной как на ладони. (В. Железников)
 4. Вратарь не успевает и глазом моргнуть: мяч в воротах! (Ф. Искандер)
 5. Чик знал, что первый муж тётушки был персидским консулом и она вертела им как хотела. (Ф. Искандер)

ЗАДАНИЕ 8

ЛЕКСИЧЕСКИЙ АНАЛИЗ СЛОВА

Лексика

- совокупность слов, словарный состав языка;
- наука, изучающая словарный состав языка.

Лексическое значение слова — соотношение звуковой оболочки слова с соответствующими предметами или явлениями действительности.

Слова могут быть **однозначными** (если они имеют одно лексическое значение) и **многозначными** (если они имеют несколько лексических значений).

Лексическое значение слова может быть **прямым** (девочка *села*) и **переносным** (солнце *село*).

Синонимы — слова, близкие или тождественные по своему значению, выражающие одно и то же понятие, но различающиеся или оттенками значения, или стилистической окраской, или и тем, и другим.

Антонимы — слова одной части речи, противоположные по значению: *горячий* — *холодный*, *приходить* — *уходить*, *день* — *ночь*.

Тренировочные задания

1. Замените выделенное в данном предложении слово стилистически нейтральным синонимом. Напишите это слово.

«Стой, Славка!» — истошно, будто на пожаре, завопил Женька. (Н. Кочубей)

Ответ: _____

2. Найдите в данном предложении разговорное слово. Напишите это слово.

Через заборчик легко перемахнула женщина в брюках. (Н. Кочубей)

Ответ: _____

3. Замените разговорное слово *соображаешь* в данном предложении стилистически нейтральным синонимом. Напишите это слово.

«Ты соображаешь, с кем разговариваешь?» — интересуется Анна Михайловна. (Н. Соломко)

Ответ: _____

4. Подберите антоним к выделенному в данном предложении слову. Напишите это слово.

Доктор сказал, что я хлипкий. (Н. Соломко)

Ответ: _____

5. Замените разговорное слово *поддался* в данном предложении стилистически нейтральным синонимом. Напишите это слово.

Не верится, чтобы я с моим характером поддался ей. (В. Железников)

Ответ: _____

6. Замените разговорное слово *не проведёшь* в данном предложении стилистически нейтральным синонимом. Напишите это слово.

Но меня не проведёшь. (В. Железников)

Ответ: _____

7. Найдите в данном предложении **разговорное** слово. Напишите это слово.

За это меня выгнали из класса и вклеили единицу. (В. Железников)

Ответ: _____

8. Замените разговорное слово **влетает** в данном предложении стилистически нейтральным синонимом. Напишите это слово.

Влетает в класс Нина, дожёвывая на ходу пирожок. (В. Железников)

Ответ: _____

9. Найдите в данном предложении **разговорное** слово. Напишите это слово.

Опять я напорол глупостей! (В. Аксёнов)

Ответ: _____

10. Замените разговорное слово **послonyaлся** в данном предложении стилистически нейтральным синонимом. Напишите это слово.

Закончил работу, поел, послonyaлся из угла в угол — и спать. (В. Аксёнов)

Ответ: _____

11. Замените разговорное слово **сподручней** в данном предложении стилистически нейтральным синонимом. Напишите это слово.

Он поставил стог не на землю, как все делают, а прямо на сани, чтобы сподручней было зимой сено из леса вывезти. (Ю. Коваль)

Ответ: _____

12. Найдите в данном предложении **просторечное** слово. Напишите это слово.

Медведь потрянул башкой, схватил в зубы снегу и в лес побежал. (Ю. Коваль)

Ответ: _____

13. Найдите в данном предложении слово в **переносном значении**. Напишите это слово.

Но дома клёт скис, вечером даже не вылетел из клетки посидеть на аквариуме. (Ю. Коваль)

Ответ: _____

14. Замените разговорное слово **плюхнулся** в данном предложении стилистически нейтральным синонимом. Напишите это слово.

Не успел я и сообразить, как в воду плюхнулся селезень. (Ю. Коваль)

Ответ: _____

15. Замените разговорное слово **шмыгать** в данном предложении стилистически нейтральным синонимом. Напишите это слово.

Скоро мышка вернулась и стала шмыгать у меня под ногами. (Ю. Коваль)

Ответ: _____

16. Замените разговорное слово **продрог** в данном предложении стилистически нейтральным синонимом. Напишите это слово.

Я продрог и, вернувшись в избушку, хотел налить себе чаю погорячее. (Ю. Коваль)

Ответ: _____

17. Найдите в данном предложении слово в переносном значении. Напишите это слово.

На эти деньги мы сможем кое-как дотянуть до весны. (Е. Симонов)

Ответ: _____

18. Замените разговорное слово *несуразицу* в данном предложении стилистически нейтральным синонимом. Напишите это слово.

Вы говорите полную несуразицу. (Е. Симонов)

Ответ: _____

19. Замените разговорное слово *не ори* в данном предложении стилистически нейтральным синонимом. Напишите это слово.

Ты, Алексей, на меня не ори! (Е. Симонов)

Ответ: _____

20. Замените разговорное слово *проносится* в данном предложении стилистически нейтральным синонимом. Напишите это слово.

Вот проносится через двор известный поэт. (Е. Симонов)

Ответ: _____

Задания 6–8 в формате ОГЭ

Текст 1

Прочитайте текст и выполните задания 6–8.

(1)Через несколько дней я снова встретился с Комаровым. (2)Он, по всей вероятности, совершил побег из детского сада.

(3)Его привлекал незнакомый мир, и он заковылял на бугор.

(4)Где-то наверху с отчаянным разливом промычал телёнок. (5)Комаров замер, затем, помогая себе руками, изо всех сил устремился вперёд.

(6)На полянке уныло пасся телёнок, привязанный к осиновому пеньку. (7)И вот посреди полянки встретились двое ребят: сын человеческий и рыжий младенец — бычок.

(8)Хотя Комарову было четыре года, а телёнку четыре месяца, они могли считаться ровесниками. (9)Но телёнок знал, кто такой Комаров, а Комаров не знал, кто такой телёнок. (10)Бычок смотрел на мальчика кротко и грустно, Комаров смотрел на бычка с изумлением, готовым перейти в пылкую любовь.

(11)— Ты кто такой? — спросил Комаров.

(12)Телёнок печально молчал, шевеля мягкими губами и перекатывая во рту жвачку. (13)Тогда Комаров ответил сам себе:

(14)— Ты большая собака.

(15)Он протянул руку, чтобы погладить «большую собаку», но телёнку не хотелось, чтоб его гладили, а быть может, его испугал стебель крапивы в руке Комарова, напоминавший ему хвостину, какой хозяйка загоняла его во двор. (16)Он попятился, натянул верёвку, затем скакнул в сторону.

(17)— Чего ты? — укоризненно сказал Комаров и шагнул к телёнку.

(18)Но тому надоело отступать, он опустил лобастую голову с мокрым от вечерней росы завитком и двумя шерстистыми вздутиями на месте будущих рогов, вытянул шею и с угрожающим видом двинулся на Комарова.

(19)Лицо мальчика страдальчески скривилось, он совсем не хотел ссориться. (20)Но было что-то в характере этого человечка, что не позволяло ему отступать перед опасностью. (21)Он тоже выставил вперёд голову с двумя светлыми буграми на чистом высоком лбу, зажмурил глаза и прежде, нежели я успел вмешаться, кинулся на телёнка лоб в лоб. (22)Телёнок не принял боя. (23)Покачнувшись на своих прямых шатких ножках, он повернулся и кинулся прочь, Комаров с победным криком припустился вдогонку.

(24)Верёвка позволяла телёнку бежать только по кругу, он бежал куда резвее Комарова и потому на втором круге увидел вдруг прямо перед собой спину своего преследователя. (25)Комаров был в этот миг беззащитен, но телёнок, вместо того чтоб использовать своё преимущество, окончательно пал духом и отказался бороться с противником, который мог одновременно преследовать его и сзади, и спереди. (26)Он понуро остановился, вздохнул глубоко и печально, как умеют вздыхать лишь взрослые быки, и, прищёпнув губой длинную былинку, стал ждать решения своей участи.

(27)Комарову пришлось проскакать целый круг, прежде чем он обнаружил, что враг приведён в покорность. (28)Тогда он смело приблизился к телёнку, похлопал его ладошкой по взмокшему боку, погладил его твёрдый, как камень, лоб, глаза под жёсткими, вздрагивающими ресничками, мягкий, резиновый нос.

(29)Телёнок терпел все нежности победителя и только вздыхал.

(30)— Что, боишься? — спросил Комаров, но этим ограничилась его месть, он даже добавил в утешение и поучение телёнку: (31)— Я тебя тоже боялся, а теперь не боюсь. — (32)Он хитро прищурился: — (33)А ты не большая собачка. (34)Не-ет! (35)Ты маленькая коровка.

(36)— Му-у! — печально отозвался телёнок, заверяя Комарова, что он никогда больше не будет притворяться строптивым.

(37)— До свиданья, — сказал Комаров.

(38)Он снова вышел на дорогу и вдруг замер, чуть шатнувшись назад, будто наскокил на невидимую преграду. (39)Я сразу понял, что поразило Комарова: он ненароком оказался лицом к подножию склона, где в бесконечной глубине бесшумно и грозно пенится прибой.

(40)Зелёный коридор улицы острой стрелой летел в море. (41)Сладкое, щемящее чувство высоты, пространства и полёта пронзило мальчика. (42)Он замахал руками, запрыгал, потом стал выкрикивать какие-то непонятные, как в детской считалке, слова, наконец запел без слов и мелодии...

(43)И вдруг песня смолкла: Комаров, словно бессильный вместить всю мощь впечатлений, повернулся и быстро заковылял прочь...

(По рассказу Ю. Нагибина «Комаров»)

6. Проанализируйте содержание текста.

Какие из высказываний соответствуют содержанию текста? Укажите номера ответов.

- 1) Мальчик и телёнок были ровесниками.
- 2) Телёнок вытянул шею и двинулся на мальчика, потому что ему надоело отступать.
- 3) Мальчик был смелым и считал невозможным для себя бояться телёнка.
- 4) Телёнок был привязан к берёзовому пеньку.
- 5) Комаров прежде не видел телят и принял животное за собаку.

Ответ: _____.

7. Проанализируйте средства выразительности в тексте.

Укажите варианты ответов, в которых средством выразительности речи является **фразеологизм**.

- 1) Зелёный коридор улицы острой стрелой летел в море.
- 2) Бычок смотрел на мальчика кротко и равнодушно, Комаров смотрел на бычка с изумлением, готовым перейти в пылкую любовь.
- 3) Комаров был в этот миг незащищён, но телёнок, вместо того чтоб использовать своё преимущество, окончательно пал духом и отказался бороться с противником, который мог одновременно преследовать его и сзади, и спереди.
- 4) Хотя Комарову было четыре года, а телёнку четыре месяца, они могли считаться ровесниками.
- 5) Комаров замер, затем, помогая себе руками, изо всех сил устремился вперёд.

Ответ: _____.

8. Выполните лексический анализ слова.

Найдите в тексте (предложения 9–27) синонимы к слову ПОНУРО (предложение 26).

Напишите один из этих синонимов.

Ответ: _____.

Текст 2

Прочитайте текст и выполните задания 6–8.

(1)Вася стоял перед дверью, над которой висела небольшая вывеска, на ней пожелтыми от южного солнца красками было выведено: «Зоомагазин».

(2)Вася долго стоял у аквариума. (3)И тут раздался его ликующий вопль:

(4) — Мама, смотри!

(5) Она подошла к сыну. (6) В углу магазина, на дне высланного соломой ящика, шевелились две крошечные черепашки. (7) Они были не больше Васиного кулака, удивительно новенькие и чистенькие. (8) Черепашки бесстрашно карабкались по стенкам ящика, оскальзывались, падали на дно и снова, проворно двигая светлыми лапками с твёрдыми коготками, лезли наверх.

(9) — Мама! — проникновенно сказал Вася, он даже не добавил грубого слова «купи».

(10) — Хватит нам возни с Машкой, — устало отозвалась мать.

(11) — Мама, да ты посмотри, какие у них мордочки!..

(12) Вася никогда ни в чём не знал отказа, ему всё давалось по щучьему веленью.

(13) Но мать отрицательно покачала головой:

(14) — Нет, три черепахи в доме — это слишком!

(15) — Хорошо, — сказал Вася с вызывающей покорностью. (16) — Если так — давай отдадим Машку, она всё равно очень старая.

(17) — Ты же знаешь, это пустые разговоры.

(18) По дороге домой мать купила его любимый розовый виноград и протянула тяжёлую гроздь, но Вася оторвал одну только ягоду, и ту позабыл съесть. (19) У него не было никаких желаний и мыслей, кроме одной, неотвязной, как наваждение, и, когда они пришли домой, Вася твёрдо знал, что ему делать.

(20) Днём старая черепаха всегда хоронилась в укромных местах: под платяным шкафом, под диваном, уползала в тёмный, захламлённый чулан. (21) Но сейчас Васе повезло: он сразу обнаружил Машку под своей кроватью.

(22) — Машка! Машка! — позвал он её, стоя на четвереньках, и минуты через три Машка выползла из-под кровати.

(23) Вася поднял Машку с полу и выглянул в окно. (24) Мать лежала в гамаке, её лёгкая голова даже не примяла подушки, книга, которую она читала, выпала из её опущенной вниз руки. (25) Мать спала. (26) Вася спрятал Машку под рубаху и быстро вышел на улицу.

(27) ...Над поредевшим, полусонным от жары базаром высоко и печально звучал детский голос:

(28) — Черепаха! (29) Продаётся черепаха!

(30) Васе казалось, что он стоит так уже много-много часов, прямые, жестокие лучи солнца пекли его бедную неприкрытую голову, пот стекал со лба и туманил зрение, каменно-тяжёлая Машка больно оттягивала руки.

(31) — Ого, черепаха! (32) Вот это-то мне и надо!

(33) Вася так углубился в себя, что вздрогнул от неожиданности и чуть не выронил Машку из рук. (34) Перед ним стоял рослый, плечистый человек, видимо портовый грузчик, и с каким-то детским восхищением глядел на старую черепаху.

(35) — Продаёшь, малец?

(36) — Да...

(37) — Сколько просишь?

(38) — Девять... — смущённо сказал Вася, припомнив цену, какую в зоомагазине просили за двух черепашек.

(39) — Девять? А меньше не возьмёшь?

(40) — Не могу... — прошептал Вася, ему было очень стыдно.

(41) — Ну, коли не можешь, плачу! (42) У меня, понимаешь, сынишка завтра домой, на Тамбовщину, уезжает, так охота ему что-нибудь эдакое подарить...

(43) Грузчик порылся в карманах и достал деньги.

(44) Когда Вася принёс домой двух маленьких черепашек и в радостном возбуждении поведал матери о всех своих приключениях, она почему-то огорчилась, но не знала ни что сказать, ни как поступить в этом случае.

(45) Вася не заметил, как прошла вторая половина дня. (46) Малыши были на редкость забавные, смелые и любознательные.

(47)На ночь Вася уложил их в ящик с песком и поставил на виду, против изголовья своей кровати. (48)Ложась спать, он сказал матери счастливым, усталым, полусонным голосом:

(49)— Знаешь, мама, я так люблю этих черепашек!

(50)— Выходит, старый-то друг не лучше новых двух... — заметила мать, накрывая сына одеялом.

(51)Бывают слова, как будто простые и безобидные, которые, будучи сказаны ко времени, вновь и вновь возникают в памяти и не дают тебе жить. (52)В конце концов Машка даже и не друг ему, Васе, а просто старая, дряхлая черепаха, и ему вовсе не хочется думать о ней. (53)И всё-таки думается ему не о том, какой вот он молодец, что сумел раздобыть этих двух весёлых малышей, с которыми так интересно будет завтра играть, а всё о той же никудышной Машке. (54)Думается тревожно, нехорошо...

(55)Почему не сказал он тому человеку, что на ночь Машку надо прятать в темноту? (56)А теперь, наверное, зелёный свет месяца бьёт в её старые глаза. (57)И ещё не сказал он, что к зиме ей надо устроить пещерку из ватного одеяла, иначе она проснётся от своей зимней спячки, как это случилось в первый год её жизни у них, и тогда она может умереть, потому что в пору спячки черепахи не принимают пищи. (58)Он даже не объяснил толком, чем следует кормить Машку, ведь она такая разборчивая...

(59)Конечно, он может завтра же пойти и всё сказать, но захотят ли новые хозяева столько возиться со старой Машкой? (60)Правда, тот человек, кажется, очень добрый, утешал себя Вася, наверное, и сын у него такой же добрый. (61)Но успокоение не приходило. (62)Тогда он натянул одеяло на голову, чтобы скорее уснуть, но перед ним вновь возникли голые, немигающие птичьи глаза Машки, в которых отражался беспощадный зелёный свет месяца.

(63)Вася сбросил одеяло и сел на кровати. (64)Он уже не испытывал ни жалости к Машке, ни раздражения против матери, отказавшейся держать в доме трёх черепах. (65)Всё это вытеснилось в нём каким-то непонятным, болезненным чувством недовольства собой, обиды на себя. (66)Это чувство было таким большим и незнакомым, что оно не помещалось в Васе, ему нужно было дать выход, и Вася попытался заплакать. (67)Но ничего не получилось, это горькое, едкое чувство высушило в нём все слёзы.

(68)Впервые Васе перестало казаться, что он самый лучший мальчик в мире, достойный иметь самую лучшую маму, самые лучшие игрушки, самые лучшие удовольствия.

(69)Вася не мог найти ответа, но ответ был в его растревоженном сердце, впервые познавшем простую, но неведомую прежде истину: не только мир существует для тебя, но и ты для мира. (70)И с этим новым чувством возникло в нём то новое, неотвратимое веление, название которого — долг — Вася узнает гораздо позднее. (71)И это веление заставило Васю вскочить с кровати и быстро натянуть одежду.

(72)Свет месяца лежал на полу двумя квадратами, перечёркнутыми каждый чёрным крестом. (73)В тишине отчётливо тикали мамины крошечные ручные часики. (74)Разбудить маму? (75)Нет, сказала Васе его новое, мягкое, горячее сердце: мама устала, и ей так трудно бывает уснуть. (76)Ты сам должен всё сделать...

(По рассказу Ю. Нагибина «Старая черепаха»)

6. Проанализируйте содержание текста.

Какие из высказываний соответствуют содержанию текста? Укажите номера ответов.

- 1) Мама огорчилась, потому что Вася продал черепаху тайком от неё, не посоветовавшись с ней.
- 2) Мама расстроилась, потому что сын легко отказался от старого друга ради новой забавы.
- 3) Вася не стал будить маму, потому что она устала.
- 4) Мама считала, что за одной черепахой ухаживать проще, чем за двумя.
- 5) Вася осознал, что предал старого друга.

Ответ: _____ .

7. *Проанализируйте средства выразительности в тексте.*

Укажите варианты ответов, в которых средством выразительности речи является **фразеологизм**.

- 1) Вася никогда ни в чём не знал отказа, ему всё давалось по щучьему веленью.
- 2) Он уже не испытывал ни жалости к Машке, ни раздражения против матери, отказавшейся держать в доме трёх черепах.
- 3) Бывают слова, как будто простые и безобидные, которые, будучи сказаны ко времени, вновь и вновь возникают в памяти и не дают тебе жить.
- 4) Свет месяца лежал на полу двумя квадратами, перечёркнутыми каждый чёрным крестом.
- 5) Конечно, он может завтра же пойти и всё сказать, но захотят ли новые хозяева столько возиться со старой Машкой?

Ответ: _____.

8. *Выполните лексический анализ слова.*

Найдите в тексте (предложения 1–15) синоним к словам **УВЯНУВШИЙ, УВЯДШИЙ, ЗАСОХШИЙ**.

Напишите его.

Ответ: _____.

Текст 3

Прочитайте текст и выполните задания 6–8.

(1) — Кажется, там утка?

(2) — Где?

(3) — Только что села на воду. (4) Погоди, вон она, видишь? (5) Возле тех камышей.

(6) Лежащий на земле мужчина приподнялся на локте. (7) Халат его был распахнут, и на голый груди блестели капли воды. (8) Волосы после купания были ещё влажные.

(9) Несколько поодаль от него в одних трусах стоял мальчик. (10) Тело его было бронзовым от загара.

(11) Болото, поросшее колючей осокой, подступало почти к их ногам.

(12) — Там их две или одна? — спросил мужчина, внимательно оглядывая болото.

(13) — Похоже, что две. (14) Они ведь всегда вдвоём держатся, правда?

(15) — Как правило. (16) Никак не разгляжу. (17) Где ты их видишь?

(18) — Да вон прямо, — мальчик указал рукой.

(19) — Ну, теперь разглядел?

(20) — Да, верно.

(21) — Это утка?

(22) — Точно, утка.

(23) — А почему она такая маленькая?

(24) — Когда они плывут, они всегда кажутся маленькими, потому что часть тела у них погружена в воду. (25) Но вторую я не вижу.

(26) — Да, наверно, только одна и была. (27) Мне просто показалось, что две. (28) Может, вернёмся и захватим ружьё?

(29) Мальчик весь горел от волнения. (30) В голосе его звучала мольба.

(31) — Да-а, — медленно протянул мужчина, — пожалуй, можно.

(32) Он следил за уткой со всевозрастающим интересом.

(33) — Любознательная утка. (34) Смотри, как она вертит головой во все стороны. (35) Ей всё любопытно. (36) Кажется, и впрямь небольшая утка, — с удивлением добавил он.

(37)— Пойдём за ружьём? — нетерпеливо перебил мальчик. (38)— Когда вернёмся в город, я смогу сказать ребятам, что подстрелил утку.

(39)— Давай немножко понаблюдаем за ней, — попросил мужчина. (40)— Какой у неё счастливый вид, прямо глаз не оторвёшь. (41)Ты видел, как она села на воду?

(42)— Да. (43)Она вон там пролетела, а потом я видел, как она скользила по воде. (44)Ну, теперь пойдём?

(45)— Странно, что она одна, — пробормотал мужчина. (46)— Не понимаю, почему она кажется такой счастливой, если она одинока. (47)Гляди-ка, она к нам плывёт. (48)Чёрт возьми! (49)Это забавно. (50)Совсем как ручная!

(51)— Ну, скорей. (52)Пошли за ружьём.

(53)— Ладно, — согласился мужчина. (54)— Ты один сходи за ним. (55)А я послежу за уткой.

(56)Мальчик стал надевать сандалии.

(57)— Смотри только не спугни её, хорошо? — взволнованно попросил он.

(58)Мальчик ушёл, осторожно ступая между сухими сучьями, которыми была устлана земля под речными эвкалиптами.

(59)Утка взмахнула хвостом и поплыла, лавируя между болотной травой. (60)Озираясь по сторонам, она выплыла на свободную воду, потом вдруг взъерошила перья и, махая крыльями, постояла на воде. (61)Снова погрузившись в воду, она продолжала своё весёлое плавание.

(62)Мужчина встал. (63)Лицо его выражало восхищение и одновременно грусть; губы дрожали. (64)Он следил за уткой с таким напряжённым вниманием, словно решал какой-то важный жизненный вопрос.

(65)Ему вдруг захотелось подержать эту птицу в руках, почувствовать трепетное биение её сердца, ощутить в ней пульс жизни, силу, способную вознести её выше облаков...

(66)Страстное желание прикоснуться к этой силе, которую она берегла, как сокровище, одолевало его.

(67)Птица жила своей бессознательной, непорочной жизнью, жизнью тихих, неподвижных болот, где спокойствие нарушалось лишь мирными звуками природы.

(68)Мужчина обернулся и увидел, что мальчик бежит к нему. (69)В руках у мальчика было ружьё.

(70)Мужчина снова поглядел на утку. (71)Она плыла по открытому месту, рассекая сверкающую, как серебро, гладь воды, превращая её в брызги.

(72)Подняв с земли палку, мужчина швырнул её так, что она со всплеском упала позади утки.

(73)Птица взметнулась, заскользила по воде; её лапы, касаясь поверхности, чертили две борозды. (74)Она взлетела ввысь и закружила, накрываясь по ветру, так что на какое-то мгновение стали хорошо видны её распростёртые крылья и всё её коричневое тело.

(75)Спустя немного она снова села на воду далеко в камышах.

(76)— Ну вот, теперь всё пропало, — негодуя произнёс запыхавшийся мальчик, — теперь нам её ни за что не подстрелить.

(77)— Да, теперь нам её ни за что не подстрелить, — повторил он.

(По рассказу А. Маршалла «Солнцу навстречу», перевод Н. Ветошкиной)

6. Проанализируйте содержание текста.

Какие из высказываний соответствуют содержанию текста? Укажите номера ответов.

- 1) Мальчик хотел подстрелить утку и возмутился тем, что мужчина испугнул её.
- 2) Мужчина бросил палку, потому что хотел убить ею утку.
- 3) Когда птица взлетела, стали хорошо видны её крылья и коричневое тело.
- 4) Мужчина бросил палку, потому что хотел, чтобы утка улетела и спаслась.
- 5) Мужчина и мальчик увидели в болоте двух уток.

Ответ: _____

7. Проанализируйте средства выразительности в тексте.

Укажите варианты ответов, в которых средством выразительности речи является **сравнение**.

- 1) Птица взметнулась, заскользила по воде; её лапы, касаясь поверхности, чертили две борозды.
- 2) Она плыла по открытому месту, рассекая сверкающую, как серебро, гладь воды, превращая её в брызги.
- 3) Мальчик ушёл, осторожно ступая между сухими сучьями, которыми была устлана земля под речными эвкалиптами.
- 4) Страстное желание прикоснуться к этой силе, которую она берегла, как сокровище, одолевало его.
- 5) Ему вдруг захотелось подержать эту птицу в руках, почувствовать трепетное биение её сердца, ощутить в ней пульс жизни, силу, способную вознести её выше облаков...

Ответ: _____.

8. Выполните лексический анализ слова.

Найдите в тексте (предложения 1–15) слова в переносном значении.

Напишите одно из них.

Ответ: _____.

Текст 4

Прочитайте текст и выполните задания 6–8.

(1) Сколько бы времени ни прошло, но всего один день лёг между тем, что сразу стало называться «до войны», и тем, которое стало войной. (2) И всё, что осталось за этим днём, мгновенно уменьшилось, враз отлетев далеко-далеко, и теперь мерцало и светило издали, как звезда, уже недостижимое.

(3) А солнце было всё то же. (4) Продолжались летние дни. (5) И росла трава, и блестели белыми стволами берёзы, и порхал в воздухе и моментально путался в волосах, в траве, в листьях тополиный пух. (6) Бабушка сшила мне новое платье. (7) Такого красивого у меня ещё не было...

(8) В это утро вся наша семья с утра ушла в клуб. (9) Это был праздник — День животновода. (10) В клубе всех животноводов поздравляли с хорошей работой, потом должны были наградить разными подарками. (11) А потом все сядут кто на машины, а кто на лошадей и поедут в лес. (12) Туда, на большую поляну, уехали уже с вечера кухня и повара, чтобы приготовить на всех угощение.

(13) Это было здорово!

(14) А теперь я опаздывала — с посудой провозилась! (15) И торопилась одеться. (16) Сначала я и не заметила, как оборвалась то ли музыка, то ли речь из нашего радиоприёмника и зазвучали чистые, отдельно падающие, словно хрустальные шарики, позывные. (17) Наверное, они долго уже звучали, я вдруг поняла, что сама в лад им напеваю.

(18) Наконец я с досадой тряхнула головой: когда же это кончится? (19) И стала прислушиваться. (20) Я успела нырнуть в платье, оно прохладной волной скользнуло по рукам, легло на плечи, шелковисто коснулось ног; от удовольствия я крутанулась на одной ножке так, что платье стало вокруг меня красным колоколом, и в этот момент необычный торжественный голос властно сказал: «Внимание, внимание! (21) Говорят все радиостанции Советского Союза... (22) Через несколько минут будет передано важное правительственное сообщение...» (23) И снова хрустальные звуки позывных.

(24) «Вот это да! — сказала я себе. — (25) Я самая первая услышу важное правительственное сообщение!» (26) Во всём совхозе приёмник был только у нас, а радио ещё не было, так же как и электричества.

(27)Я заторопилась, чтоб быть совсем готовой и сразу ринуться в клуб, как только узнаю сообщение.

(28)И вот зазвучали слова: «Вероломно... фашистская Германия... бомбили Киев...» (29)Я выслушала всё до самого конца, до слов «Наше дело правое, враг будет разбит, победа будет за нами!». (30)Я подождала, не скажут ли ещё что, но снова прохладой полились позывные...

(31)Как я неслась к клубу! (32)Война! (33)Сердце колотилось от какого-то непонятого восторга: то ли ужас, то ли радость — ведь первая, первая узнала! (34)Сейчас, сейчас скажу!

(35)Ещё издали у клубного крыльца узнала по белому платью маму.

(36)И я закричала:

(37)— Мама! (38)Война! (39)По радио сказали! (40)Бомбили Киев! (41)И ещё!..

(42)Мама испуганно подхватила Толика на руки, будто кто собирался его укусить, прижалась к нему лицом.

(43)— Даша! (44)Фашисты, да?

(45)— Ага! (46)Германия!

(47)— Господи! (48)Всё-таки... (49)Всё-таки... — бормотала мама, скоро-скоро, почти бегом, всходя на крыльцо клуба.

(50)Я бежала за ней. (51)В открытую дверь бильярдной увидела папу и, обгоняя маму с Толиком, кинулась к нему, повисла на руке, держащей нацеленный на шар кий:

(52)— Пап, война! (53)С фашистами! (54)По радио сказали!

(55)Папа крепко свободной рукой прижал меня к себе и заговорил громко, властно, точно, как тот голос в приёмнике:

(56)— Товарищи! (57)Дочка принесла известие. (58)Она слушала по радио сообщение: фашисты развязали войну! (59)Нужно быть готовыми...

(60)Я не дослушала, к чему нужно быть готовыми, и побежала искать своих — Шурку, Кольку Зайкина. (61)Они ещё не знают! (62)Я их нашла тут же, но они уже откуда-то знали! (63)Народ быстро расходился из клуба. (64)Шума не было, стоял какой-то глухой гул, будто из-под земли.

(65)Почувствовав, что сейчас взрослым не до нас и что нам ничего не будет, мы побежали за кулисы на сцену, куда нас обычно не пускали. (66)А нам давно туда хотелось. (67)Но смотреть там оказалось нечего — в узком проходе между кулисами и стеной валялись поломанные стулья, стояло разбитое трюмо, несколько пустых бочек. (68)Мы вылезли на сцену и остолбенели: в зале пустота! (69)Бросились к дверям — заперты.

(70)Мы залезли на высокие подоконники, глянули в окна — возле клуба ни души. (71)Отчаянно стучали мы в рамы и двери, пока Колька не догадался вынуть стекло, отогнув маленькие гвоздики, закреплявшие стекло в раме.

(72)Когда мы наконец очутились на воле, что-то странное поразило нас всех. (73)Что-то было не так в привычном виде посёлка. (74)И мы притихли, озираясь по сторонам, пытаюсь понять, что же случилось?

(75)А-а-а... (76)Тишина-а-а! (77)Тишина — вот что случилось. (78)Такая тишина, будто при солнце, при синем небе стоит ночь.

(79)Дома блестят окнами, молча, как ночью. (80)Во дворах перед домами — никого.

(81)Никого возле конторы. (82)Никого возле конного двора. (83)Тихо на железном механическом. (84)Только куры кое-где бродят или лежат в пыли да гуси, как всегда, возле ключа воду цедают. (85)Мы, только что кричавшие, стучавшие в клубе, молча, с какой-то робостью побрели по пустым улицам домой. (86)Сначала шли тихо, потом всё быстрее, потом уже мчались.

(87)Страшно на пустых, солнечных, молчаливых улицах. Война...

(По повести Т. Поликарповой «От весны до осени»)

6. Проанализируйте содержание текста.

Какие из высказываний соответствуют содержанию текста? Укажите номера ответов.

- 1) Даша испытала восторг, услышав известие о войне, потому что она решила, что в ближайшие дни отменят все уроки.

- 2) Дети мчались по пустым улицам домой, потому что они осознали, что наступила война.
- 3) Отец Даши сообщил односельчанам о том, что началась война.
- 4) Собираясь на праздник, Даша задержалась, потому что мыла посуду.
- 5) Хотя лето продолжалось, но всё, что было до войны, казалось уже далёким, недостижимым.

Ответ: _____

7. Проанализируйте средства выразительности в тексте.

Укажите варианты ответов, в которых средством выразительности речи является **сравнение**.

- 1) Только куры кое-где бродят или лежат в пыли да гуси, как всегда, возле ключа воду цедят.
- 2) Сначала я и не заметила, как оборвалась то ли музыка, то ли речь из нашего радиоприёмника и зазвучали чистые, отдельно падающие, словно хрустальные шарики, позывные.
- 3) Мы залезли на высокие подоконники, глянули в окна — возле клуба ни души.
- 4) Дома блестят окнами, молча, как ночью.
- 5) Почувствовав, что сейчас взрослым не до нас и что нам ничего не будет, мы побежали за кулисы на сцену, куда нас обычно не пускали.

Ответ: _____

8. Выполните лексический анализ слова.

Найдите в тексте (предложения 1–10) синонимы к слову ВРАЗ (предложение 2).

Напишите один из этих синонимов.

Ответ: _____

Текст 5

Прочитайте текст и выполните задания 6–8.

(1)Я не знала, что как раз завтра, первого сентября, случится беда. (2)Такая беда, что закрыл от меня белый свет, заставит биться с ней один на один без помощи и надежды на подмогу.

(3)Когда утром мама провожала меня в школу — всё равно ей было по дороге на работу, — нам навстречу вышла тётка Анна и отдала маме письмо.

(4)— От Дуси! — радостно воскликнула мама, глянув на адрес. (5)И на ходу распечатала конверт.

(6)Я знала, почему она обрадовалась. (7)От дяди Вани, маминого брата, не было писем с фронта уже больше месяца. (8)И вот теперь что-то сообщает тётя Дуся, его жена.

(9)Я бежала рядом с мамой, чуть не вывернув шею, — так старательно глядела ей в лицо, чтоб догадаться, о чём письмо.

(10)И, увидев, как мама вдруг закрыла глаза, я остановилась. (11)Сразу поняла, что о плохом. (12)А мама вдруг как-то воровато огляделась, оглянулась на наш дом, будто убеждаясь, не следят ли за нами, и, взяв меня за плечо, шагнула за угол дома, мимо которого мы шли. (13)Тут она прислонилась, словно без сил, к стене.

(14)— Дашенька, — зашептала она, склонившись ко мне, — дай мне слово, что ни за что, никогда ты не проговоришься об этом бабушке.

(15)Она смотрела на меня гневными глазами, изо всех сил сдерживая слёзы. (16)Она смотрела на меня, будто заколдовывая меня взглядом, я даже не могла мигнуть и так же неподвижно смотрела ей в глаза, и было мне страшно и от того, что нет больше дяди, и от того, что я и сама понимала: узнает об этом бабушка, может и она умереть. (17)Очень больное у неё сердце. (18)И страшно было за себя: вдруг нечаянно проговорюсь? (19)Писем не было от дяди Вани так давно, что бабушка могла догадаться по какой-нибудь мелочи.

(20)Но мама смотрела так, что я почувствовала: нет, не проговорюсь. (21)Ни за что! (22)И сказала маме:

(23)— Ни за что! (24)Никогда!

(25)Я не хотела думать про войну при бабушке, чтобы к ней не перешли мои думы.

(26)Дело в том, что «моя» война была страшнее бабушкиной.

(27)У меня летели самолёты, падали бомбы, а под бомбами среди чёрных взрывов бежали бойцы и кричали (но крика я никогда не слышала — это было как немое кино).

(28)А бабушка мне говорила, что войну она представляет так: среди чистого поля на жаре под солнцем лежит красноармеец, он ранен, и ему хочется пить. (29)Но некому дать ему воды.

(30)Какая-то очень тихая война была у бабушки. (31)Я ей сказала про это. (32)А она и говорит: «Зато уж у тебя очень страшно», — и вздохнула.

(33)Поэтому я с тех пор при бабушке о войне даже думать не хотела. (34)Нельзя было расстраивать её, у неё от этого сердце изнашивалось... (35)А теперь вот не то что просто война, а дядя Ваня...

(36)Когда я смотрела на маму, я не сомневалась, что буду молчать... (37)Но хорошо было маме! (38)Она весь день не видит бабушки. (39)А я весь день с ней. (40)Особенно в выходной, когда мама оставалась по хозяйству, а мы с бабушкой шли в лес. (41)И по-прежнему разговаривали о дяде Ване! (42)О живом.

(43)Дни стояли золотистые от высокого солнца. (44)Опушка уже пестрела оранжевыми пятнами рябины.

(45)Мы с бабушкой смотрели на всё это, и спокойно становилось, тайна моя притихала, не толкалась, не рвалась наружу...

(46)Но когда вечером я оказывалась одна в своей постели, видения дня снова, как в яви, вставали перед глазами. (47)Колыхалась лесная земля, кричал перепел, бабушкино платье двигалось между стволов и кустов, солнечное жёлтое поле дрожало в мареве.

(48)...Жар, жар над полем. (49)А в поле ничком лежит солдат в зелёной гимнастёрке. (50)Он уже не хочет пить, это убитый солдат. (51)Это наш дядя Ваня. (52)Это война... (53)На наше поле пришла война. (54)Бабушкина, не моя война пришла на наше поле, но теперь она стала моей.

(55)А бабушка не знает.

(56)Я же смотрела и смотрела в эту войну, и невозможно было закрыть глаза.

(57)А бабушка не видит. (58)Ей всё хочется дать воды раненому красноармейцу.

(59)Больше всего меня мучило то, что мы её обманываем. (60)Она живёт и думает, что всё так и есть, как она видит. (61)Она письма пишет дяде Ване. (62)У неё душа о нём болит: может, ему холодно или тяжело нести свой миномёт. (63)Или он раненый, пить хочет, и ему больно. (64)А там уже ничего нет. (65)Просто нет, и всё. (66)Даже боли. (67)А мы всё врём и врём, каждый день больше. (68)И никто не горюет, что убит наш дядя Ваня, и не прокликает фашистов, которые его убили. (69)Будто мы заодно с ними против одной нашей бабушки. (70)Они убили, а мы молчим.

(71)Я отчаянно ворочалась под своим одеялом, зарывалась головой под подушку, и не было сил терпеть эту ложь! (72)Я выпрыгнула из кровати и подбежала к окну, выходящему на террасу.

(73)Сейчас я скажу маме, что нельзя так. (74)Но перед окном я остановилась. (75)Комната была освещена, словно сцена. (76)И мама с бабушкой сидели за столом, как артистки. (77)Мама что-то писала, какие-то свои бумаги, а бабушка читала, как всегда при этом надменно закинув голову и далеко отставив книгу. (78)У неё были дальнозоркие глаза.

(79)Нет, я не могла туда ворваться.

(80)Нет, ничего такого не произошло особенного, что заставило бы меня открыть всё бабушке. (81)Ничего не случилось. (82)И бабушка была ни грустнее, ни веселее обычного. (83)И разговоры велись всё те же. (84)Всё-всё было обычным.

(85)Мы сидели с ней друг против друга за не убраным после завтрака столом и мыли чашки. (86)Бабушка мыла и подавала через стол мне. (87)А я вытирала. (88)Самовар ещё сипел тоненько, над ним клубился тонкий парок. (89)Солнце заливало всю комнату, и она, полная солнцем и ещё от этого тёплого самоварного сипенья, казалась уютнее, чем на самом деле.

(90)Наверное, всё-таки поэтому и сказала я. (91)Это ведь не в лесу, где всё таинственно, тревожно. (92)Здесь стены надёжно оберегают тебя, и никаких загадок. (93)Покой и тишина.

(94)Несуразная комната, притворившись доброй, убаюкала меня. (95)Она уняла осторожность, и, когда бабушка привычно вздохнула: «И что ж это Ваня не пишет...» — я, чувствуя, как остаюсь одна на всём свете, как лечу в пропасть, ответила в тон бабушке, будто передразнивая её и фальшивя от страха:

(96)— И не напишет он больше, бабуся...

(97)Я сказала это тихо, и она, может быть, даже не расслышала слов, но она сидела прямо против меня и смотрела мне в глаза, виноватые, испуганные глаза нашкодлившей девчонки.

(98)Бабушка меня не переспрашивала. (99)Она ничего не спросила — ни как, ни когда, ни откуда это.

(100)Вроде бы она давно знала и только ждала сигнала. (101)Она рывком, будто её толкнули в спину, встала из-за стола и, держась за угол его, стала падать. (102)Она не кричала, а только хватала воздух открытым ртом, как рыба, а когда уже повалилась на пол, сумела выдохнуть:

(103)— Ох, Ва-аня-а...

(104)Вот как это случилось.

(По повести Т. Поликарповой «От весны до осени»)

6. Проанализируйте содержание текста.

Какие из высказываний соответствуют содержанию текста? Укажите номера ответов.

- 1) Даша боялась, что мама её опередит, и поэтому поспешила сообщить бабушке печальную новость.
- 2) Узнав из письма о гибели своего брата, мама взяла с Даши слово, что она не скажет об этом бабушке.
- 3) Мама не могла сказать о гибели дяди Вани сама и надеялась, что это сделает кто-то посторонний.
- 4) У бабушки было больное сердце, и она могла умереть от горя, узнав о гибели сына.
- 5) Дашу мучило то, что они обманывали бабушку, скрывая от неё известие о гибели сына, поэтому она в конце концов сказала бабушке о гибели дяди Вани.

Ответ: _____.

7. Проанализируйте средства выразительности в тексте.

Укажите варианты ответов, в которых средством выразительности речи является **олицетворение**.

- 1) Я отчаянно ворочалась под своим одеялом, зарывалась головой под подушку, и не было сил терпеть эту ложь!
- 2) Она рывком, будто её толкнули в спину, встала из-за стола и, держась за угол его, стала падать.
- 3) Мы с бабушкой смотрели на всё это, и спокойно становилось, тайна моя притихала, не толкалась, не рвалась наружу...
- 4) Мы сидели с ней друг против друга за не убраным после завтрака столом и мыли чашки.
- 5) Несуразная комната, притворившись доброй, убаюкала меня.

Ответ: _____.

8. Выполните лексический анализ слова.

Найдите в тексте (предложения 1–16) фразеологизмы.

Напишите один из них.

Ответ: _____.

Текст 6

Прочитайте текст и выполните задания 6–8.

- (1) На пороге кухни появился Николай Семёнович.
(2) — Здравствуй, Артём. (3) Что же ты, летом — и вдруг простуда?
(4) — В футбол мы гоняли, а потом я сразу два мороженых съел.
(5) — В футбол гоняли! — (6) В голосе Ковалья слышались нотки сожаления.
(7) Артёмка насторожился:
(8) — А что, нельзя?
(9) — Да нет, почему же. (10) Футбол тоже занятие, особенно если время девать некуда.
(11) — Мы же не весь день.
(12) — Ещё бы весь! — Коваль внимательно присмотрелся к Артёмке. (13) — Тебе сколько лет?
(14) — Четырнадцать.
(15) — Ну что ж, возраст солидный.
(16) Артёмка засмеялся:
(17) — Солидный! (18) Скажете тоже...
(19) — А что? (20) Из пелёнок ты уже вырос. (21) И давно. (22) Девятый класс заканчиваешь — вполне взрослый человек. (23) После девятого что делать будешь, решил?
(24) Артёмка пожал плечами:
(25) — Не знаю... (26) Наверно, в десятом учиться буду.
(27) Николай Семёнович посмотрел на него, прищурился.
(28) — Ну что ж, почему не поучиться. (29) Мама тебя оденет и прокормит.
(30) — Вы что, Николай Семёнович, — испуганно проговорила Артёмкина мама. —
(31) Конечно, прокормлю. (32) Как же иначе? (33) Артёмка мне сын...
(34) — Да я ничего, ничего... (35) Просто мысли иногда приходят. (36) Сейчас вот много пишут об акселерации... (37) Процесс такой будто происходит: дети быстрее растут, развиваются.
(38) А мне иногда кажется, что, наоборот, задерживается нынче их созревание.
(39) — Ну что вы!
(40) — В чём-то они, может, и действительно обошли нас, четырнадцатилетних. (41) Что ж удивительного — жизненные условия-то как улучшились! (42) А вот чувство ответственности... (43) Оно приходит к нынешним молодым иногда поздно. (44) Очень поздно. (45) Парню уже двадцать, а он всё ещё деточка. (46) И родители вроде не видят, не понимают. (47) Балуют его, тряпочки всякие покупают. (48) Рубашечки одна другой чуднее, курточки с лохмотьями...
(49) — С бахромой, — поправил Артёмка.
(50) — Ну, с бахромой, — согласился Николай Семёнович, — только чтобы цветастее других был одет. (51) Пусть смешнее всех в городе, зато цветастее, не как все. (52) А что дураком растёт, грамоту одолеть не может, работать не хочет — не беда, прокормим! (53) Вот и ходит такой нестриженный балбес, бренчит на гитаре. (54) Всё дали ему родители, только любви к труду, который человека человеком сделал, привить не сумели. (55) Потом плачут: «И в кого он у нас таким уродился?»
(56) — Но Артёмка вроде не такой, — возразила мама.
(57) — Да разве я про него! (58) Я вообще...
(59) — А вы, Николай Семёнович, — Артёмка лукаво смотрел Ковалю в глаза, — разве, когда вам четырнадцать было, не гоняли в футбол, не играли на гитаре?
(60) — Тогда не гитары, гармошки были в моде, — с улыбкой вставила мама.
(61) — Ну, играл, — мотнул головой Николай Семёнович. (62) — Но я в четырнадцать-то лет и другое знал, не только гармошку. (63) Я в четырнадцать лет несмышлёнышем не был, семью из шести ртов кормил.
(64) — В четырнадцать? — не поверил Артёмка.
(65) — Вам это странно слышать. (66) Я же говорю, вы в свои четырнадцать — словно малыши. (67) А мы часто опорой семьи были.

(По повести Н. Кочубей «Артём Скворцов — рабочий человек»)

6. Проанализируйте содержание текста.

Какие из высказываний соответствуют содержанию текста? Укажите номера ответов.

- 1) Артём сказал, что он простудился, потому что играл в футбол, а потом съел сразу три мороженых.
- 2) Николай Семёнович возмущался тем, что родители оправдывают детей, не желающих работать и учиться.
- 3) Николай Семёнович считал, что в четырнадцать лет уже нужно быть ответственным за себя и своих близких.
- 4) Артём спросил у Николая Семёновича, любил ли тот в его возрасте играть в футбол.
- 5) Коваль интересовался у Артёма его планами на будущее.

Ответ: _____.

7. Проанализируйте средства выразительности в тексте.

Укажите варианты ответов, в которых средством выразительности речи является **метафора**.

- 1) — Сейчас вот много пишут об акселерации... Процесс такой будто происходит: дети быстрее растут, развиваются. А мне иногда кажется, что, наоборот, задерживается нынче их созревание.
- 2) Николай Семёнович посмотрел на него, прищурился.
- 3) Вот и ходит такой нестриженный балбес, бренчит на гитаре.
- 4) «В футбол гоняли!» — В голосе Ковалья послышались нотки сожаления.
- 5) «Тогда не гитары, гармошки были в моде», — с улыбкой вставила мама.

Ответ: _____.

8. Выполните лексический анализ слова.

Найдите в тексте (предложения 53–66) синоним к слову **МАЛЫШИ** (предложение 66).

Напишите его.

Ответ: _____.

Текст 7

Прочитайте текст и выполните задания 6–8.

(1) На скамейке под густым боярышником сидит тётка Степанида. (2) У её ног — объёмистая корзина. (3) В корзине что-то прикрыто от постороннего глаза цветастым передником.

(4) Артёмка улыбнулся:

(5) — Доброе утро, Кондратьевна. (6) Чего это вы — весь дом спит, а вы сидите?

(7) — Я по делу сижу, — недружелюбно отозвалась Степанида, — а вот ты чего как ошпаренный выскочил? (8) Аль приснилось что?

(9) — Приснилось, — согласился Артёмка, — будто один знакомый уехал в командировку, а я у него не успел книжку взять.

(10) — Ой, страсти какие! (11) Стала бы я из-за книжки как полоумная бегать. (12) Ну, не успел и не успел. (13) Делов-то куча. (14) А я вот троллебус дожидаю. (15) Скоро пойдут.

(16) Артёмка досадливо поморщился. (17) Вот так всегда эта Степанида. (18) «Тролебус», «дожидаю». (19) Сколько лет на свете прожила, а своего родного языка так и не выучила.

(20) Артёмка хмыкнул украдкой и невинно посмотрел на Кондратьевну:

(21) — Тётка Степанида, мир на чём держится?

(22) — А леший его знает! — отмахнулась тётка.

(23) — Как это — «леший знает». (24) В прошлый раз говорила.

(25) — А коли говорила, чего пристал?

(26) — Забыл. (27) Ну, Степанида Кондратьевна?

(28)— Чего это тебе с утра приспичило?

(29)— Интересно. (30)Всё равно же делать нечего, троллейбусы ещё не пошли. (31)А мне интересно.

(32)Степанида недоверчиво глянула на Артёмку.

(33)— Ну, на трёх китах.

(34)Артёмка еле сдержался, чтобы не прыснуть.

(35)— А киты на чём?

(36)— А киты, известно, на воде.

(37)— А вода?

(38)— Отвяжись.

(39)И тут Артёмка захохотал.

(40)Степанида сердито засунула жиденькую прядь волос под выцветший платок.

(41)— Чего зубы-то щеришь? (42)Сам-то ты знаешь, на чём? (43)Выдумали — земля круглая! (44)Под нами люди вверх ногами! (45)А кто видел, что она круглая?

(46)— Юрий Гагарин видел. (47)Из космоса. (48)А ещё раньше моряки установили. (49)Магеллан, например. (50)— Артёмка безнадежно махнул рукой: что с ней разговаривать! (51)Степаниде что Магеллан, что водопроводчик Ферапонтов — всё едино! (52)Тем не менее он не удержался и добавил: (53)— Все планеты круглые. (54)Никаких китов не существует. (55)Существует закон всемирного тяготения.

(56)— Ты что, — совсем рассердилась бабка, — истории меня учить вздумал? (57)Стара уж!

(58)— Во-первых, не истории, а географии. (59)А во-вторых, учиться никогда не поздно, — сказал рассудительно Артёмка.

(60)— Вот и учись. (61)А мне недосуг! — огрызнулась возмущённая Степанида.

(62)В это время совсем близко прошуршал первый утренний троллейбус. (63)Сейчас он сделает круг по площади и отправится в обратный путь от самого Артёмкиного дома.

(64)Степанида решительно поднялась, подхватила свою неподъёмную корзину и зашагала к остановке. (65)Обгоняя её, туда же помчался Артёмка.

(66)Сидя у окошка в почти пустом троллейбусе, он косился украдкой на Кондратьевну и возмущался про себя: (67)«На трёх китах! (68)Это надо же! (69)В наше-то время, когда и радио есть, и телевидение, когда люди на Луне побывали! (70)Просто каменный век!»

(71)«Стала бы я из-за книжки бегать», — вспомнил он слова Пантюхиной. (72)Уж это точно! (73)Степанида не стала бы! (74)За всю свою жизнь человек не удосужился узнать ни единой буквы, не прочитал ни одной строчки. (75)«Некогда мне баловством заниматься». (76)Грамота — баловство! (77)А на рынке сидеть времени не жалко. (78)Все дни там торчит. (79)Вот и сейчас небось туда же.

(80)И, словно в подтверждение Артёмкиных слов, когда вожатый объявил её остановку, тётка Степанида лихо подхватила свою ношу и выскочила из троллейбуса.

(По повести Н. Кочубей «Артём Скворцов — рабочий человек»)

6. Проанализируйте содержание текста.

Какие из высказываний соответствуют содержанию текста? Укажите номера ответов.

- 1) Артёмку возмущает невежество Степаниды, и он хочет высмеять её за пренебрежительное отношение к книгам.
- 2) Степанида не отличает историю от географии.
- 3) Кондратьевна возмущается тем, что речь Артёмки безграмотная.
- 4) Артёмка вместе со Степанидой ехал в почти пустом автобусе.
- 5) Пантюхина была уверена, что мир стоит на трёх китах.

Ответ: _____

7. Проанализируйте средства выразительности в тексте.

Укажите варианты ответов, в которых средством выразительности речи является эпитет.

- 1) Степанида сердито засунула жиденькую прядь волос под выцветший платок.
- 2) «А мне недосуг!» — огрызнулась возмущённая Степанида.
- 3) За всю свою жизнь человек не удосужился узнать ни единой буквы, не прочитал ни одной строчки.
- 4) В это время совсем близко прошуршал первый утренний троллейбус.
- 5) Степанида решительно поднялась, подхватила свою неподъёмную корзину и зашагала к остановке.

Ответ: _____.

8. Выполните лексический анализ слова.

Найдите в тексте (предложения 1–40) просторечные слова.

Напишите одно из этих слов.

Ответ: _____.

Текст 8

Прочитайте текст и выполните задания 6–8.

- (1) Филька, подойдя к доске, взял в руки мел.
- (2) Таня сидела за партой по-прежнему с опущенным взглядом, чуть заслонившись рукою.
- (3) Но и заслонённое рукою лицо её показалось Фильке таким убитым, что он пожелал себе провалиться на месте, если это он своей шуткой причинил ей хоть какое-нибудь огорчение.
- (4) «Что с ней делается?» — подумал он.
- (5) И, подняв руку, мелом написал на доске: (6) «Эй, товарищ, больше жизни!»
- (7) Учительница развела руками.
- (8) — Филька, Филька, — сказала она с укоризной, — всё ты забыл, решительно всё!
- (9) Какие уж там запятые! (10) Почему ты слово «товарищ» пишешь с мягким знаком?
- (11) — Это глагол второго лица, я помню, — ответил без смущения Филька.
- (12) — Какой глагол, почему глагол? — вскричала учительница.
- (13) — Конечно, глагол второго лица, — с упрямством ответил Филька. (14) — «Товарищ!
- (15) Ты, товарищ, что делаешь?» (16) Отвечает на вопрос «что делаешь?».
- (17) Громкий хохот прошёлся по всем скамьям, заставив Таню поднять лицо. (18) И когда Филька снова взглянул на неё, она уже смеялась своим милым смехом громче всех остальных.
- (19) Филька, чуть ухмыльнувшись, стряхнул со своих пальцев мел.
- (20) Филька был доволен.
- (21) А изумлённая учительница следила за ним, слегка прислонившись к стене.
- (22) Как этот мальчик, которого она ценила за его быстрый ум и находчивость, мог быть доволен своей грубой ошибкой? (23) Нет, тут кроется нечто другое. (24) Дети обманывают её. (25) А она-то думала, что хорошо знает детское сердце!

(По повести Р. Фраермана «Дикая собака Динго»)

6. Проанализируйте содержание текста.

Какие из высказываний соответствуют содержанию текста? Укажите номера ответов.

- 1) Видя, что Таня отчего-то грустит, Филька сделал ошибку в слове «товарищ» и дал неправильное объяснение написанию, чтобы развеселить её.
- 2) Учительница расстроилась, потому что решила, что дети смеются над ней.
- 3) Учительница осознала, что ещё недостаточно хорошо понимает детей.
- 4) Филька был доволен тем, что ему удалось рассмешить Таню.
- 5) Филька был уверен, что слово «товарищ» — это глагол в форме второго лица.

Ответ: _____.

7. Проанализируйте средства выразительности в тексте.

Укажите варианты ответов, в которых средством выразительности речи является эпитет.

- 1) Как этот мальчик, которого она ценила за его быстрый ум и находчивость, мог быть доволен своей грубой ошибкой?
- 2) И, подняв руку, мелом написал на доске: «Эй, товарищ, больше жизни!»
- 3) И когда Филька снова взглянул на неё, она уже смеялась своим милым смехом громче всех остальных.
- 4) Филька, чуть ухмыльнувшись, стряхнул со своих пальцев мел.
- 5) А изумлённая учительница следила за ним, слегка прислонившись к стене.

Ответ: _____.

8. Выполните лексический анализ слова.

Найдите в тексте (предложения 1–15) антоним к слову ЗАБЫЛ из предложения 8.

Напишите его.

Ответ: _____.

Текст 9

Прочитайте текст и выполните задания 6–8.

(1) Дети собрали много цветов. (2) Но кто же отдаст их приехавшему писателю? (3) Кто при всех, в большом школьном зале, где ярко будут гореть сорок ламп, поднимется на дощатую сцену и пожмёт писателю руку?

(4) — Пусть это сделает Таня! — крикнул Филька громче всех.

(5) — Пусть это сделает Женя, — сказали девочки. (6) — Ведь она придумала, каким образом собрать эти цветы.

(7) И хотя они были правы, но всё же мальчики спорили с ними. (8) И выбрали Таню.

(9) — Итак, — сказала Александра Ивановна, — ты взойдёшь на трибуну, Таня, подойдёшь к гостю, пожмёшь ему руку и потом отдашь цветы. (10) Ты скажешь ему то, что мы решили. (11) Память у тебя хорошая, больше я тебя учить не буду. (12) До начала осталось немного. (13) Возьми цветы.

(14) И Таня вышла, держа цветы в руках.

(15) «Так вот она, справедливость! (16) Вот настоящая награда за все мои обиды, — думала Таня, прижимая к себе цветы. (17) — Именно я пожму знаменитому писателю руку, отдам цветы и буду смотреть на него, сколько мне захочется. (18) И когда-нибудь потом, много-много времени спустя — лет так через пять, — и я смогу сказать друзьям, что видела кое-что на свете».

(19) Она улыбалась всем, кто подходил к ней близко. (20) Она улыбалась и Жене, не видя, что та вне себя от злости.

(21) — Это удивительно, почему всё же выбрали Таню Сабанееву, — сказала Женя друзьям.

(22) — Я не говорю о себе — я не тщеславна, и мне этого вовсе не нужно, — но лучше было бы выбрать Колю. (23) Он куда умней её. (24) Впрочем, этих мальчишек очень легко понять. (25) Они выбрали её потому, что у неё красивые глаза.

(26) Таня не слушала больше. (27) И цветы, которые она держала в руках, показались ей тяжёлыми, будто сделаны были из камня. (28) Она бросилась бежать со всех ног мимо классов, мимо большого зала, где, усаживаясь, уже гремели стульями.

(29) Она кинулась вниз по лестнице и в пустой сумрачной раздевалке остановилась, задыхаясь. (30) Она ещё не знала всего красноречия зависти, она была слаба.

(31) «Какая несправедливость! (32) Возможно ли то, что она говорит обо мне? (33) Не следует ли лучше отказаться, чем слушать подобные слова?»

(34)Ноги не держали её.

(35)«Нет, это всё неправда! — сказала она себе. (36)— Всё это вздор!»

(По повести Р. Фраермана «Дикая собака Динго»)

6. Проанализируйте содержание текста.

Какие из высказываний соответствуют содержанию текста? Укажите номера ответов.

- 1) Таня расстроилась, потому что хотела, чтобы цветы писателю подарил Коля.
- 2) Женя позавидовала Тане и отомстила за то, что выбрали не её.
- 3) Таню огорчили несправедливые слова Жени.
- 4) Цветы, которые должна была подарить Таня, были очень тяжёлые.
- 5) Александра Ивановна объяснила Тане, что она должна делать.

Ответ: _____.

7. Проанализируйте средства выразительности в тексте.

Укажите варианты ответов, в которых средством выразительности речи является **фразеологизм**.

- 1) Она кинулась вниз по лестнице и в пустой сумрачной раздевалке остановилась, задыхаясь.
- 2) Она бросилась бежать со всех ног мимо классов, мимо большого зала, где, усаживаясь, уже гремели стульями.
- 3) Кто при всех, в большом школьном зале, где ярко будут гореть сорок ламп, поднимется на дощатую сцену и пожмёт писателю руку?
- 4) Она улыбалась и Жене, не видя, что та вне себя от злости.
- 5) Она ещё не знала всего красноречия зависти, она была слаба.

Ответ: _____.

8. Выполните лексический анализ слова.

Найдите в тексте (предложения 15–35) антоним к слову **СПРАВЕДЛИВОСТЬ** (предложение 15).

Напишите его.

Ответ: _____.

Текст 10

Прочитайте текст и выполните задания 6–8.

- (1)Звенит звонок. (2)Я иду в класс.
(3)— Достаньте ручки. (4)Откройте тетради. (5)Сейчас мы будем писать сочинение, — говорит Анна Михайловна.
(6)По классу проносится тяжёлый вздох.
(7)— Вот так сразу — и сочинение... — уныло басит Афанасьев. (8)— Без предупреждения...
(9)— Успокойся, Афанасьев, отметки я вам не буду ставить.
(10)Радостное оживление.
(11)— А почему?
(12)— Потому что это задание газеты.
(13)— Уя! — проносится по классу восторженно-испуганный вопль.
(14)— Сейчас вы напишете сочинение на вольную тему: «Если бы я был учителем...»
(15)— Уя!..
(16)— ...а мы их отправим в Москву, в газету.

(17)— Прямо в газету?!

(18)— Ой, а ошибки?!

(19)— Ошибки я проверю и исправлю.

(20)— Ой, спасибо, Анна Михайловна!

(21)— А чего писать-то?... — с недоумением спрашивает бестолковый Афанасьев.

(22)— Про школу. (23)Про то, что каждый должен стараться учиться, про любимые предметы и учителей... — объясняет Анна Михайловна. (24)— Хватит разговоров, начинайте, а то не успеете.

(25)— А если я не хочу быть учителем? — спрашиваю я с места. (26)— Тогда как?

(27)— А тебя, Митюшкин, никто в учителя и не приглашает! — пожимает плечами Анна Михайловна. (28)— Ты вообще можешь не писать, это не учебное задание...

(29)Но я пишу.

(30)Пишу торопливо. (31)Наверное, делаю много ошибок. (32)Ну и пусть! (33)Мне весело и страшно...

(34)«Митюшкина А. Сочинение. (35)«Если бы я был учителем»:

(36)«Смешно даже думать об этом! (37)Быть учителем я не хочу ни за что, и представлять это не хочу даже понарошку. (38)Надо быть совсем дураком, чтобы не понимать, что всё должно быть не так, а совсем наоборот!

(39)Вот как я это себе представляю: прихожу я в школу, а все учителя говорят мне:

(40)«Здравствуй, Андрюша!» — и глаза у них добрые.

(41)«Здрате! — отвечаю я сурово и иду себе мимо. (42)— Вызовите-ка ко мне директора!

(43)Что-то его второй день в школе не видать, прогуливает опять?!»

(44)«Да он на совещании был», — заступаются учителя.

(45)«А вот я сейчас разберусь, где он был!» — говорю я грозным голосом.

(46)Прибегает директор. (47)Очень испуганный. (48)Смотрит в пол.

(49)«Ты меня вызывал, Андрюша?»

(50)«Зайдите ко мне в класс», — говорю я сердито.

(51)В глазах у меня — лёд, в голосе — сталь.

(52)Мы входим в класс.

(53)«Так вот зачем я вас вызвал, Владимир Палыч, что-то опять у учителей дисциплина разболталась. (54)Опять они безобразничают на уроках!»

(55)«Боже мой! — бормочет директор. (56)— Неужели опять?»

(57)«Представьте себе! (58)Вчера на географии Юлия Ивановна обозвала Петрова бестолчю! (59)Что это — метод воспитания в вашей школе?»

(60)Директор разводит руками:

(61)«Ох, Андрей, у меня уже просто руки опускаются! (62)Сколько раз я ей говорил! (63)Но, знаешь, её надо понять — у неё сейчас неприятности дома, помнишь, я тебе в прошлый раз говорил...»

(64)«А может, у Петрова тоже неприятности дома? — укоризненно говорю я. (65)— Но он ведь не обзывается...»

(66)Директор молчит, лицо у него несчастное, он вот-вот заплачет, будто он не директор, а маленький обиженный мальчик.

(67)«Да ладно вам! — говорю я. (68)— Чего вы, в самом-то деле! (69)Чем плакать, лучше бы попробовали разобраться, что там к чему, в этой вашей педагогике! (70)Это же просто!»

(71)«Как же! — машет рукой он. (72)— Вот ты сам сперва попробуй, а потом и говори!»

(73)«По-моему, — говорю я, — надо просто быть добрым... (74)Ну... (75)Наверно, надо просто любить своих учеников...»

(76)«Ты с ума сошёл! — испуганно бормочет он. (77)— Разве это просто?!»

(78)— До конца урока двадцать минут! — объявляет Анна Михайловна. — (79)Поторапливайтесь! (80)Митюшкин, что ты там пишешь? (81)Я же сказала: тебе писать не надо.

(82)Я не отвечаю, пишу дальше.

(83) «...Директор вздыхает.

(84) «Обратите особое внимание на поведение Анны Михайловны, — выговариваю ему я.

(85) — Вчера она...»

(86) «Обзывалась?»

(87) «Хуже! (88) Ударил Саньку Лапкина указкой!»

(89) «Какой ужас! — стонет директор. (90) — Какой позор!» — и хватается за голову.

(91) «Немедленно позвать сюда Анну Михайловну!» — распоряжается он.

(92) Её приводят.

(93) Директор волнуется, краснеет и даже не сразу может заговорить.

(94) «Вы! — наконец произносит он. (95) — Как вы смели?! (96) Как могли, а?!»

(97) Анна Михайловна с ходу начинает шмыгать носом.

(98) «Я больше так не буду... — обещает она. (99) — Понимаете, он...»

(100) «Кто?»

(101) «Лапкин... (102) Он вертелся... а у меня указка в руке была... (103) И... всё как-то само собой вышло...»

(104) «Та-ак! — зловеще тянет директор и оборачивается ко мне: (105) — Что будем делать, Андрей Петрович?»

(106) «Я думаю, — говорю я, — пора исключить Анну Михайловну из школы. (107) Довольно мы с ней мучились! (108) Уговаривали, помогали, беседовали... (109) Всякому терпению бывает конец!»

(110) «Простите меня! — в голос ревет Анна Михайловна. (111) — Я больше так никогда-а-а...»

(112) «Нет, даже не просите! — мрачно заявляет директор. (113) — Мне ваши обещания вот где сидят! (114) Вот переведём вас в школу для трудных, пусть там с вами разбираются!..»

(115) И тут звенит звонок. (116) Я сдаю свой листок Анне Михайловне.

(По повести Н. Соломко «Если бы я был учителем...»)

6. Проанализируйте содержание текста.

Какие из высказываний соответствуют содержанию текста? Укажите номера ответов.

- 1) Андрей в шуточной форме написал правду об отношении некоторых учителей к ученикам.
- 2) Анна Михайловна объяснила, о чём нужно писать в сочинении.
- 3) Митюшкин сообщил, что он не хочет быть учителем.
- 4) Учительница сообщила, что сочинения будут отправлены в газету.
- 5) Рассказчик написал в сочинении, что учительница ударила его указкой.

Ответ: _____

7. Проанализируйте средства выразительности в тексте.

Укажите варианты ответов, в которых средством выразительности речи является эпитет.

- 1) «Представьте себе! Вчера на географии Юлия Ивановна обозвала Петрова бестолочью! Что это — метод воспитания в вашей школе?»
- 2) «А чего писать-то?..» — с недоумением спрашивает бестолковый Афанасьев.
- 3) «А вот я сейчас разберусь, где он был!» — говорю я грозным голосом.
- 4) «Уя!» — проносится по классу восторженно-испуганный вопль.
- 5) В глазах у меня — лёд, в голосе — сталь.

Ответ: _____

8. Выполните лексический анализ слова.

Найдите в тексте (предложения 18–38) слово со значением *озадаченность*, *растерянность*.
Напишите его.

Ответ: _____

ЧАСТЬ 3.

КОМПЛЕКСНОЕ ПОВТОРЕНИЕ

Как показывают экзамены по русскому языку в 9-м и в 11-м классах, одними из самых трудных для учеников являются задания по синтаксису и пунктуации (нахождение основ предложений, определение типов сложных предложений, умение определять логические связи между частями сложных предложений, определение типа связи между придаточными предложениями, умение находить элементы, осложняющие простое предложение, постановка знаков препинания в простом и между частями сложного предложения и т. п.).

Низкий уровень усвоения знаний по этим темам и недостаточная прочность выработки навыков осмысленной расстановки знаков препинания — одна из главных причин значительного количества пунктуационных ошибок и в практической части экзаменов (в изложении и в сочинении).

Для того чтобы помочь школьникам преодолеть указанные трудности, мы предлагаем систему упражнений, состоящих из значительных по объёму предложений с пропусками букв и знаков препинания и вопросов-заданий к каждому предложению (аналогичных экзаменационным заданиям в 9-м классе).

К каждому предложению даётся по 10–11 заданий, расположенных в определённом порядке: сначала — по синтаксису (найти основы предложений, определить способы связи частей в составе сложных предложений, определить тип сложных конструкций, указать тип подчинения при наличии нескольких придаточных, составить схемы предложений, указать, чем осложнена каждая часть сложного предложения), затем — по пунктуации (указать запятые, поставленные при определённых грамматических явлениях), по орфографии (нахождение слов с указанными орфограммами в корне, приставке и суффиксе), по лексике и фразеологии (подбор синонимов к указанному слову и фразеологизму).

Предложенный порядок заданий не случаен. Он не только помогает справиться с аналогичными заданиями на экзамене, но и вырабатывает навык анализа предложения. Многократно выполнив однотипные задания, ученик будет готов к анализу любого предложения (как «чужого» в задании части 2, так и своего собственного при проверке изложения и сочинения).

К некоторым предложениям даётся дополнительное задание (№ 11) — заменить фразеологизм одним словом. Хотя на экзамене в 9-м классе этот тип задания отсутствует, однако неумение видеть фразеологизмы, особенно если они не окрашены стилистически, приводит к тому, что школьники неправильно определяют члены предложения (например, не «видят» всего сказуемого). Нам показалось логичным предложить подобную работу девятиклассникам, так как на экзамене в 11-м классе выпускники обнаруживают неумение работать с фразеологизмами, не узнают их, а данный навык необходимо формировать на протяжении длительного времени.

В качестве исходного материала были взяты тексты известных зарубежных писателей, что может послужить дополнительным средством для привлечения внимания к произведениям этих авторов.

КАК РАБОТАТЬ С УПРАЖНЕНИЯМИ

Сначала вставьте пропущенные в словах буквы и расставьте знаки препинания. Затем выполните задания 1 и 2. После этого проверьте выполненную работу по ключу. Это необходимо для того, чтобы количество частей и их границы, обозначенные вами, совпадали с тем, как они указаны в ключе. Ведь все дополнительные задания ориентированы на определённые части предложения, и несовпадение в номерах частей может привести к неправильному выполнению последующих заданий.

После этого переходите к работе над остальными заданиями. Правильность их выполнения также можно проверить по ключу.

Хочется обратить внимание на некоторые чисто практические особенности данного пособия:

- к каждому предложению составляется вертикальная схема, так как она более наглядно представляет логические связи между частями сложного предложения;
- при определении типа сложного предложения сочинительные союзы, соединяющие однородные придаточные, не учитываются;
- основы вставных конструкций не обозначаются и не учитываются как отдельные части сложных предложений;
- при выполнении задания по нахождению синтаксических явлений учитываются и явления, находящиеся в составе обособленных членов предложений¹;
- если обособленное определение является одновременно и сравнительным оборотом, мы в учебных целях квалифицировали его как сравнительный оборот;
- при наличии двойного толкования знака препинания мы объясняем его тем явлением, которое находится после этого знака препинания (так, если в конце одной части стоит обособленный член предложения, то запятую после него мы не относим к знакам, выделяющим обособленный член, а относим его к знакам, разделяющим части сложного предложения);
- как известно, некоторые синтаксические явления могут иметь различное пунктуационное оформление; в ответах нами даётся одно из возможных объяснений, однако учащиеся могут использовать и иной вариант объяснения знаков препинания;
- при выписывании слов с орфограммами в корне не учитываются служебные части речи;
- при выписывании слов с безударными проверяемыми гласными в корне не учитываются слова с безударными гласными *у, ю, ы*, так как соответствующие звуки отчётливо слышатся и под ударением, и в безударном положении;
- объяснение некоторых лингвистических явлений намеренно упрощено в практических целях (так, в заданиях не различаются причастия и имена прилагательные, образованные путём перехода из причастий);
- слова выписываются в той форме, в которой они стоят в предложении (в том же падеже и с предлогом, если он есть), однако допускается записывать их в начальной форме, как это происходит и на экзамене.

Желаем успеха!

¹ Это необходимо для того, чтобы правильно расставить и объяснить знаки препинания, однако при пунктуационном разборе предложения все обособленные члены квалифицируются как цельные члены предложения, без дробления их на отдельные элементы.

УПРАЖНЕНИЯ

- ❖ 1. Сувениры приобретённые (во) время путешествия были обязательно связаны с какой (нибудь) историей а каждая безделушка обладала длинной родственной среди всех этих редких вещей (не) нашлось (бы) (на) одной которая стоила (бы) внимания сама по себе.

(Брет Гарт. «Великая дедовская тайна»)

1. Подчеркните все основы, пронумеруйте части данного предложения. Составьте его схему. Определите тип сложного предложения (укажите тип подчинения при наличии нескольких придаточных).

2. Напишите, чем осложнена каждая часть.

Пронумеруйте все знаки препинания (зелёным цветом).

3. Запишите цифру(-ы), обозначающую(-ие) знак(-и) препинания между частями, связанными сочинительной связью.

4. Запишите цифру(-ы), обозначающую(-ие) знак(-и) препинания между частями, связанными подчинительной связью.

5. Запишите цифру(-ы), обозначающую(-ие) знак(-и) препинания при обособленном определении.

6. Выпишите из 4-й части слово с безударной чередующейся гласной в корне.

7. Выпишите из 1-й части слово, в котором правописание приставки зависит от значения.

8. Выпишите из 1-й части слово, в котором правописание суффикса регулируется правилом: «В неопределённых местоимениях и наречиях суффиксы *-то, -либо, -нибудь* пишутся через дефис».

9. Выпишите из 3-й части словосочетания со связью СОГЛАСОВАНИЕ.

10. Запишите синонимы к слову ОБЛАДАЛА из 2-й части.

11. Замените фразеологизм СТОИТ ВНИМАНИЯ одним словом.

2. До того как все уснули в неб.. зажглись звёзды а утром яркое (н..) чем (н..) засло-
нё(н, нн)ое со(?)нце с почти летней силой било в лишё(н, нн)ое ставен окно хиж..ны и по-
сме..ваясь выст..вляло (на) показ всё её убогое убранство две-три грязные (на) половину
выт..ртые полости из бизон(?)их шкур медвеж(?)ю шкуру (не) сколько од..ял руж(?)я и
сёдла до(щ,сч)атые столы и боч(?)ки.

(Брет Гарт. «Великая дедвудская тайна»)

1. Подчеркните все основы, пронумеруйте части данного предложения. Составьте его схему.
Определите тип сложного предложения (укажите тип подчинения при наличии нескольких
придаточных).

2. Напишите, чем осложнена каждая часть.

Пронумеруйте все знаки препинания (зелёным цветом).

3. Запишите цифру(-ы), обозначающую(-ие) знак(-и) препинания между частями, связанными
сочинительной связью.

4. Запишите цифру(-ы), обозначающую(-ие) знак(-и) препинания между частями, связанными
подчинительной связью.

5. Запишите цифру(-ы), обозначающую(-ие) знак(-и) препинания при однородных дополнениях.

6. Выпишите из 3-й части слово с безударной чередующейся гласной в корне.

7. Выпишите из всего предложения слова, в которых правописание приставки регулируется
правилом: «В приставках отрицательных и неопределённых местоимений под ударением пи-
шется Е, в безударном положении — И».

8. Выпишите из 3-й части слова, в которых правописание суффикса регулируется правилом:
«Две буквы Н пишутся в суффиксах причастий прошедшего времени, образованных от глаго-
лов совершенного вида».

9. Выпишите из 3-й части те словосочетания со связью СОГЛАСОВАНИЕ, которые можно заме-
нить синонимичными со связью УПРАВЛЕНИЕ.

10. Запишите синонимы к слову УБОГОЕ из 3-й части.

11. Замените фразеологизм ВЫСТАВЛЯТЬ НАПОКАЗ одним словом.



3. Хотя этот молодой человек был настолько как обычный провинциал он приступил к выполнению своих обязанностей проникнутый тем (по) истине рыцарским воодушевлением с каким каждый средний калифорниец всегда готов услужить представительницам прекрасного пола которых так редко можно встретить в дешёвых местах.

(Брет Гарт. «Великая деэвудская тайна»)

1. Подчеркните все основы, пронумеруйте части данного предложения. Составьте его схему. Определите тип сложного предложения (укажите тип подчинения при наличии нескольких придаточных).

2. Напишите, чем осложнена каждая часть.

Пронумеруйте все знаки препинания (зелёным цветом).

3. Запишите цифру(-ы), обозначающую(-ие) знак(-и) препинания между частями, связанными подчинительной связью.

4. Запишите цифру(-ы), обозначающую(-ие) знак(-и) препинания при обособленном определении.

5. Выпишите из 1-й части слово с безударной непроверяемой гласной в корне.

6. Выпишите из всего предложения слова, в которых правописание приставки зависит от значения.

7. Выпишите из 2-й части слово, в котором правописание суффикса регулируется правилом: «В именах существительных, образованных от причастий и имён прилагательных, сохраняется столько же Н, сколько было в исходном слове».

8. Выпишите из 2-й части словосочетание со связью ПРИМЫКАНИЕ.

9. Запишите синонимы к слову РЫЦАРСКИМ из 2-й части.

10. Замените фразеологизм (ПРИСТУПИЛ) К ВЫПОЛНЕНИЮ ОБЯЗАННОСТЕЙ одним словом.

4. Времени в воздухе проходило словно какое-то движение тьмы (не) много света, будто начался туманный рассвет, но затем сгущалась снова. Из тьмы вырвались слабые, лёгкие крики и какие-то страшные (не) внятные звуки, но едва успев привлечь внимание, настороженный слух тут же заморгал, как в неувловимом сне и оказались лишь призраками.

(Брет Гард. «В миссии Сан-Кармел»)

1. Подчеркните все основы, пронумеруйте части данного предложения. Составьте его схему. Определите тип сложного предложения (укажите тип подчинения при наличии нескольких придаточных).

2. Напишите, чем осложнена каждая часть.

Пронумеруйте все знаки препинания (зелёным цветом).

3. Запишите цифру(-ы), обозначающую(-ие) знак(-и) препинания между частями, связанными бессоюзной связью.

4. Запишите цифру(-ы), обозначающую(-ие) знак(-и) препинания между частями, связанными подчинительной связью.

5. Запишите цифру(-ы), обозначающую(-ие) знак(-и) препинания при сравнительном обороте.

6. Выпишите из всего предложения слова с безударной чередующейся гласной в корне.

7. Выпишите из всего предложения слова, в которых правописание приставки регулируется правилом: «Если после приставки следует глухой согласный, то на конце её пишется буква, обозначающая глухой согласный звук».

8. Выпишите из всего предложения слова, в которых правописание суффикса регулируется правилом: «Две буквы Н пишутся в именах прилагательных, если они образованы с помощью суффикса -Н- от имён существительных, основа которых оканчивается на Н».

9. Выпишите из 2-й части словосочетания со связью ПРИМЫКАНИЕ.

10. Запишите синонимы к слову НЕВНЯТНЫЕ из 4-й части.

5. Пр..рода к..залось опять и опять отбрас..вает хлам навяза(н, нн)ый ей (не) п
ше(н, нн)ыми гостями (н..) звери (н..) птицы (н..) льстились на этот мусор (н..) один л
ной об..татель (н..) переступал (не) чистого рубежа а человек укрылся за бар(?)ером из
бросов ом..ртвелых как сброше(н, нн)ая змею кожа.

(Брет Гарт. «Старуха Джонсон»)

1. Подчеркните все основы, пронумеруйте части данного предложения. Составьте его схем
Определите тип сложного предложения (укажите тип подчинения при наличии нескольких
придаточных).

2. Напишите, чем осложнена каждая часть.

Пронумеруйте все знаки препинания (зелёным цветом).

3. Запишите цифру(-ы), обозначающую(-ие) знак(-и) препинания между частями, связанными
сочинительной связью.

4. Запишите цифру(-ы), обозначающую(-ие) знак(-и) препинания между частями, связанными
бессоюзной связью.

5. Запишите цифру(-ы), обозначающую(-ие) знак(-и) препинания при вводном слове.

6. Выпишите из 1-й части слова с проверяемой гласной в корне.

7. Выпишите из 4-й части слова, в которых правописание приставки регулируется правилом:
«Гласные и согласные в приставках, кроме приставок, оканчивающихся на -З/-С, и приставок
ПРЕ- и ПРИ-, пишутся одинаково независимо от произношения».

8. Выпишите из 1-й части слово, в котором правописание суффикса регулируется правилом: «Ес-
ли при прилагательном, образованном от глагола несовершенного вида, нет зависимого слова, то
в его суффиксе пишется Н».

9. Выпишите из 3-й части то словосочетание со связью СОГЛАСОВАНИЕ, которое можно заме-
нить синонимичным со связью УПРАВЛЕНИЕ.

10. Запишите синонимы к слову УКРЫЛСЯ из 4-й части.

6. Хиж..на когда я в..рнулся была пуста двери в..душие в обе пр..стройки закрыты но на грубо сколоч(н, нн)ом столе к которому пр..двинут был т..бурет меня ждали дымящийся кофе в жестя(н, нн)ой кружк.. г..рячие лепёшки и ещ.. т..релка ар..матно пахнущ..й г..вядины жар(н, нн)ой на масл...

(Брет Гарт. «Старуха Джонсона»)

1. Подчеркните все основы, пронумеруйте части данного предложения. Составьте его схему. Определите тип сложного предложения (укажите тип подчинения при наличии нескольких придаточных).

2. Напишите, чем осложнена каждая часть.

Пронумеруйте все знаки препинания (зелёным цветом).

3. Запишите цифру(-ы), обозначающую(-ие) знак(-и) препинания между частями, связанными сочинительной связью.

4. Запишите цифру(-ы), обозначающую(-ие) знак(-и) препинания между частями, связанными подчинительной связью.

5. Запишите цифру(-ы), обозначающую(-ие) знак(-и) препинания при обособленных определениях.

6. Выпишите из 5-й части слова с безударной непроверяемой гласной в корне.

7. Выпишите из всего предложения слова, в которых правописание приставки зависит от значения.

8. Выпишите из 4-й части слово, в котором правописание суффикса регулируется правилом: «Если при прилагательном, образованном от глагола несовершенного вида, есть зависимые слова, то это прилагательное переходит в причастие и в его суффиксе пишется НН».

9. Выпишите из 4-й части то словосочетание со связью СОГЛАСОВАНИЕ, которое можно заменить синонимичным со связью УПРАВЛЕНИЕ.

10. Запишите синонимы к слову ГРУБО из 4-й части.

7. Хотя он и был з..взятым охотн..ком эту страсть ум..н(?)шала мальчиш..ская любовь к пр..роде потому (что) он сочу(?)ств..вал всему живому человеку зверю или травинк.. остро оц..щал (не) пост..жимую ж..стокость бытия постоя(н, нн)ую вр..жду и междоусобицу в ж..вотном мир.. и всегда защ..щал сл..бейшего как это ..делал (бы) исти(н, нн)ый рыц..рь.
(Брет Гарт. «Горный Меркурий»)

1. Подчеркните все основы, пронумеруйте части данного предложения. Составьте его схему. Определите тип сложного предложения (укажите тип подчинения при наличии нескольких придаточных).

2. Напишите, чем осложнена каждая часть.

Пронумеруйте все знаки препинания (зелёным цветом).

3. Запишите цифру(-ы), обозначающую(-ие) знак(-и) препинания между частями, связанными подчинительной связью.

4. Запишите цифру(-ы), обозначающую(-ие) знак(-и) препинания при однородных дополнениях.

5. Запишите цифру(-ы), обозначающую(-ие) знак(-и) препинания при однородных сказуемых.

6. Выпишите из 3-й части слово с непроверяемой произносимой согласной в корне.

7. Выпишите из 4-й части слово, в котором правописание приставки регулируется правилом: «Гласные и согласные в приставках, кроме приставок, оканчивающихся на -З/-С, и приставок ПРЕ- и ПРИ-, пишутся одинаково независимо от произношения».

8. Выпишите из всего предложения слово, в котором правописание суффикса регулируется правилом: «Две буквы Н пишутся в именах прилагательных, если они образованы с помощью суффикса -Н- от имён существительных, основа которых оканчивается на Н».

9. Выпишите из 3-й части то словосочетание со связью СОГЛАСОВАНИЕ, которое можно заменить синонимичным со связью УПРАВЛЕНИЕ.

10. Запишите синонимы к слову ЗАВЗЯТЫЙ из 1-й части.

8. И вот пок..залась плоская г..лова с х..лодными гл..зами а за нею по..вилась че-
шуйч..тая ярко ра..черче(н, нн)ая ж..лтым лента дл..ною около фута на м(?)новение змея
зам..рла потом описав в воздух.. ровный изящ(?)ный (полу) круг пов..рнула гол..ву к
св..стящ..му мальч..ку.

(Брет Гарт. «Горный Меркурий»)

1. Подчеркните все основы, пронумеруйте части данного предложения. Составьте его схему. Определите тип сложного предложения (укажите тип подчинения при наличии нескольких придаточных).

2. Напишите, чем осложнена каждая часть.

Пронумеруйте все знаки препинания (зелёным цветом).

3. Запишите цифру(-ы), обозначающую(-ие) знак(-и) препинания между частями, связанными сочинительной связью.

4. Запишите цифру(-ы), обозначающую(-ие) знак(-и) препинания между частями, связанными бессоюзной связью.

5. Запишите цифру(-ы), обозначающую(-ие) знак(-и) препинания при обособленном обстоятельстве.

6. Выпишите из 3-й части слово с безударной чередующейся гласной в корне.

7. Выпишите из 2-й части слово, в котором правописание приставки регулируется правилом: «Если после приставки следует глухой согласный, то на конце её пишется буква, обозначающая глухой согласный звук».

8. Выпишите из 2-й части имя прилагательное, в котором суффикс имеет один вариант написания независимо от произношения.

9. Выпишите из 2-й части словосочетание со связью ПРИМЫКАНИЕ.

10. Запишите синонимы к слову ЗАМЕРЛА из 3-й части.

9. Когда он закрыл глаза за что (бы) (не) видеть (н..) чего вокруг воображение влагло его (в) низ по крутому горному склону и..хоже(н, нн)ому им уже вдоль и поперёк к унылому участку возле речной запруды где кучи отвалов гр..м..здились словно шелуха всех бе(с, сс)мысле(н, нн)о прожитых дней потраченных зря в пустой надежде.. (на) удачу.

(Брет Гарт. «Дядюшка Джим и дядюшка Билли»)

1. Подчеркните все основы, пронумеруйте части данного предложения. Составьте его схему. Определите тип сложного предложения (укажите тип подчинения при наличии нескольких придаточных).

2. Напишите, чем осложнена каждая часть.

Пронумеруйте все знаки препинания (зелёным цветом).

3. Запишите цифру(-ы), обозначающую(-ие) знак(-и) препинания между частями, связанными подчинительной связью.

4. Запишите цифру(-ы), обозначающую(-ие) знак(-и) препинания при обособленных определениях.

5. Запишите цифру(-ы), обозначающую(-ие) знак(-и) препинания при сравнительном обороте.

6. Выпишите из 3-й части слово с оглушением согласной в корне.

7. Выпишите из 3-й части слово, в котором правописание приставки регулируется правилом: «Если после приставки следует глухой согласный, то на конце её пишется буква, обозначающая глухой согласный звук».

8. Выпишите из 4-й части слово, в котором правописание суффикса регулируется правилом: «В наречиях, образованных от причастий или имён прилагательных, сохраняется столько же Н, сколько было в исходном слове».

9. Выпишите из 4-й части то словосочетание со связью ПРИМЫКАНИЕ, которое можно заменить синонимичным со связью УПРАВЛЕНИЕ.

10. Запишите синонимы к слову ЗРЯ из 4-й части.

10. К удивлению своему едва я мог назвать гигантские деревья стоявшие на опушке. словно часовые я обнаружил что по какой (то) (не) обычной прихотливости атмосферы дуновение прохладного воздуха постоило вежливее меж колонами стволов сегодня (не) ощущается здесь было определено жарче чем на открытом месте лес здесь был весь насыщен густым пряным ароматом хвои.

(Брет Гарт. «Уход Энрикеса»)

1. Подчеркните все основы, пронумеруйте части данного предложения. Составьте его схему. Определите тип сложного предложения (укажите тип подчинения при наличии нескольких придаточных).

2. Напишите, чем осложнена каждая часть.

Пронумеруйте все знаки препинания (зелёным цветом).

3. Запишите цифру(-ы), обозначающую(-ие) знак(-и) препинания между частями, связанными бессоюзной связью.

4. Запишите цифру(-ы), обозначающую(-ие) знак(-и) препинания между частями, связанными подчинительной связью.

5. Запишите цифру(-ы), обозначающую(-ие) знак(-и) препинания при сравнительных оборотах.

6. Выпишите из 2-й части слово с проверяемой неизменяемой согласной в корне.

7. Выпишите из 5-й части слово, в котором правописание приставки регулируется правилом: «Гласные и согласные в приставках, кроме приставок, оканчивающихся на -З/-С, и приставок ПРЕ- и ПРИ-, пишутся одинаково независимо от произношения».

8. Выпишите из 2-й части слово, в котором правописание суффикса определяется тем, что в 1-м лице единственного числа настоящего или простого будущего времени он чередуется с суффиксом -У/-Ю- (т.е. глагол в этой форме оканчивается на -УЮ).

9. Выпишите из 5-й части то словосочетание со связью УПРАВЛЕНИЕ, которое можно заменить синонимичным со связью СОГЛАСОВАНИЕ.

10. Запишите синонимы к слову ГУСТЫМ из 5-й части.

11. Нельзя было предвидеть как страшный капитан подводного судна поступит с нами пожалеет ли он (не) медленнее избавит(?)ся от нас или продолжав нас (в) заперти много лет высадит на какой (нибудь) (не) обитаемый клочок земли.

(По роману Ж. Верна «80 000 километров под водой»)

1. Подчеркните все основы, пронумеруйте части данного предложения. Составьте его схему. Определите тип сложного предложения (укажите тип подчинения при наличии нескольких придаточных).

2. Напишите, чем осложнена каждая часть.

Пронумеруйте все знаки препинания (зелёным цветом).

3. Запишите цифру(-ы), обозначающую(-ие) знак(-и) препинания между частями, связанными бессоюзной связью.

4. Запишите цифру(-ы), обозначающую(-ие) знак(-и) препинания между частями, связанными подчинительной связью.

5. Запишите цифру(-ы), обозначающую(-ие) знак(-и) препинания при обособленном обстоятельстве.

6. Выпишите из 3-й части слово с безударной чередующейся гласной в корне.

7. Выпишите из 2-й части слова, в которых правописание приставки регулируется правилом: «Гласные и согласные в приставках, кроме приставок, оканчивающихся на -З/-С, и приставок ПРЕ- и ПРИ-, пишутся одинаково независимо от произношения».

8. Выпишите из всего предложения слово, в котором правописание суффикса регулируется правилом: «Две буквы Н пишутся в именах прилагательных, если они образованы с помощью суффикса -Н- от имён существительных, основа которых оканчивается на Н».

9. Выпишите из 2-й части словосочетание со связью ПРИМЫКАНИЕ.

10. Запишите синонимы к слову СТРАННЫЙ из 2-й части.

12. Среди рыб соперничавших друг с другом красотой расцветки и быстротой движений я разлучил зелёного губана султанку с двойной чёрной чертой на спине японскую макрель с синим телом и серебряной головой блестящих лазоревых рыб одно название которых занимает целое описание полосатых спаров с планниками отливающими синим и зелёным бекасовых рыб отдельные экземпляры которых достигали метра в длину у мурен длиной в шесть футов с маленькими жёлтыми глазками и широким ртом.

(По роману Ж. Верна «80 000 километров под водой»)

1. Подчеркните все основы, пронумеруйте части данного предложения. Составьте его схему. Определите тип сложного предложения (укажите тип подчинения при наличии нескольких придаточных).

2. Напишите, чем осложнена каждая часть.

Пронумеруйте все знаки препинания (зелёным цветом).

3. Запишите цифру(-ы), обозначающую(-ие) знак(-и) препинания между частями, связанными подчинительной связью.

4. Запишите цифру(-ы), обозначающую(-ие) знак(-и) препинания при обособленных определениях.

5. Запишите цифру(-ы), обозначающую(-ие) знак(-и) препинания при несогласованных однородных определениях.

6. Выпишите из всего предложения слова с безударной чередующейся гласной в корне.

7. Выпишите из 1-й части слова, в которых правописание согласной в приставке зависит от глухости/звонкости звука, обозначаемого следующей после приставки буквой.

8. Выпишите из 1-й части слово, в котором правописание суффикса регулируется правилом: «В суффиксах -ИН-, -АН-/-ЯН- отымённых прилагательных пишется одна Н».

9. Выпишите из 2-й части словосочетания со связью УПРАВЛЕНИЕ.

10. Запишите синонимы к слову ЖИВЫМИ из 1-й части.

13. На дне океана под сенью различных растений (не) уступающих по величине деревьям умеренного пояса виднелись словно настоящие жаркие цветы целые изгороди из зоофитов над которыми пышным цветом цвели желтоватые звёздчатые кораллы с прозрачными щупальцами и рыбы (мухи) перелетали с цветка на цветок как рой колибри а из (под) ног у нас поднимались как стаи бекасов летучие петухи и моноцентры.

(По роману Ж. Верна «80 000 тысяч километров под водой»)

1. Подчеркните все основы, пронумеруйте части данного предложения. Составьте его схему. Определите тип сложного предложения (укажите тип подчинения при наличии нескольких придаточных).

2. Напишите, чем осложнена каждая часть.

Пронумеруйте все знаки препинания (зелёным цветом).

3. Запишите цифру(-ы), обозначающую(-ие) знак(-и) препинания между частями, связанными сочинительной связью.

4. Запишите цифру(-ы), обозначающую(-ие) знак(-и) препинания между частями, связанными подчинительной связью.

5. Запишите цифру(-ы), обозначающую(-ие) знак(-и) препинания при сравнительных оборотах.

6. Выпишите из всего предложения слова с безударной чередующейся гласной в корне.

7. Выпишите из 1-й части слова, в которых правописание приставки зависит от глухости/звонкости звука, обозначаемого следующей после приставки буквой.

8. Выпишите из 2-й части имени прилагательные, в которых суффиксы имеют один вариант написания независимо от произношения.

9. Выпишите из 1-й части те словосочетания со связью УПРАВЛЕНИЕ, которые можно заменить синонимичными со связью СОГЛАСОВАНИЕ.

10. Запишите синонимы к слову ЖИВЫХ из 1-й части.

14. Райские птицы ул..тали как только мы пр..бл..жались к ним на ра(с, сс)стояние выстрела и когда я пот..рял уже н..дежду поближе позн..комит(?)ся с ними Консель мой слуга шедший (в) переди вдруг нагнулся и восторже(н, нн)о вскрикнув позвал меня он д..ржал в руке в..л..колепный экз..мпляр райской птицы.

(По роману Ж. Верна «80 000 километров под водой»)

1. Подчеркните все основы, пронумеруйте части данного предложения. Составьте его схему. Определите тип сложного предложения (укажите тип подчинения при наличии нескольких придаточных).

2. Напишите, чем осложнена каждая часть.

Пронумеруйте все знаки препинания (зелёным цветом).

3. Запишите цифру(-ы), обозначающую(-ие) знак(-и) препинания между частями, связанными сочинительной связью.

4. Запишите цифру(-ы), обозначающую(-ие) знак(-и) препинания между частями, связанными подчинительной связью.

5. Запишите цифру(-ы), обозначающую(-ие) знак(-и) препинания при обособленном приложении.

6. Выпишите из 5-й части слова с безударной непроверяемой гласной в корне.

7. Выпишите из всего предложения слова, в которых правописание приставки регулируется правилом: «Если после приставки следует глухой согласный, то на конце её пишется буква, обозначающая глухой согласный звук».

8. Выпишите из 4-й части глагол в неопределённой форме, имеющий глагол-омоним в форме 3-го лица единственного числа настоящего времени.

9. Выпишите из 3-й части то словосочетание со связью ПРИМЫКАНИЕ, которое можно заметить синонимичным со связью УПРАВЛЕНИЕ.

10. Запишите синонимы к слову ВЕЛИКОЛЕПНЫЙ из 5-й части.

11. Замените фразеологизм ПОТЕРЯТЬ НАДЕЖДУ одним словом.

15. Пр..рода соблюда..т опр..делё(н, нн)ый закон можно ли это назвать законом в за-
круч..вани.. мо(л,лл)юсков все они закруче(н, нн)ы (с) прав.. (на) лев.. и в тех случаях ко-
гда поп..дают(?)ся р..дчайшие раков..ны раковины (левши) любит..ли г..товы пл..тить за
них любые суммы.

(По роману Ж. Верна «80 000 километров под водой»)

1. Подчеркните все основы, пронумеруйте части данного предложения. Составьте его схему.
Определите тип сложного предложения (укажите тип подчинения при наличии нескольких
придаточных).

2. Напишите, чем осложнена каждая часть.

Пронумеруйте все знаки препинания (зелёным цветом).

3. Запишите цифру(-ы), обозначающую(-ие) знак(-и) препинания между частями, связанными
бессоюзной связью.

4. Запишите цифру(-ы), обозначающую(-ие) знак(-и) препинания между частями, связанными
подчинительной связью.

5. Запишите цифру(-ы), обозначающую(-ие) знак(-и) препинания при вставной конструкции.

6. Выпишите из 4-й части слова с безударной проверяемой гласной в корне.

7. Выпишите из 1-й части слова, в которых правописание приставки регулируется правилом:
«Гласные и согласные в приставках, кроме приставок, оканчивающихся на -З/-С, и приставок
ПРЕ- и ПРИ-, пишутся одинаково независимо от произношения».

8. Выпишите из 2-й части слова, в которых правописание суффикса регулируется правилом: «В
наречиях, образованных приставочно-суффиксальным способом, пишется суффикс -О, если в на-
речии есть приставки В-, НА-, ЗА-, и пишется суффикс -А, если в нём есть приставки ИЗ-, ДО-, С-».

9. Выпишите из 4-й части словосочетание со связью ПРИМЫКАНИЕ.

10. Запишите синонимы к слову ЛЮБЫЕ из 3-й части.

16. (Не) завис..мо (от) того обр..зовалась ли ж..мчужина на створках или на теле мо(л,лл)юска она всегда имеет ядро вокруг которого тонкими изящными к..нцентрич..скими сл..ями из года в год нар..стают перл..мутровые отл..жения так высоко ц..нимые зн..токами.

(По роману Ж. Верна «80 000 километров под водой»)

1. Подчеркните все основы, пронумеруйте части данного предложения. Составьте его схему. Определите тип сложного предложения (укажите тип подчинения при наличии нескольких придаточных).

2. Напишите, чем осложнена каждая часть.

Пронумеруйте все знаки препинания (зелёным цветом).

3. Запишите цифру(-ы), обозначающую(-ие) знак(-и) препинания между частями, связанными подчинительной связью.

4. Запишите цифру(-ы), обозначающую(-ие) знак(-и) препинания при обособленном определении.

5. Запишите цифру(-ы), обозначающую(-ие) знак(-и) препинания при однородных определениях.

6. Выпишите из 3-й части слова с безударной чередующейся гласной в корне.

7. Выпишите из 2-й части слово, в котором правописание приставки регулируется правилом: «Гласные и согласные в приставках, кроме приставок, оканчивающихся на -З/-С, и приставок ПРЕ- и ПРИ-, пишутся одинаково независимо от произношения».

8. Выпишите из всего предложения слово, в котором правописание суффикса регулируется правилом: «Правописание суффикса определяется тем, что в 1-м лице единственного числа настоящего или простого будущего времени он чередуется с суффиксом -У-/-Ю- (т.е. глагол в этой форме оканчивается на -УЮ)».

9. Выпишите из 3-й части то словосочетание со связью СОГЛАСОВАНИЕ, которое можно заменить синонимичным со связью УПРАВЛЕНИЕ.

10. Замените фразеологизм ИЗ ГОДА В ГОД одним словом.

17. (С) начал.. мне пок..залось что в гроте ц..рит (не) проница..мый мрак и что солнечные лучи уг..сают у его входа однако ок..залось что вода зап..лняющая грот светит(?)ся это был прозрачный и (не) определё(н, нн)ый свет погл..щё(н, нн)ых солнечных лучей.

(По роману Ж. Верна «80 000 километров под водой»)

1. Подчеркните все основы, пронумеруйте части данного предложения. Составьте его схему. Определите тип сложного предложения (укажите тип подчинения при наличии нескольких придаточных).

2. Напишите, чем осложнена каждая часть.

Пронумеруйте все знаки препинания (зелёным цветом).

3. Запишите цифру(-ы), обозначающую(-ие) знак(-и) препинания между частями, связанными сочинительной связью.

4. Запишите цифру(-ы), обозначающую(-ие) знак(-и) препинания между частями, связанными подчинительной связью.

5. Запишите цифру(-ы), обозначающую(-ие) знак(-и) препинания при обособленном определении.

6. Выпишите из 5-й части слова с безударной проверяемой гласной в корне.

7. Выпишите из 3-й части слова, в которых правописание приставки регулируется правилом: «Гласные и согласные в приставках, кроме приставок, оканчивающихся на -З/-С, и приставок ПРЕ- и ПРИ-, пишутся одинаково независимо от произношения».

8. Выпишите из всего предложения слова, в которых правописание суффикса регулируется правилом: «Гласная в суффиксах действительных и страдательных причастий настоящего времени зависит от спряжения глагола, от которого образовано данное причастие».

9. Выпишите из 6-й части то словосочетание со связью СОГЛАСОВАНИЕ, которое можно заменить синонимичным со связью УПРАВЛЕНИЕ.

10. Запишите синонимы к слову НЕПРОНИЦАЕМЫЙ из 2-й части.

❖ 18. Перед моими глазами развалился мёртвый город (в) дали на равнине высились развалины гигантского водопровода ближе к подножью горы виднелись остатки величественного Акрополя формы которого чем-то напоминали афинский Парфенон (на) правду отдельные сохранившиеся участки набережной уголки античного порта служившего притоком торговым кораблям ещё дальше длинные линии обрубившихся стен следы бывших улиц.

(По роману Ж. Верна «80 000 километров под водой»)

1. Подчеркните все основы, пронумеруйте части данного предложения. Составьте его схему. Определите тип сложного предложения (укажите тип подчинения при наличии нескольких придаточных).

2. Напишите, чем осложнена каждая часть.

Пронумеруйте все знаки препинания (зелёным цветом).

3. Запишите цифру(-ы), обозначающую(-ие) знак(-и) препинания между частями, связанными бессоюзной связью.

4. Запишите цифру(-ы), обозначающую(-ие) знак(-и) препинания между частями, связанными подчинительной связью.

5. Запишите цифру(-ы), обозначающую(-ие) знак(-и) препинания при обособленном уточняющем обстоятельстве.

6. Выпишите из всего предложения слова с безударной чередующейся гласной в корне.

7. Выпишите из 5-й части слово, в котором правописание приставки зависит от значения.

8. Выпишите из всего предложения слова с орфограммой «Н/НН в отыменных именах прилагательных».

9. Выпишите из 2-й части словосочетание со связью ПРИМЫКАНИЕ.

10. Запишите синонимы к слову РАССТИЛАЛСЯ из 1-й части.

19. Если (бы) у меня было время я (бы) спустился по крутому склону горы и обош..л (бы) из конца в конец этот огромный м..терик соединявший в..роятно когда (то) Африку с Америкой затем я пос..тил (бы) все города существовавшие (за) долг.. до вс..мирного потопа построе(н, нн)ые в..л..канами живш..ми целые ст..летия и над..лё(н, нн)ыми такой огромной силой что воздвигнутые ими сооружения многие тыс..ч..летия сопр..тивляются разрушающ..му действию воды.

(По роману Ж. Верна «80 000 тысяч километров под водой»)

1. Подчеркните все основы, пронумеруйте части данного предложения. Составьте его схему. Определите тип сложного предложения (укажите тип подчинения при наличии нескольких придаточных).

2. Напишите, чем осложнена каждая часть.

Пронумеруйте все знаки препинания (зелёным цветом).

3. Запишите цифру(-ы), обозначающую(-ие) знак(-и) препинания между частями, связанными бессоюзной связью.

4. Запишите цифру(-ы), обозначающую(-ие) знак(-и) препинания между частями, связанными подчинительной связью.

5. Запишите цифру(-ы), обозначающую(-ие) знак(-и) препинания при вводном слове.

6. Выпишите из 3-й части слова с оглушением согласной в корне.

7. Выпишите из 4-й части слова, в которых правописание приставки регулируется правилом: «Если после приставки следует звонкий согласный или гласный, то на конце её пишется буква, обозначающая звонкий согласный звук».

8. Выпишите из всего предложения слова, в которых правописание суффикса регулируется правилом: «Две буквы Н пишутся в суффиксах причастий прошедшего времени, образованных от глаголов совершенного вида».

9. Выпишите из 2-й части то словосочетание со связью УПРАВЛЕНИЕ, которое можно заменить синонимичным со связью СОГЛАСОВАНИЕ.

10. Запишите синонимы к слову ВОЗДВИГНУТЫЕ из 4-й части.

11. Замените фразеологизм ИЗ КОНЦА В КОНЕЦ одним словом.

20. Если ты любезный ч..татель окажеш(?)ся на этой стари(н, нн)ой дорог.. то (не) устр..шись (не) большого перерыва в твоём пут..шестви.. и (не) пож..лей денег что (бы) запл..тить с..довнику но выйдя из к..реты попр..си отп..реть тебе дом и парк под пр..длогом что ты близко знал покойного вл..дельца этой пр..красной уса..ьбы надворно-го с..ветника Рейтлингера.

(Э.Т.А. Гофман. «Каменное сердце»)

1. Подчеркните все основы, пронумеруйте части данного предложения. Составьте его схему. Определите тип сложного предложения (укажите тип подчинения при наличии нескольких придаточных).

2. Напишите, чем осложнена каждая часть.

Пронумеруйте все знаки препинания (зелёным цветом).

3. Запишите цифру(-ы), обозначающую(-ие) знак(-и) препинания между частями, связанными подчинительной связью.

4. Запишите цифру(-ы), обозначающую(-ие) знак(-и) препинания при обращении.

5. Запишите цифру(-ы), обозначающую(-ие) знак(-и) препинания при обособленном обстоятельстве.

6. Выпишите из 2-й части слово с безударной чередующейся гласной в корне.

7. Выпишите из 4-й части слово, в котором правописание приставки зависит от значения.

8. Выпишите из 1-й части слово, в котором правописание суффикса регулируется правилом: «Две буквы Н пишутся в именах прилагательных, если они образованы с помощью суффикса -Н- от имён существительных, основа которых оканчивается на Н».

9. Выпишите из 2-й части словосочетания со связью ПРИМЫКАНИЕ.

10. Запишите синонимы к слову НЕ УСТРАШИТЬСЯ из 2-й части.

21. Уже сн..ружи дом пор..зит тебя обил..ем пёстрых укр..шений вып..лне(н, нн)ых в ста-ри(н, нн)ой гр..тескной м..нере ты спр..ведливо сочтёш(?) ро..пись на стенах бе..вкус(?)ной частью соверше(н, нн)о бе(с, сс)мысле(н, нн)ой но при бл..жайшем ра(с, сс)мотрени.. от этих ра..краше(н, нн)ых камней на тебя пове..т чем (то) уд..вительным и чудес(?)ным и с лёгким трепетом ты вступ..ш(?) в пр..сторную пр..хожую.

(Э.Т.А. Гофман. «Каменное сердце»)

1. Подчеркните все основы, пронумеруйте части данного предложения. Составьте его схему. Определите тип сложного предложения (укажите тип подчинения при наличии нескольких придаточных).

2. Напишите, чем осложнена каждая часть.

Пронумеруйте все знаки препинания (зелёным цветом).

3. Запишите цифру(-ы), обозначающую(-ие) знак(-и) препинания между частями, связанными сочинительной связью.

4. Запишите цифру(-ы), обозначающую(-ие) знак(-и) препинания между частями, связанными бессоюзной связью.

5. Запишите цифру(-ы), обозначающую(-ие) знак(-и) препинания при обособленном определении.

6. Выпишите из 2-й части слова с безударной проверяемой гласной в корне.

7. Выпишите из всего предложения слова, в которых правописание приставки определяется глухостью-звонкостью согласного, обозначаемого следующей после приставки буквой.

8. Выпишите из 1-й части слово, в котором правописание суффикса регулируется правилом: «Две буквы Н пишутся в суффиксах причастий прошедшего времени, образованных от глаголов совершенного вида».

9. Выпишите из 4-й части словосочетания со связью УПРАВЛЕНИЕ.

10. Запишите синонимы к слову ПОРАЗИТ из 1-й части.

22. На стенах из белого и(с, сс)ку(с, сс)тве(н, нн)ого мрам..ра ра..делё(н, нн)ых на кв..драты ты увид..ш(?) ра..личные нарисова(н, нн)ые яркими красками пр..чудл..вые изобр..жения в пута(н, нн)ых перепл..тениях к..торых смутно угад..вают(?)ся ф..гурки людей и зв..рей оч..ртания цв..тов пл..дов и к..мней и тебе вдруг почудит(?)ся что без всякого дополнительного раз(?)яснения ты уже я(?)ственно постига..ш(?) их смысл.

(Э.Т.А. Гофман. «Каменное сердце»)

1. Подчеркните все основы, пронумеруйте части данного предложения. Составьте его схему. Определите тип сложного предложения (укажите тип подчинения при наличии нескольких придаточных).

2. Напишите, чем осложнена каждая часть.

Пронумеруйте все знаки препинания (зелёным цветом).

3. Запишите цифру(-ы), обозначающую(-ие) знак(-и) препинания между частями, связанными сочинительной связью.

4. Запишите цифру(-ы), обозначающую(-ие) знак(-и) препинания между частями, связанными подчинительной связью.

5. Запишите цифру(-ы), обозначающую(-ие) знак(-и) препинания при обособленном определении.

6. Выпишите из 4-й части слово с проверяемой непроизносимой согласной в корне.

7. Выпишите из 2-й части слова, в которых правописание приставки регулируется правилом: «Гласные и согласные в приставках, кроме приставок, оканчивающихся на -З/-С, и приставок ПРЕ- и ПРИ-, пишутся одинаково независимо от произношения».

8. Выпишите из 2-й части слово, в котором правописание суффикса регулируется правилом: «Если при прилагательном, образованном от глагола несовершенного вида, нет зависимого слова, то в его суффиксе пишется Н».

9. Выпишите из 2-й части те словосочетания со связью УПРАВЛЕНИЕ, которые можно заметить синонимичными со связью СОГЛАСОВАНИЕ.

10. Запишите синонимы к слову ПРИЧУДЛИВЫЕ из 1-й части.

23. Барон напустился на ег..ря ст..ящего ко мне ближе всех и принялся осыпать его упрё-ками почему он (не) выстр..лил когда я дал пром..х и хотя егерь ув..рял что это было (не) возможно ибо в ту самую м..нуту волк уже брос..лся и выстр..л (не) пр..ме(н, нн)о угодил (бы) в барина всё (же) барон стоял на своём что меня надл..жало взять под особую защиту потому (что) я был (не) опытным охотником.

(Э.Т.А. Гофман. «Майорат»)

1. Подчеркните все основы, пронумеруйте части данного предложения. Составьте его схему. Определите тип сложного предложения (укажите тип подчинения при наличии нескольких придаточных).

2. Напишите, чем осложнена каждая часть.

Пронумеруйте все знаки препинания (зелёным цветом).

3. Запишите цифру(-ы), обозначающую(-ие) знак(-и) препинания между частями, связанными сочинительной связью.

4. Запишите цифру(-ы), обозначающую(-ие) знак(-и) препинания между частями, связанными подчинительной связью.

5. Запишите цифру(-ы), обозначающую(-ие) знак(-и) препинания при обособленном определении.

6. Выпишите из 1-й части слова с безударной непроверяемой гласной в корне.

7. Выпишите из 8-й части слово, в котором правописание приставки зависит от значения.

8. Выпишите из 2-й и 7-й частей слова, в которых правописание суффикса регулируется правилом: «В глаголах прошедшего времени перед суффиксом -Л- в безударном положении сохраняется суффикс инфинитива».

9. Выпишите из 10-й части то словосочетание со связью СОГЛАСОВАНИЕ, которое можно заменить синонимичным со связью УПРАВЛЕНИЕ.

10. Запишите синонимы к слову УГОДИЛ из 8-й части.

11. Замените фразеологизмы ДАТЬ ПРОМАХ, ОСЫПАТЬ УПРЁКАМИ, СТОЯТЬ НА СВОЁМ, ВЗЯТЬ ПОД ЗАЩИТУ каждый одним словом.

24. Когда спустились сум..рки и в м..настырях зазв..нили к в..черне пр..лес(?)ная ю(н, нн)ая швея отл..жила в сторону р..скошное плат(?)е из т..жёлого красного атласа над отделкой которого работала (не) покл..дая рук и хмуρο погл..дела из окошка находивш..гося под самой крышей на узкую соверше(н, нн)о бе..людную улоч(?)ку.

(Э.Т.А. Гофман. «Принцесса Брамбилла»)

1. Подчеркните все основы, пронумеруйте части данного предложения. Составьте его схему. Определите тип сложного предложения (укажите тип подчинения при наличии нескольких придаточных).

2. Напишите, чем осложнена каждая часть.

Пронумеруйте все знаки препинания (зелёным цветом).

3. Запишите цифру(-ы), обозначающую(-ие) знак(-и) препинания между частями, связанными подчинительной связью.

4. Запишите цифру(-ы), обозначающую(-ие) знак(-и) препинания при однородных определениях.

5. Запишите цифру(-ы), обозначающую(-ие) знак(-и) препинания при обособленном определении.

6. Выпишите из 3-й части слово с проверяемой непроизносимой согласной в корне.

7. Выпишите из 4-й части слова, в которых правописание приставки регулируется правилом: «Гласные и согласные в приставках, кроме приставок, оканчивающихся на -З/-С, и приставок ПРЕ- и ПРИ-, пишутся одинаково независимо от произношения».

8. Выпишите из 3-й части слово, в котором правописание суффикса регулируется правилом: «В наречиях на -о/-е пишется столько же Н, сколько в прилагательных и причастиях, от которых они образованы».

9. Выпишите из 3-й части то словосочетание со связью СОГЛАСОВАНИЕ, которое можно заменить синонимичным со связью УПРАВЛЕНИЕ.

10. Запишите синонимы к слову РОСКОШНОЕ из 3-й части.

11. Замените фразеологизм НЕ ПОКЛАДАЯ РУК одним словом.

25. В шум.. общего (не) обузда(н, нн)ого весел(?)я вряд (ли) кто пр..метил бл..стящую группу сост..явщую из музыкантов мавров пажей ярко наряже(н, нн)ых среди них было и (не) сколько обез(?)ян со вкусом одетые в самые нежные цвета они с выр..зительными гр..масами т..нцевали з..бавно кувыркались и бегали.

(Э.Т.А. Гофман. «Принцесса Брамбилла»)

1. Подчеркните все основы, пронумеруйте части данного предложения. Составьте его схему. Определите тип сложного предложения (укажите тип подчинения при наличии нескольких придаточных).

2. Напишите, чем осложнена каждая часть.

Пронумеруйте все знаки препинания (зелёным цветом).

3. Запишите цифру(-ы), обозначающую(-ие) знак(-и) препинания между частями, связанными бессоюзной связью.

4. Запишите цифру(-ы), обозначающую(-ие) знак(-и) препинания при однородных сказуемых.

5. Запишите цифру(-ы), обозначающую(-ие) знак(-и) препинания при обособленных определениях.

6. Выпишите из 1-й части слово с безударной чередующейся гласной в корне.

7. Выпишите из всего предложения слово, в котором правописание приставки регулируется правилом: «В приставках отрицательных и неопределённых местоимений и наречий под ударением пишется Е, без ударения — И».

8. Выпишите из 3-й части слово, в котором правописание суффикса определяется тем, что в 1-м лице единственного числа настоящего или простого будущего времени он чередуется с суффиксом -У/-Ю- (т.е. глагол в этой форме оканчивается на -УЮ).

9. Выпишите из 2-й части словосочетание со связью УПРАВЛЕНИЕ.

10. Запишите синонимы к слову НЕОБУЗДАННОГО из 1-й части.

26. В (не) обозримых лесах этой страны росли деревья и цветы родчайшие и удивительные во множестве вилась великолепная дичь а воздух был наполнен такими сладкими ароматами что утренний и вечерний ветерок (не) мог (до) сытими наследиться.

(Э.Т.А. Гофман. «Принцесса Брамбилла»)

1. Подчеркните все основы, пронумеруйте части данного предложения. Составьте его схему. Определите тип сложного предложения (укажите тип подчинения при наличии нескольких придаточных).

2. Напишите, чем осложнена каждая часть.

Пронумеруйте все знаки препинания (зелёным цветом).

3. Запишите цифру(-ы), обозначающую(-ие) знак(-и) препинания между частями, связанными сочинительной связью.

4. Запишите цифру(-ы), обозначающую(-ие) знак(-и) препинания между частями, связанными подчинительной связью.

5. Запишите цифру(-ы), обозначающую(-ие) знак(-и) препинания при обособленных определениях.

6. Выпишите из 1-й части слово с безударной чередующейся гласной в корне.

7. Выпишите из 3-й части слово, в котором правописание приставки регулируется правилом: «Гласные и согласные в приставках, кроме приставок, оканчивающихся на -З/-С, и приставок ПРЕ- и ПРИ-, пишутся одинаково независимо от произношения».

8. Выпишите из 4-й части слово, в котором правописание суффикса регулируется правилом: «В наречиях, образованных приставочно-суффиксальным способом, пишется суффикс -О, если в наречии есть приставки В-, НА-, ЗА-, и пишется суффикс -А, если в нём есть приставки ИЗ-, ДО-, С-».

9. Выпишите из 3-й части словосочетания со связью СОГЛАСОВАНИЕ.

10. Запишите синонимы к слову НЕОБОЗРИМЫХ из 1-й части.

27. В..лшебник (с) нов.. поднялся в воздух и ш..роко ра..кинул свой плащ(?) всё окуталось густой дымкой душ..стых исп..рений и когда они ра(с, сс)е..лись то на том месте где отча..(н, нн)о ср..жались духи воздуха обр..зовалась пр..крас(?)ная светлая как небо з..ркальная гладь огромного озера в пр..чудл..вой кайме из св..ркающих к..мней р..скошных трав и цв..тов а (по) среди весело бил ключ(?) и в ш..ловливом задоре г..нял и кружил кудрявые волны.

(Э.Т.А. Гофман. «Принцесса Брамбилла»)

1. Подчеркните все основы, пронумеруйте части данного предложения. Составьте его схему. Определите тип сложного предложения (укажите тип подчинения при наличии нескольких придаточных).

2. Напишите, чем осложнена каждая часть.

Пронумеруйте все знаки препинания (зелёным цветом).

3. Запишите цифру(-ы), обозначающую(-ие) знак(-и) препинания между частями, связанными сочинительной связью.

4. Запишите цифру(-ы), обозначающую(-ие) знак(-и) препинания между частями, связанными подчинительной связью.

5. Запишите цифру(-ы), обозначающую(-ие) знак(-и) препинания при сравнительном обороте.

6. Выпишите из 3-й части слова с оглушением согласной в корне.

7. Выпишите из всего предложения слова, в которых правописание приставки регулируется правилом: «Если после приставки следует глухой согласный, то на конце её пишется буква, обозначающая глухой согласный звук».

8. Выпишите из 3-й части слово, в котором правописание суффикса определяется тем, что в 1-м лице единственного числа настоящего или простого будущего времени он чередуется с суффиксом -У-/-Ю- (т.е. глагол в этой форме оканчивается на -УЮ).

9. Выпишите из 5-й части то словосочетание со связью ПРИМЫКАНИЕ, которое можно заменить синонимичным со связью УПРАВЛЕНИЕ.

10. Запишите синонимы к слову РОСКОШНЫХ из 3-й части.

28. Когда они увидели в бедо(н, нн)ой глубине чудес(?)ного озера опрокинутое отражение сияющего голубого неба кустов деревьев словом всю природу им показалось что с их глаз спала тёмная пленка и им открылся новый дивный мир полный жизни и радости и с познанием этого мира в душе их зажглась такой восторг какого они (н.) когда ещё (не) изведывали.

(Э.Т.А. Гофман. «Принцесса Брамбилла»)

1. Подчеркните все основы, пронумеруйте части данного предложения. Составьте его схему. Определите тип сложного предложения (укажите тип подчинения при наличии нескольких придаточных).

2. Напишите, чем осложнена каждая часть.

Пронумеруйте все знаки препинания (зелёным цветом).

3. Запишите цифру(-ы), обозначающую(-ие) знак(-и) препинания между частями, связанными сочинительной связью.

4. Запишите цифру(-ы), обозначающую(-ие) знак(-и) препинания между частями, связанными подчинительной связью.

5. Запишите цифру(-ы), обозначающую(-ие) знак(-и) препинания при вводном слове.

6. Выпишите из 6-й части слова с безударной проверяемой гласной в корне.

7. Выпишите из 6-й части слово, в котором правописание приставки регулируется правилом: «В приставках отрицательных и неопределённых местоимений и наречий под ударением пишется Е, без ударения — И».

8. Выпишите из 6-й части слово, в котором правописание суффикса определяется тем, что в 1-м лице единственного числа настоящего или простого будущего времени он не чередуется с суффиксом -У/-Ю-, а остаётся неизменным.

9. Выпишите из 5-й части словосочетания со связью СОГЛАСОВАНИЕ.

10. Запишите синонимы к слову ЗАЖЁГСЯ из 5-й части.

29. Роща изумлё(н, нн)о м..лчащая вслуш..валась в наше пение и только время от врем..ни слышался ш..рох лист(?)ев словно это были эльфы ш..ловливо ск..кавшие с ветки на ветку но когда мы ум..лкали разд..вались стра(н, нн)ые голоса ноч(?)ных дúхов и вд..хновляли нас на новую песню.

(Э.Т.А. Гофман. «Заблуждения»)

1. Подчеркните все основы, пронумеруйте части данного предложения. Составьте его схему. Определите тип сложного предложения (укажите тип подчинения при наличии нескольких придаточных).

2. Напишите, чем осложнена каждая часть.

Пронумеруйте все знаки препинания (зелёным цветом).

3. Запишите цифру(-ы), обозначающую(-ие) знак(-и) препинания между частями, связанными сочинительной связью.

4. Запишите цифру(-ы), обозначающую(-ие) знак(-и) препинания между частями, связанными подчинительной связью.

5. Запишите цифру(-ы), обозначающую(-ие) знак(-и) препинания при обособленных определениях.

6. Выпишите из 3-й части слово с безударной чередующейся гласной в корне.

7. Выпишите из 4-й части слово, в котором правописание приставки регулируется правилом: «Если после приставки следует звонкий согласный или гласный, то на конце её пишется буква, обозначающая звонкий согласный звук».

8. Выпишите из 1-й части слово, в котором правописание суффикса регулируется правилом: «В наречиях, образованных от причастий или имён прилагательных, сохраняется то же количество Н, сколько было в исходном слове».

9. Выпишите из всего предложения те словосочетания со связью ПРИМЫКАНИЕ, которые можно заменить синонимичными со связью УПРАВЛЕНИЕ.

10. Запишите синонимы к слову ШАЛОВЛИВО из 3-й части.

30. Когда я уже поч(?)ти задыхался то вдруг почу(?)ствовал что подн..маюсь (к) верху вскоре к в..ликому моему обл..гчению мои руки и голова ок..зались над водой и хотя я мог прод..ржат(?)ся на поверхност.. не больше двух с..кунд однако успел переве..ти дух и это пр..дало мне силы и муж..ства.

(По роману Д. Дефо «Робинзон Крузо»)

1. Подчеркните все основы, пронумеруйте части данного предложения. Составьте его схему. Определите тип сложного предложения (укажите тип подчинения при наличии нескольких придаточных).

2. Напишите, чем осложнена каждая часть.

Пронумеруйте все знаки препинания (зелёным цветом).

3. Запишите цифру(-ы), обозначающую(-ие) знак(-и) препинания между частями, связанными сочинительной связью.

4. Запишите цифру(-ы), обозначающую(-ие) знак(-и) препинания между частями, связанными подчинительной связью.

5. Запишите цифру(-ы), обозначающую(-ие) знак(-и) препинания при вводном слове.

6. Выпишите из 3-й части слово с безударной чередующейся гласной в корне.

7. Выпишите из 7-й части слово, в котором правописание приставки зависит от значения.

8. Выпишите из 2-й части слово, в котором правописание суффикса определяется тем, что в 1-м лице единственного числа настоящего или простого будущего времени он чередуется с суффиксом -У-/-Ю- (т.е. глагол в этой форме оканчивается на -УЮ).

9. Выпишите из 4-й части словосочетание со связью ПРИМЫКАНИЕ.

10. Запишите синонимы к слову ПОЧУВСТВОВАЛ из 2-й части.

11. Замените фразеологизм ПЕРЕВЕСТИ ДУХ одним словом.

31. Я думаю что нет таких слов к..торыми можно было (бы) изобр..зить с достаточ(?)ной ярк..ст(?)ю в..сторг души ч..ловеч..ской во(с, сс)тавшей так сказать из гроба и я (н..) чуть (н..) уд..вляюсь тому что если пр..ступнику которого должны повесить и который уже стоит с петлём на ше.. об(?)являют помил..вание при этом всегда пр..сутствует и врач(?) что (бы) пустить ему кровь так как (не) ожида(н, нн)ая радость может слишком сильно потр..сти помил..ва(н, нн)ого и ост..новить б..ение его сер(?)ца.

(По роману Д. Дефо «Робинзон Крузо»)

1. Подчеркните все основы, пронумеруйте части данного предложения. Составьте его схему. Определите тип сложного предложения (укажите тип подчинения при наличии нескольких придаточных).

2. Напишите, чем осложнена каждая часть.

Пронумеруйте все знаки препинания (зелёным цветом).

3. Запишите цифру(-ы), обозначающую(-ие) знак(-и) препинания между частями, связанными сочинительной связью.

4. Запишите цифру(-ы), обозначающую(-ие) знак(-и) препинания между частями, связанными подчинительной связью.

5. Запишите цифру(-ы), обозначающую(-ие) знак(-и) препинания при обособленном определении.

6. Выпишите из 10-й части слова с безударной проверяемой гласной в корне.

7. Выпишите из 6-й части слово, в котором правописание приставки зависит от значения.

8. Выпишите из 10-й части слово, в котором правописание суффикса регулируется правилом: «Две буквы Н пишутся в словах, образованных от глаголов, в которых был суффикс -ОВА-/-ЕВА».

9. Выпишите из 3-й части то словосочетание со связью УПРАВЛЕНИЕ, которое можно заменить синонимичным со связью ПРИМЫКАНИЕ.

10. Запишите синонимы к слову НЕОЖИДАННАЯ из 10-й части.

11. Замените фразеологизмы ВЗДЁРНУТЬ НА ВИСЕЛИЦУ, ОБЪЯВИТЬ ПОМИЛОВАНИЕ, ОСТАНОВИТЬ БИЕНИЕ СЕРДЦА каждый одним словом.

32. Когда я думал о пищ.. то ещ.. (не) знал как буду добывать себе (в) последстви.. проп..тание кроме двух каких (то) зверьков похожих на наших зайцев выск..чивших из рощ.. при звук.. моего выстрела да д..кови(н, нн)ых птиц (н..) какой живност.. я (с,з)десь (не) вид..л.

(По роману Д. Дефо «Робинзон Крузо»)

1. Подчеркните все основы, пронумеруйте части данного предложения. Составьте его схему. Определите тип сложного предложения (укажите тип подчинения при наличии нескольких придаточных).

2. Напишите, чем осложнена каждая часть.

Пронумеруйте все знаки препинания (зелёным цветом).

3. Запишите цифру(-ы), обозначающую(-ие) знак(-и) препинания между частями, связанными бессоюзной связью.

4. Запишите цифру(-ы), обозначающую(-ие) знак(-и) препинания между частями, связанными подчинительной связью.

5. Запишите цифру(-ы), обозначающую(-ие) знак(-и) препинания при обособленном дополнении.

6. Выпишите из 4-й части слово с безударной чередующейся гласной в корне.

7. Выпишите из 3-й части слова, в которых правописание приставки регулируется правилом: «Гласные и согласные в приставках, кроме приставок, оканчивающихся на -З/-С, и приставок ПРЕ- и ПРИ-, пишутся одинаково независимо от произношения».

8. Выпишите из всего предложения слово, в котором правописание суффикса регулируется правилом: «Н/НН в отымённых именах прилагательных».

9. Выпишите из 3-й части словосочетания со связью ПРИМЫКАНИЕ.

10. Запишите синонимы к слову ПРОПИТАНИЕ из 3-й части.

33. (Во) первых моё ж..лице должно быть ра..п..ложе(н, нн)о в здоровой мес(?)ност.. и (по) близост.. от пресной воды (во) вторых оно должно укрывать от солнеч(?)ного зноя (в) трет(?)их оно должно быть зац..ще(н, нн)о от нап..дения как двуногих так и ч..твероногих хищ(?)ников и наконец (в) четвёртых из него должно быть видно океан что (бы) мне (не) упустить случ..я сп..стись если Бог пошлёт какой (нибудь) к..рабль.

(По роману Д. Дефо «Робинзон Крузо»)

1. Подчеркните все основы, пронумеруйте части данного предложения. Составьте его схему. Определите тип сложного предложения (укажите тип подчинения при наличии нескольких придаточных).

2. Напишите, чем осложнена каждая часть.

Пронумеруйте все знаки препинания (зелёным цветом).

3. Запишите цифру(-ы), обозначающую(-ие) знак(-и) препинания между частями, связанными бессоюзной связью.

4. Запишите цифру(-ы), обозначающую(-ие) знак(-и) препинания между частями, связанными подчинительной связью.

5. Запишите цифру(-ы), обозначающую(-ие) знак(-и) препинания при **вводных словах**.

6. Выпишите из 1-й части слово с **непроизносимой согласной в корне**.

7. Выпишите из **всего предложения** слово, в котором правописание **приставки** регулируется правилом: «Если после приставки следует глухой согласный, то на конце её пишется буква, обозначающая глухой согласный звук».

8. Выпишите из **всего предложения** слова, в которых правописание **суффикса** регулируется правилом: «Одна буква Н пишется в суффиксах кратких страдательных причастий».

9. Выпишите из 2-й части словосочетание со связью **СОГЛАСОВАНИЕ**.

10. Запишите синонимы к слову **УКРЫВАТЬ** из 2-й части.

11. Замените фразеологизм **НЕ УПУСТИТЬ СЛУЧАЯ** одним словом.

34. Воображаю как посмелся (бы) (надо) мной а может быть и пожалел (бы) меня читатель если (б) я расказал как (не) умело я замесил глину какие (не) лепые (не) уклюжие уродливые произведения вывели у меня сколько моих изделий развилось (от) того что глина была слишком рыхлая и (не) выдерживала собственной тяжести сколько других потрескалось (от) того что я поспешил выставить их на солнце и сколько рассыпалось на мелкие куски при первом (же) прикосновении к ним как до так и после просушки.

(По роману Д. Дефо «Робинзон Крузо»)

1. Подчеркните все основы, пронумеруйте части данного предложения. Составьте его схему. Определите тип сложного предложения (укажите тип подчинения при наличии нескольких придаточных).

2. Напишите, чем осложнена каждая часть.

Пронумеруйте все знаки препинания (зелёным цветом).

3. Запишите цифру(-ы), обозначающую(-ие) знак(-и) препинания между частями, связанными подчинительной связью.

4. Запишите цифру(-ы), обозначающую(-ие) знак(-и) препинания при вводном слове.

5. Запишите цифру(-ы), обозначающую(-ие) знак(-и) препинания при однородных обстоятельствах.

6. Выпишите из 10-й части слово с безударной чередующейся гласной в корне.

7. Выпишите из всего предложения слова, в которых правописание приставки регулируется правилом: «Правописание согласной в приставке зависит от глухости/звонкости звука, обозначаемого следующей после приставки буквой».

8. Выпишите из 7-й части слово, в котором правописание суффикса регулируется правилом: «Правописание суффикса определяется тем, что в 1-м лице единственного числа настоящего или простого будущего времени он не чередуется с суффиксом -У/-Ю-, а остаётся неизменным».

9. Выпишите из 9-й части словосочетания со связью УПРАВЛЕНИЕ.

10. Запишите синонимы к слову **ВООБРАЖАЮ** из 1-й части.

35. Я ра(с, сс)казал о том что увид..л при обход.. вокруг острова в пред..дущ..м плавани.. на север.. его есть (не) сколько очень хороших бухт и ст..янок для наших к..раблей туземц.. там ещё более уч(?)тивы и (с,з)говорч..вы нежели те с кем мы сейчас имеем дело ибо реже встр..чались с дурным обх..ждением со стороны европейских м..ряков чем жители южного и восточ(?)ного берега и там мы всегда найдём убеж..ще при любой (не) обходимости если даже это будет (не) пр..ятель или дурная погода.

(По роману Д. Дефо «Капитан Синглтон»)

1. Подчеркните все основы, пронумеруйте части данного предложения. Составьте его схему. Определите тип сложного предложения (укажите тип подчинения при наличии нескольких придаточных).

2. Напишите, чем осложнена каждая часть.

Пронумеруйте все знаки препинания (зелёным цветом).

3. Запишите цифру(-ы), обозначающую(-ие) знак(-и) препинания между частями, связанными сочинительной связью.

4. Запишите цифру(-ы), обозначающую(-ие) знак(-и) препинания между частями, связанными подчинительной связью.

5. Запишите цифру(-ы), обозначающую(-ие) знак(-и) препинания при сравнительных оборотах.

6. Выпишите из 3-й части слова с безударной непроверяемой гласной в корне.

7. Выпишите из 4-й части слова, в которых правописание приставки регулируется правилом: «Гласные и согласные в приставках, кроме приставок на -З/-С и приставок ПРЕ- и ПРИ-, пишутся одинаково независимо от произношения».

8. Выпишите из 2-й части слово, в котором правописание суффикса регулируется правилом: «В глаголах прошедшего времени перед суффиксом -Л- в безударном положении сохраняется суффикс инфинитива».

9. Выпишите из 6-й части те словосочетания со связью СОГЛАСОВАНИЕ, которые можно заменить синонимичными со связью УПРАВЛЕНИЕ.

10. Запишите синонимы к слову РАССКАЗАЛ из 1-й части.

11. Замените фразеологизм НАЙТИ УБЕЖИЩЕ одним словом.

36. На следу..щий день они спустились с другой ст..роны х..лма всё время д..ржась бер..га поступая так как они и об..щали и обн..ружили весьма пр..ятную д..лину по к..торой пр..т..кала река чуть ниже вид..мо проходимая для (не) больших судов они про..шли к реке и были пор..же(н, нн)ы выстрелом произведё(н, нн)ым судя по звуку (не) вда..леке.

(По роману Д. Дефо «Капитан Синглтон»)

1. Подчеркните все основы, пронумеруйте части данного предложения. Составьте его схему. Определите тип сложного предложения (укажите тип подчинения при наличии нескольких придаточных).

2. Напишите, чем осложнена каждая часть.

Пронумеруйте все знаки препинания (зелёным цветом).

3. Запишите цифру(-ы), обозначающую(-ие) знак(-и) препинания между частями, связанными бессоюзной связью.

4. Запишите цифру(-ы), обозначающую(-ие) знак(-и) препинания между частями, связанными подчинительной связью.

5. Запишите цифру(-ы), обозначающую(-ие) знак(-и) препинания при вводных словах.

6. Выпишите из 2-й части слова с безударной проверяемой гласной в корне.

7. Выпишите из 4-й части слово, в котором правописание приставки регулируется правилом: «Если после приставки следует звонкий согласный или гласный, то на конце её пишется буква, обозначающая звонкий согласный звук».

8. Выпишите из 4-й части слово, в котором правописание суффикса регулируется правилом: «Одна буква Н пишется в суффиксах кратких страдательных причастий».

9. Выпишите из 2-й части словосочетание со связью ПРИМЫКАНИЕ.

10. Запишите синонимы к слову ОБНАРУЖИЛИ из 1-й части.

37. Через какое (то) время Вильям достал подзорную трубу что (бы) луч(?)ше ра(с, сс)мотреть остров и был изумлён мушкетной пулей пр..св..стевшей рядом с ним (тот) час (же) он услыш..л выстрел и увид..л на другом берегу дымок наши в ответ (не) мед-ле(н, нн)о выстр..лили из трёх мушкетов дабы обн..ружить если это возможно кто был там.

(По роману Д. Дефо «Капитан Синглтон»)

1. Подчеркните все основы, пронумеруйте части данного предложения. Составьте его схему. Определите тип сложного предложения (укажите тип подчинения при наличии нескольких придаточных).

2. Напишите, чем осложнена каждая часть.

Пронумеруйте все знаки препинания (зелёным цветом).

3. Запишите цифру(-ы), обозначающую(-ие) знак(-и) препинания между частями, связанными бессоюзной связью.

4. Запишите цифру(-ы), обозначающую(-ие) знак(-и) препинания между частями, связанными подчинительной связью.

5. Запишите цифру(-ы), обозначающую(-ие) знак(-и) препинания при обособленном определении.

6. Выпишите из 2-й части слово с безударной проверяемой гласной в корне.

7. Выпишите из 4-й части слова, в которых правописание приставки регулируется правилом: «Гласные и согласные в приставках, кроме приставок, оканчивающихся на -З/-С, и приставок ПРЕ- и ПРИ-, пишутся одинаково независимо от произношения».

8. Выпишите из 3-й и 4-й частей слова, в которых правописание суффикса регулируется правилом: «В глаголах прошедшего времени перед суффиксом -Л- сохраняется суффикс инфинитива».

9. Выпишите из 3-й части словосочетание со связью СОГЛАСОВАНИЕ.

10. Запишите синонимы к слову ИЗУМЛЁН из 1-й части.

38. (Не) легко оп..сать изумление радость и во..торг и..пыта(н, нн)ые об..ими ст..ронами от встречи в столь отд..лё(н, нн)ой мес(?)ност.. (не) просто с европейцами но с англ..чанами каковы (же) должны быть их чу(?)ства когда они узнали друг друга и обн..ружили что они (не) только земл..ки но товарищи и что это к..манда с того самого к..рабля к..торый вёл к..п..тан Уилмот наш адм..рал и к..торый мы пот..ряли во время шторма под Тобаго после того как услов..лись встретит(?)ся на Мадагаскар..!

(По роману Д. Дефо «Капитан Синглтон»)

1. Подчеркните все основы, пронумеруйте части данного предложения. Составьте его схему. Определите тип сложного предложения (укажите тип подчинения при наличии нескольких придаточных).

2. Напишите, чем осложнена каждая часть.

Пронумеруйте все знаки препинания (зелёным цветом).

3. Запишите цифру(-ы), обозначающую(-ие) знак(-и) препинания между частями, связанными бессоюзной связью.

4. Запишите цифру(-ы), обозначающую(-ие) знак(-и) препинания между частями, связанными подчинительной связью.

5. Запишите цифру(-ы), обозначающую(-ие) знак(-и) препинания при обособленном приложении.

6. Выпишите из 2-й части слово с **непроизносимой согласной в корне**.

7. Выпишите из 1-й части слова, в которых правописание **приставки** регулируется правилом: «Если после приставки следует глухой согласный, то на конце её пишется буква, обозначающая глухой согласный звук».

8. Выпишите из 1-й части слова, в которых правописание **суффикса** регулируется правилом: «Две буквы Н пишутся в суффиксах причастий прошедшего времени, образованных от глаголов совершенного вида».

9. Выпишите из 8-й части словосочетание со связью **УПРАВЛЕНИЕ**.

10. Запишите синонимы к слову **УСЛОВИЛИСЬ** из 8-й части.

39. Это было только н..чалом моих (не) счастлих к..торые на том (не) кон(?)чились (не) ве-
зенье редко пос..ща..т вас лиш(?) на один день как всё в..λικое по ступенькам в..личия
возносит(?)ся на в..ршину славы что (бы) бл..стать там во всей красе так всё н..чтожное по
ц..почк.. (не) счастлих скат..вает(?)ся в без(?)ну бед т..рзает и муча..т вас (не) выпуская из
бедстве(н, нн)ых обстоятельств пока судьба (не) улыбнёт(?)ся вам если только ей буд..т
это угодно и (не) подаст надежду на изб..вление.

(По роману Д. Дефо «Полковник Джек»)

1. Подчеркните все основы, пронумеруйте части данного предложения. Составьте его схему.
Определите тип сложного предложения (укажите тип подчинения при наличии нескольких
придаточных).

2. Напишите, чем осложнена каждая часть.

Пронумеруйте все знаки препинания (зелёным цветом).

3. Запишите цифру(-ы), обозначающую(-ие) знак(-и) препинания между частями, связанными
бессоюзной связью.

4. Запишите цифру(-ы), обозначающую(-ие) знак(-и) препинания между частями, связанными
подчинительной связью.

5. Запишите цифру(-ы), обозначающую(-ие) знак(-и) препинания при однородных сказуемых.

6. Выпишите из 5-й части слово с безударной чередующейся гласной в корне.

7. Выпишите из 7-й и 8-й частей слова, в которых правописание приставки регулируется прави-
лом: «Гласные и согласные в приставках, кроме приставок, оканчивающихся на -З/-С, и приста-
вок ПРЕ- и ПРИ-, пишутся одинаково независимо от произношения».

8. Выпишите из всего предложения слово, в котором правописание суффикса регулируется
правилом: «В суффиксах -ЕНН-, -ОНН- отымённых прилагательных пишется НН».

9. Выпишите из 8-й части словосочетание со связью УПРАВЛЕНИЕ.

10. Запишите синонимы к слову НИЧТОЖНОЕ из 6-й части.

11. Замените фразеологизм ПОДАСТ НАДЕЖДУ одним словом.

40. Это был в..личестве(н, нн)ый и мрач(?)ный дом с (полу) круглым задним ф..садом с анф..ладой залов выходивш..х окнами на усыпа(н, нн)ый грав..ем двор где два чахлых дерева с поч..рневшими ств..лами ск..рее стучали а (не) ш..лестели потому (что) их лист(?)я были (на) столько грязными как (будто) их прок..птили.

(По роману Ч. Диккенса «Торговый дом «Домби и сын»)

1. Подчеркните все основы, пронумеруйте части данного предложения. Составьте его схему. Определите тип сложного предложения (укажите тип подчинения при наличии нескольких придаточных).

2. Напишите, чем осложнена каждая часть.

Пронумеруйте все знаки препинания (зелёным цветом).

3. Запишите цифру(-ы), обозначающую(-ие) знак(-и) препинания между частями, связанными подчинительной связью.

4. Запишите цифру(-ы), обозначающую(-ие) знак(-и) препинания при однородных определениях.

5. Запишите цифру(-ы), обозначающую(-ие) знак(-и) препинания при обособленном определении.

6. Выпишите из 1-й части слова с безударной непроверяемой гласной в корне.

7. Выпишите из 4-й части слово, в котором правописание приставки регулируется правилом: «Гласные и согласные в приставках, кроме приставок, оканчивающихся на -З/-С, и приставок ПРЕ- и ПРИ-, пишутся одинаково независимо от произношения».

8. Выпишите из 1-й части слово, в котором правописание суффикса регулируется правилом: «Две буквы Н пишутся в суффиксах причастий прошедшего времени, образованных от глаголов совершенного вида».

9. Выпишите из 3-й части словосочетания со связью ПРИМЫКАНИЕ.

10. Запишите синонимы к слову ЧАХЛЫХ из 2-й части.

41. Они ещё (не) успели д..леко уйти когда п..встр..чали жен(?)щину прод..вавшую цв..ты и к..п..тан ост..новившись как вкопа(н, нн)ый словно его ос..нила бл..стящая мысль купил самый большой пуч..к в её к..рзин.. в..л..колепн..йший букет в форм.. веера имевший около двух с половиной футов в обхват.. и с..ставле(н, нн)ый из пр..красн..йших в мир.. цв..тов.

(По роману Ч. Диккенса «Торговый дом «Домби и сын»)

1. Подчеркните все основы, пронумеруйте части данного предложения. Составьте его схему. Определите тип сложного предложения (укажите тип подчинения при наличии нескольких придаточных).

2. Напишите, чем осложнена каждая часть.

Пронумеруйте все знаки препинания (зелёным цветом).

3. Запишите цифру(-ы), обозначающую(-ие) знак(-и) препинания между частями, связанными сочинительной связью.

4. Запишите цифру(-ы), обозначающую(-ие) знак(-и) препинания между частями, связанными подчинительной связью.

5. Запишите цифру(-ы), обозначающую(-ие) знак(-и) препинания при обособленном приложении.

6. Выпишите из 4-й части слово с безударной чередующейся гласной в корне.

7. Выпишите из 3-й части слово, в котором правописание приставки определяется её значением.

8. Выпишите из 3-й части слово, в котором правописание суффикса регулируется правилом: «В суффиксах имён существительных после шипящих под ударением пишется О».

9. Выпишите из 1-й части словосочетания со связью ПРИМЫКАНИЕ.

10. Запишите синонимы к слову ОСЕНИЛА из 4-й части.

11. Замените фразеологизм КАК ВКОПАННЫЙ одним словом.

42. Когда летние сумерки сгущались по улицам, проходило много безработных пешеходов, которые смотрели с противоположной стороны улиц на мрачный дом и видели в окне юную фигуру столь восторженную с этим домом её глаза были устремлены на загорающиеся звезды и безмятежен был сон прохожих если они знали о чём она так упорно размышляла.

(По роману Ч. Диккенса «Торговый дом «Домби и сын»)

1. Подчеркните все основы, пронумеруйте части данного предложения. Составьте его схему. Определите тип сложного предложения (укажите тип подчинения при наличии нескольких придаточных).

2. Напишите, чем осложнена каждая часть.

Пронумеруйте все знаки препинания (зелёным цветом).

3. Запишите цифру(-ы), обозначающую(-ие) знак(-и) препинания между частями, связанными сочинительной связью.

4. Запишите цифру(-ы), обозначающую(-ие) знак(-и) препинания между частями, связанными подчинительной связью.

5. Запишите цифру(-ы), обозначающую(-ие) знак(-и) препинания при обособленном определении.

6. Выпишите из 4-й части слово с безударной чередующейся гласной в конце.

7. Выпишите из всего предложения слова, в которых правописание согласной в приставке зависит от глухости/звонкости звука, обозначаемого следующей после приставки буквой.

8. Выпишите из 4-й части слово, в котором правописание суффикса регулируется правилом: «Одна буква Н пишется в суффиксах кратких страдательных причастий».

9. Выпишите из 7-й части то словосочетание со связью ПРИМЫКАНИЕ, которое можно заменить синонимичным со связью УПРАВЛЕНИЕ.

10. Запишите синонимы к слову МРАЧНЫЙ из 3-й части.

43. По об.им ст.ронам т.нулись уходя (в) даль б.рега реки покрытые нивами и пас(?)бищами в.днелись ветр.(н, нн)ые мельниц.. стари(н, нн)ые церкви и эта красочная п..н..рама к..залась ещё пр..краснее от измен(?)ч..вых теней к..торые быстро пр..бегали по ней когда лё..кие и ра..плавч..тые обл..чка та..ли в лучах утре(н, нн)его со(?)нца.

(По роману Ч. Диккенса «Посмертные записки Пиквикского клуба»)

1. Подчеркните все основы, пронумеруйте части данного предложения. Составьте его схему. Определите тип сложного предложения (укажите тип подчинения при наличии нескольких придаточных).

2. Напишите, чем осложнена каждая часть.

Пронумеруйте все знаки препинания (зелёным цветом).

3. Запишите цифру(-ы), обозначающую(-ие) знак(-и) препинания между частями, связанными бессоюзной связью.

4. Запишите цифру(-ы), обозначающую(-ие) знак(-и) препинания между частями, связанными подчинительной связью.

5. Запишите цифру(-ы), обозначающую(-ие) знак(-и) препинания при однородных подлежащих.

6. Выпишите из всего предложения слова с непроизносимыми и ложнонепроизносимыми согласными в корне.

7. Выпишите из всего предложения слова, в которых правописание приставки зависит от глухости/звонкости звука, обозначаемого следующей после приставки буквой.

8. Выпишите из всего предложения слова, в которых правописание суффикса регулируется правилом «Н/НН в отымённых прилагательных».

9. Выпишите из 1-й части то словосочетание со связью УПРАВЛЕНИЕ, которое можно заменить синонимичным со связью СОГЛАСОВАНИЕ.

10. Запишите синонимы к слову ТАЯЛИ из 5-й части.

44. В стари(н, нн)ом парк.. т..нулись дли(н, нн)ые а(л,лл)еи в..л..честве(н, нн)ых дубов и лип большие ст..да ланей щ..пали свежую тр..ву изредк.. пробежал испуга(н, нн)ый заяц с быстротой тени отбрасыва..мой лё..кими обл..чками к..торые прон..сились как дыхание лета над солнечным п..йзажем.

(По роману Ч. Диккенса «Посмертные записки Пиквикского клуба»)

1. Подчеркните все основы, пронумеруйте части данного предложения. Составьте его схему. Определите тип сложного предложения (укажите тип подчинения при наличии нескольких придаточных).

2. Напишите, чем осложнена каждая часть.

Пронумеруйте все знаки препинания (зелёным цветом).

3. Запишите цифру(-ы), обозначающую(-ие) знак(-и) препинания между частями, связанными бессоюзной связью.

4. Запишите цифру(-ы), обозначающую(-ие) знак(-и) препинания между частями, связанными подчинительной связью.

5. Запишите цифру(-ы), обозначающую(-ие) знак(-и) препинания при сравнительном обороте.

6. Выпишите из 2-й части слова с безударной проверяемой гласной в корне.

7. Выпишите из всего предложения слова, в которых правописание приставки зависит от глухости/звонкости звука, обозначаемого следующей после приставки буквой.

8. Выпишите из 3-й части слово, в котором правописание суффикса зависит от спряжения глагола, от которого образовано данное слово.

9. Выпишите из 1-й части те словосочетания со связью УПРАВЛЕНИЕ, которые можно заменить синонимичными со связью СОГЛАСОВАНИЕ.

10. Запишите синонимы к слову ПРОНОСИЛИСЬ из 4-й части.

45. Утомительный ли день полный прелючений или снотворное действие вызва(н, нн)ое ра(с, сс)казом свеще(н, нн)ика повл..яли так сильно на мистера Пиквика но когда его пров..ли в уютную спальню то (не) прошло и пяти м..нут и он погрузился в крепкий сон без снов..дений из которого его выв..ло только утра(н, нн)ее со(?)нце ук..ризне(н, нн)о бр..савшее яркие лучи в его комн..ту.

(По роману Ч. Диккенса «Посмертные записки Пиквикского клуба»)

1. Подчеркните все основы, пронумеруйте части данного предложения. Составьте его схему. Определите тип сложного предложения (укажите тип подчинения при наличии нескольких придаточных).

2. Напишите, чем осложнена каждая часть.

Пронумеруйте все знаки препинания (зелёным цветом).

3. Запишите цифру(-ы), обозначающую(-ие) знак(-и) препинания между частями, связанными сочинительной связью.

4. Запишите цифру(-ы), обозначающую(-ие) знак(-и) препинания между частями, связанными подчинительной связью.

5. Запишите цифру(-ы), обозначающую(-ие) знак(-и) препинания при обособленных определениях.

6. Выпишите из 5-й части слова с безударной проверяемой гласной в корне.

7. Выпишите из 1-й части слово, в котором правописание приставки зависит от глухости/звонкости последующего согласного.

8. Выпишите из всего предложения слова, в которых правописание суффикса регулируется правилом: «В суффиксах -ЕНН-, -ОНН- отымённых прилагательных и наречий, образованных от них, пишется НН».

9. Выпишите из 5-й части то словосочетание со связью ПРИМЫКАНИЕ, которое можно заменить синонимичным со связью УПРАВЛЕНИЕ.

10. Запишите синонимы к слову УТОМИТЕЛЬНЫЙ из 1-й части.

11. Замените фразеологизм ПОГРУЗИЛСЯ В СОН одним словом.

46. Густой и сла..кий зап..х сена сложе(н, нн)ого в стога подн..мался к окну его комнаты цв..точные клумбы под окном насыщали воздух своими ар..матами (ярко) зелёные лужайки были покрыты утре(н, нн)ей р..сой которая св..ркала на каждом листочк..тр..петавш..м под лёгким ветерком а птиц.. пели так словно каждая искрящ...ся р..синка была для них источ(?)ником вд..хновения.

(По роману Ч. Диккенса «Посмертные записки Пиквикского клуба»)

1. Подчеркните все основы, пронумеруйте части данного предложения. Составьте его схему. Определите тип сложного предложения (укажите тип подчинения при наличии нескольких придаточных).

2. Напишите, чем осложнена каждая часть.

Пронумеруйте все знаки препинания (зелёным цветом).

3. Запишите цифру(-ы), обозначающую(-ие) знак(-и) препинания между частями, связанными бессоюзной связью.

4. Запишите цифру(-ы), обозначающую(-ие) знак(-и) препинания между частями, связанными подчинительной связью.

5. Запишите цифру(-ы), обозначающую(-ие) знак(-и) препинания при обособленных определениях.

6. Выпишите из 2-й части слово с безударной непроверяемой гласной в корне.

7. Выпишите из 1-й части слова, в которых приставки имеют один вариант написания.

8. Выпишите из 1-й части слово, в котором правописание суффикса регулируется правилом: «Две буквы Н пишутся в суффиксах причастий прошедшего времени, образованных от глаголов совершенного вида».

9. Выпишите из 2-й части то словосочетание со связью СОГЛАСОВАНИЕ, которое можно заменить синонимичным со связью УПРАВЛЕНИЕ.

10. Запишите синонимы к слову НАСЫЩАЛИ из 2-й части.

11. Замените фразеологизм БЫТЬ ИСТОЧНИКОМ ВДОХНОВЕНИЯ одним словом.

47. Впрочем дом казался уютным в окно буфетной был виден яркий прелестливый свет блестящая полоса которого пересекла дорогу и освещала даже живую изгородь по другую сторону её а в окне напротив виднелся красный мерцающий свет который то угасал то вспыхивал ярко пробиваясь сквозь спущенные занавески и свидетельствуя о том что в камине пылал огонь.

(По роману Ч. Диккенса «Посмертные записки Пиквикского клуба»)

1. Подчеркните все основы, пронумеруйте части данного предложения. Составьте его схему. Определите тип сложного предложения (укажите тип подчинения при наличии нескольких придаточных).

2. Напишите, чем осложнена каждая часть.

Пронумеруйте все знаки препинания (зелёным цветом).

3. Запишите цифру(-ы), обозначающую(-ие) знак(-и) препинания между частями, связанными бессоюзной связью.

4. Запишите цифру(-ы), обозначающую(-ие) знак(-и) препинания между частями, связанными подчинительной связью.

5. Запишите цифру(-ы), обозначающую(-ие) знак(-и) препинания при вводном слове.

6. Выпишите из всего предложения слова с безударной чередующейся гласной в корне.

7. Выпишите из 3-й и 5-й частей слова, в которых правописание приставки зависит от глухости/звонкости последующего согласного.

8. Выпишите из 5-й части слово, в котором правописание суффикса регулируется правилом: «Две буквы Н пишутся в суффиксах причастий прошедшего времени, образованных от глаголов совершенного вида».

9. Выпишите из 4-й части словосочетание со связью ПРИМЫКАНИЕ.

10. Запишите синонимы к слову ПРОБИРАЯСЬ из 5-й части.

48. В четырёхмес(?)ной коляск.. из которой по случаю т..сноты были выпр..же(н, нн)ы лошади стоял дородный пож..лой джентльмен в синем сюртук.. с бл..стящими пуг..вицами в плис..вых штанах и в высоких с..погах с отв..ротами а так (же) с..дели две ю(н, нн)ых леди в шарфах и пер(?)ях молодой джентльмен влюблё(н, нн)ый (по) вид..мому в одну из ю(н, нн)ых леди в шарфах и пер(?)ях леди (не) определё(н, нн)ого возр..ста тётка уп..мянутых леди и мистер Тапмен д..ржавшийся столь (не) пр..нуждё(н, нн)о и ра..вязно словно с первых дней мл..денчества он был членом этой сем(?)и.

(По роману Ч. Диккенса «Посмертные записки Пиквикского клуба»)

1. Подчеркните все основы, пронумеруйте части данного предложения. Составьте его схему. Определите тип сложного предложения (укажите тип подчинения при наличии нескольких придаточных).

2. Напишите, чем осложнена каждая часть.

Пронумеруйте все знаки препинания (зелёным цветом).

3. Запишите цифру(-ы), обозначающую(-ие) знак(-и) препинания между частями, связанными подчинительной связью.

4. Запишите цифру(-ы), обозначающую(-ие) знак(-и) препинания при однородных подлежащих.

5. Запишите цифру(-ы), обозначающую(-ие) знак(-и) препинания при обособленном приложении.

6. Выпишите из 2-й части слова с безударной проверяемой гласной в корне.

7. Выпишите из 3-й части слово, в котором приставка пишется через дефис.

8. Выпишите из 2-й части слово, в котором правописание суффикса регулируется правилом: «Одна буква Н пишется в суффиксах кратких страдательных причастий».

9. Выпишите из 3-й части те словосочетания со связью ПРИМЫКАНИЕ, которые можно заметить синонимичными со связью УПРАВЛЕНИЕ.

10. Запишите синонимы к слову ДОРОДНЫЙ из 1-й части.

49. Пр..ятно было вид..ть его чес(?)ную простодушную ф..зиномию высов..вающуюся из открытого воротника руба..ки укр..ше(н, нн)ую в..л..колепными усами и ра..рисова(н, нн)ую жжёной пробкой и соз..рцать шляпу в форм.. сахарной головы дек..рирова(н, нн)ую ш..лковыми лентами которую он был вынужден д..ржать на к..ленях ибо н.. в один нам извес(?)ный крытый экипаж(?) (не) вош..л (бы) ч..ловек задумавший пом..стить такую шляпу в пр..странств.. между своею г..ловой и крышею эк..пажа.

(По роману Ч. Диккенса «Посмертные записки Пиквикского клуба»)

1. Подчеркните все основы, пронумеруйте части данного предложения. Составьте его схему. Определите тип сложного предложения (укажите тип подчинения при наличии нескольких придаточных).

2. Напишите, чем осложнена каждая часть.

Пронумеруйте все знаки препинания (зелёным цветом).

3. Запишите цифру(-ы), обозначающую(-ие) знак(-и) препинания между частями, связанными подчинительной связью.

4. Запишите цифру(-ы), обозначающую(-ие) знак(-и) препинания при обособленных определениях.

5. Запишите цифру(-ы), обозначающую(-ие) знак(-и) препинания при однородных определениях.

6. Выпишите из 2-й части слово с безударной проверяемой гласной в корне.

7. Выпишите из 3-й части слова, в которых правописание приставки регулируется правилом: «Гласные и согласные в приставках, кроме приставок, оканчивающихся на -З/-С, и приставок ПРЕ- и ПРИ-, пишутся одинаково независимо от произношения».

8. Выпишите из всего предложения слова, в которых правописание суффикса регулируется правилом: «Две буквы Н пишутся в суффиксах причастий прошедшего времени, образованных от глаголов совершенного вида».

9. Выпишите из 1-й части те словосочетания со связью СОГЛАСОВАНИЕ, которые можно заменить синонимичными со связью УПРАВЛЕНИЕ.

10. Запишите синонимы к слову ПРОСТОДУШНЫЙ из 1-й части.

50. Каким (бы) путём внук Генриха IV (н..) вышел из тюрьмы сколько ненависти он должен был ск..пить за время заключения к тому кто был в этом повин..н кто пр..казал схв..тить его б..гатого смелого увенч..(н, нн)ого славой любимого женщинами и грозного для мужчин кто отнял у него лучшие годы жизн...

(По роману А. Дюма «Двадцать лет спустя»)

1. Подчеркните все основы, пронумеруйте части данного предложения. Составьте его схему. Определите тип сложного предложения (укажите тип подчинения при наличии нескольких придаточных).

2. Напишите, чем осложнена каждая часть.

Пронумеруйте все знаки препинания (зелёным цветом).

3. Запишите цифру(-ы), обозначающую(-ие) знак(-и) препинания между частями, связанными подчинительной связью.

4. Запишите цифру(-ы), обозначающую(-ие) знак(-и) препинания при однородных определениях.

5. Запишите цифру(-ы), обозначающую(-ие) знак(-и) препинания при обособленных определениях.

6. Выпишите из 4-й части слова с безударной проверяемой гласной в корне.

7. Выпишите из 4-й части слова, в которых правописание приставки регулируется правилом: «Гласные и согласные в приставках, кроме приставок, оканчивающихся на -З/-С, и приставок ПРЕ- и ПРИ-, пишутся одинаково независимо от произношения».

8. Выпишите из 4-й части слово, в котором правописание суффикса регулируется правилом: «В страдательных причастиях прошедшего времени перед суффиксом -НН- сохраняется суффикс инфинитива глагола, от которого образовано данное причастие».

9. Выпишите из 4-й части словосочетание со связью ПРИМЫКАНИЕ.

10. Запишите синонимы к слову СХВАТИТЬ из 4-й части.

11. Замените фразеологизм УВЕНЧАННОГО СЛАВОЙ одним словом.

 51. Весь обратный путь Мазарини ехал в раздум(?)е всё услыш..(н, нн)ое им уб..ждало его в том что в трудную м..нуту за него (н..) кто (н..) пост..ит кроме королевы а королева так часто бр..сала своих друзей что по(д,дд)ержка её к..залась иногда м..нистру (не) смотря на все прин..тые им меры очень (не) надёжной и сомнительной.

(По роману А. Дюма «Двадцать лет спустя»)

1. Подчеркните все основы, пронумеруйте части данного предложения. Составьте его схему. Определите тип сложного предложения (укажите тип подчинения при наличии нескольких придаточных).

2. Напишите, чем осложнена каждая часть.

Пронумеруйте все знаки препинания (зелёным цветом).

3. Запишите цифру(-ы), обозначающую(-ие) знак(-и) препинания между частями, связанными сочинительной связью.

4. Запишите цифру(-ы), обозначающую(-ие) знак(-и) препинания между частями, связанными подчинительной связью.

5. Запишите цифру(-ы), обозначающую(-ие) знак(-и) препинания при обособленном дополнении.

6. Выпишите из 5-й части слова с оглушением согласной в корне.

7. Выпишите из 1-й части слово, в котором правописание приставки регулируется правилом: «Правописание согласной в приставке зависит от глухости/звонкости звука, обозначаемого следующей после приставки буквой».

8. Выпишите из всего предложения слова, в которых правописание суффикса регулируется правилом: «В страдательных причастиях прошедшего времени перед суффиксами -НН- и -Т- сохраняется суффикс инфинитива глагола, от которого образовано данное причастие».

9. Выпишите из 5-й части словосочетания со связью СОГЛАСОВАНИЕ.

10. Запишите синонимы к слову ТРУДНУЮ из 3-й части.

11. Замените фразеологизм ПОСТОИТ ЗА НЕГО одним словом.

52. Имя д'Артаньяна (не) было ему совсем (не) знакомо и хотя он Мазарини явился во Францию только через семь лет после прои(?)шествий описа(н, нн)ых в пред..дущей книг.. он всё (таки) где (то) слышал что так звали человека про..вившего однажды он уже поз..был при каких име(н, нн)о обст..ятельствах чудеса ловкости смелости и пред..(н, нн)ости.

(По роману А. Дюма «Двадцать лет спустя»)

1. Подчеркните все основы, пронумеруйте части данного предложения. Составьте его схему. Определите тип сложного предложения (укажите тип подчинения при наличии нескольких придаточных).

2. Напишите, чем осложнена каждая часть.

Пронумеруйте все знаки препинания (зелёным цветом).

3. Запишите цифру(-ы), обозначающую(-ие) знак(-и) препинания между частями, связанными сочинительной связью.

4. Запишите цифру(-ы), обозначающую(-ие) знак(-и) препинания между частями, связанными подчинительной связью.

5. Запишите цифру(-ы), обозначающую(-ие) знак(-и) препинания при вставной конструкции.

6. Выпишите из всего предложения слово, в котором правописание гласной в корне регулируется правилом: «Буква И в начале корня меняется на Ъ, если корень стоит после приставки, оканчивающейся на согласный».

7. Выпишите из всего предложения слово, в котором правописание приставки регулируется правилом: «Если после приставки следует глухой согласный, то на конце её пишется буква, обозначающая глухой согласный звук».

8. Выпишите из 4-й части слово, в котором правописание суффикса регулируется правилом: «В именах существительных, образованных от причастий или имён прилагательных, сохраняется то же количество Н, сколько было в исходном слове».

9. Выпишите из 1-й части словосочетание со связью ПРИМЫКАНИЕ.

10. Запишите синонимы к слову СМЕЛОСТИ из 4-й части.

53. Д'Артаньян (не) был таким ар..стократом как Атос что (бы) перед ним могли от-
крыт(?)ся двери знатных домов он (не) был так тцц..славен как Портос что (бы) ув..рять
других буд (то) пос..щает высшее общ..ство он (не) был столь утонч..(н, нн)ым как Ара-
мис что (бы) пр..бывать в своём пр..родном изящ..стве и чёрпать его в себе самом.

(По роману А. Дюма «Двадцать лет спустя»)

1. Подчеркните все основы, пронумеруйте части данного предложения. Составьте его схему.
Определите тип сложного предложения (укажите тип подчинения при наличии нескольких
придаточных).

2. Напишите, чем осложнена каждая часть.

Пронумеруйте все знаки препинания (зелёным цветом).

3. Запишите цифру(-ы), обозначающую(-ие) знак(-и) препинания между частями, связанными
бессоюзной связью.

4. Запишите цифру(-ы), обозначающую(-ие) знак(-и) препинания между частями, связанными
подчинительной связью.

5. Запишите цифру(-ы), обозначающую(-ие) знак(-и) препинания при сравнительных оборотах.

6. Выпишите из 5-й части слово с безударной непроверяемой гласной в корне.

7. Выпишите из 7-й части слово, в котором правописание приставки зависит от значения.

8. Выпишите из всего предложения слово, в котором правописание суффикса регулируется пра-
вилком: «Две буквы Н пишутся в суффиксах причастий прошедшего времени, образованных от
глаголов совершенного вида».

9. Выпишите из 6-й части словосочетание со связью ПРИМЫКАНИЕ.

10. Запишите синонимы к слову ТЩЕСЛАВЕН из 3-й части.

54. Д'Артаньян (с) нов.. услышал все те звуки которые зам..рали один за другим вчера веч..ром а сейчас (по) утру всё нач..нало пробуждат(?)ся запели птиц.. на ветвях зашевелились собаки в конурах ожили овц.. на пас(?)бище проснулись казалось даже пр..вяз..(н, нн)ые к берегу барки на Луаре и отделяясь от берегов поплыли (в) низ по т..чению.

(По роману А. Дюма «Двадцать лет спустя»)

1. Подчеркните все основы, пронумеруйте части данного предложения. Составьте его схему. Определите тип сложного предложения (укажите тип подчинения при наличии нескольких придаточных).

2. Напишите, чем осложнена каждая часть.

Пронумеруйте все знаки препинания (зелёным цветом).

3. Запишите цифру(-ы), обозначающую(-ие) знак(-и) препинания между частями, связанными бессоюзной связью.

4. Запишите цифру(-ы), обозначающую(-ие) знак(-и) препинания между частями, связанными подчинительной связью.

5. Запишите цифру(-ы), обозначающую(-ие) знак(-и) препинания при вводном слове.

6. Выпишите из всего предложения слова с безударной чередующейся гласной в корне.

7. Выпишите из 7-й части слово, в котором правописание приставки зависит от значения.

8. Выпишите из всего предложения слова, в которых правописание суффикса регулируется правилом: «В глаголах прошедшего времени перед суффиксом -Л- в безударном положении сохраняется суффикс инфинитива».

9. Выпишите из 1-й части словосочетания со связью СОГЛАСОВАНИЕ.

10. Запишите синонимы к слову ПРОБУЖДАТЬСЯ из 3-й части.

55. Он вош..л в дом твёрдым увере(н, нн)ым шагом который сразу д..ёт п..нять пр..вратнику что вх..дящий имеет на это право поднялся на крыльцо и обр..тившись к л..кею в богатой л..врее послал узнать может ли герц..гиня де Шеврез пр..нять графа де Ля Фер.

(По роману А. Дюма «Двадцать лет спустя»)

1. Подчеркните все основы, пронумеруйте части данного предложения. Составьте его схему. Определите тип сложного предложения (укажите тип подчинения при наличии нескольких придаточных).

2. Напишите, чем осложнена каждая часть.

Пронумеруйте все знаки препинания (зелёным цветом).

3. Запишите цифру(-ы), обозначающую(-ие) знак(-и) препинания между частями, связанными подчинительной связью.

4. Запишите цифру(-ы), обозначающую(-ие) знак(-и) препинания при однородных определениях.

5. Запишите цифру(-ы), обозначающую(-ие) знак(-и) препинания при обособленном обстоятельстве.

6. Выпишите из 1-й части слова с безударной непроверяемой гласной в корне.

7. Выпишите из всего предложения слова, в которых правописание приставки зависит от значения.

8. Выпишите из 2-й части слово, в котором суффикс имеет один вариант написания независимо от произношения.

9. Выпишите из 4-й части словосочетание со связью УПРАВЛЕНИЕ.

10. Запишите синонимы к слову БОГАТОЙ из 1-й части.

11. Замените фразеологизмы ДАЁТ ПОНЯТЬ, ИМЕЕТ ПРАВО каждый одним словом.

56. Отл..жной в..ротник руба..ки Атоса выш..дшего (на) встречу друз(?)ям был из д..рогого круж..ва такие (же) круж..ва спускались на отв..роты его ч..рных кож..(н, нн)ых сапог а (на) боку в..села шпага с пр..восходным эфесом которой на улице Феру так восх..щался когда (то) Портос и которую Атос так (н..) разу и (н..) од..лжил ему.
(По роману А. Дюма «Двадцать лет спустя»)

1. Подчеркните все основы, пронумеруйте части данного предложения. Составьте его схему. Определите тип сложного предложения (укажите тип подчинения при наличии нескольких придаточных).

2. Напишите, чем осложнена каждая часть.

Пронумеруйте все знаки препинания (зелёным цветом).

3. Запишите цифру(-ы), обозначающую(-ие) знак(-и) препинания между частями, связанными сочинительной связью.

4. Запишите цифру(-ы), обозначающую(-ие) знак(-и) препинания между частями, связанными подчинительной связью.

5. Запишите цифру(-ы), обозначающую(-ие) знак(-и) препинания при обособленном определении.

6. Выпишите из всего предложения слово с безударной чередующейся гласной в корне.

7. Выпишите из всего предложения слово, в котором правописание приставки зависит от значения.

8. Выпишите из всего предложения слово, в котором правописание суффикса регулируется правилом: «В суффиксах -ИН-, -АН-/-ЯН- отымённых прилагательных пишется одна Н».

9. Выпишите из 2-й части то словосочетание со связью СОГЛАСОВАНИЕ, которое можно заменить синонимичным со связью УПРАВЛЕНИЕ.

10. Запишите синонимы к слову ВОСХИЩАЛСЯ из 4-й части.



57. Д'Артаньян пос..вет..вал Планше пр..дупр..дить жену что (бы) усп..коить её по край-ней мере отн..сительно своей участ.. но прон..цательный Планше увере(н, нн)о ответил что жена его (не) умрёт от бе..п..койства если (не) будет знать о его местонах..ждени.. а он Планше (на) против зная (не) воздерж..(н, нн)ость её языка (не) пр..ме(н, нн)о умрёт от бе..п..койства если только она будет знать где он находит(?)ся.

(По роману А. Дюма «Двадцать лет спустя»)

1. Подчеркните все основы, пронумеруйте части данного предложения. Составьте его схему. Определите тип сложного предложения (укажите тип подчинения при наличии нескольких придаточных).

2. Напишите, чем осложнена каждая часть.

Пронумеруйте все знаки препинания (зелёным цветом).

3. Запишите цифру(-ы), обозначающую(-ие) знак(-и) препинания между частями, связанными сочинительной связью.

4. Запишите цифру(-ы), обозначающую(-ие) знак(-и) препинания между частями, связанными подчинительной связью.

5. Запишите цифру(-ы), обозначающую(-ие) знак(-и) препинания при **вводных словах**.

6. Выпишите из 3-й части слово с **безударной проверяемой гласной в корне**.

7. Выпишите из **всего предложения** слова, в которых правописание **приставки** регулируется правилом: «Правописание приставки определяется глухостью/звонкостью согласного, обозначаемого следующей после приставки буквой».

8. Выпишите из **всего предложения** слова, в которых правописание **суффикса** регулируется правилом: «В наречиях, образованных от причастий или имён прилагательных, сохраняется то же количество Н, сколько было в исходном слове».

9. Выпишите из 3-й части то словосочетание со связью **ПРИМЫКАНИЕ**, которое можно заметить синонимичным со связью **УПРАВЛЕНИЕ**.

10. Запишите синонимы к слову **НЕПРЕМЕННО** из 6-й части.

11. Замените фразеологизм **ОТНОСИТЕЛЬНО СВОЕЙ УЧАСТИ** одним словом.

58. Абсолютное од..ночество в котором теперь постоя(н, нн)о пр..бывал к..рдинал более подо-
бало призра..ку чем живому человеку в пустых ко(р, рр)идорах (не) т..лпились пр..дворные за
(то) дворы были полны стражей с улицы к окнам к..рд..нала летели насмешки всего города
об(?)ед..нившегося в бурной ненависти к нему (на) конец изд..ли то и дело дон..силась ружей-
ная пальба которая правда пока велась (в) пустую что (бы) пок..зять к..раулу швейцарским на-
ёмникам мушк..тёрам и с..лдатам окружавшим дворец что у народа то (же) есть оружие.

(По роману А. Дюма «Двадцать лет спустя»)

1. Подчеркните все основы, пронумеруйте части данного предложения. Составьте его схему. Определите тип сложного предложения (укажите тип подчинения при наличии нескольких придаточных).

2. Напишите, чем осложнена каждая часть.

Пронумеруйте все знаки препинания (зелёным цветом).

3. Запишите цифру(-ы), обозначающую(-ие) знак(-и) препинания между частями, связанными бессоюзной связью.

4. Запишите цифру(-ы), обозначающую(-ие) знак(-и) препинания между частями, связанными подчинительной связью.

5. Запишите цифру(-ы), обозначающую(-ие) знак(-и) препинания при сравнительном обороте.

6. Выпишите из 8-й части слова с безударной непроверяемой гласной в корне.

7. Выпишите из всего предложения слова, в которых правописание приставки зависит от значения.

8. Выпишите из всего предложения слово, в котором правописание суффикса регулируется правилом: «В наречиях, образованных от причастий или имён прилагательных, сохраняется то же количество Н, сколько было в исходном слове».

9. Выпишите из 7-й части словосочетания со связью ПРИМЫКАНИЕ.

10. Запишите синонимы к слову БУРНОЙ из 5-й части.

11. Замените фразеологизм ТО И ДЕЛО одним словом.

59. Мазарини вечно подстр..ка..мый своей гнус(?)ной жадност(?)ю д..вил народ налогами и народ у которого как г..ворил пр..курор Талон ост..ввалась одна душа в теле потому (что) её (не) продашь с публичных торгов этот народ которому громом вое(н, нн)ых побед хотели заткнуть глотку и который уб..дился что лаврами он сыт (не) буд..т д..вно уже р..птал.
(По роману А. Дюма «Двадцать лет спустя»)

1. Подчеркните все основы, пронумеруйте части данного предложения. Составьте его схему. Определите тип сложного предложения (укажите тип подчинения при наличии нескольких придаточных).

2. Напишите, чем осложнена каждая часть.

Пронумеруйте все знаки препинания (зелёным цветом).

3. Запишите цифру(-ы), обозначающую(-ие) знак(-и) препинания между частями, связанными сочинительной связью.

4. Запишите цифру(-ы), обозначающую(-ие) знак(-и) препинания между частями, связанными подчинительной связью.

5. Запишите цифру(-ы), обозначающую(-ие) знак(-и) препинания при вставной конструкции.

6. Выпишите из 2-й части слова с безударной проверяемой гласной в корне.

7. Выпишите из 4-й части слово, в котором правописание приставки регулируется правилом: «Гласные и согласные в приставках, кроме приставок, оканчивающихся на -З/-С, и приставок ПРЕ- и ПРИ-, пишутся одинаково независимо от произношения».

8. Выпишите из 1-й части слово, в котором правописание суффикса регулируется правилом: «Гласная в суффиксах действительных и страдательных причастий настоящего времени зависит от спряжения глагола, от которого образовано данное причастие».

9. Выпишите из 5-й части то словосочетание со связью СОГЛАСОВАНИЕ, которое можно заменить синонимичным со связью УПРАВЛЕНИЕ.

10. Запишите синонимы к слову ГНУСНОЙ из 1-й части.

11. Замените фразеологизм ЗАТКНУТЬ ГЛОТКУ одним словом.

60. И д'Артаньян всегда пр..дст..влявший себе своё буду(?)щее (не) отдельным с будущ(?)ност(?)ю своих трёх пр..ятелей ок..зался од..нок и слаб он (не) имел р..шимости след..вать дальше путём на котором по его собстве(н, нн)ому ощущению он мог достиг(?) чего (либо) только при услови.. что (бы) каждый из его друзей уступал ему если можно так выр..зит(?)ся (не) много электрического тока которым од..рило их небо.

(По роману А. Дюма «Двадцать лет спустя»)

1. Подчеркните все основы, пронумеруйте части данного предложения. Составьте его схему. Определите тип сложного предложения (укажите тип подчинения при наличии нескольких придаточных).

2. Напишите, чем осложнена каждая часть.

Пронумеруйте все знаки препинания (зелёным цветом).

3. Запишите цифру(-ы), обозначающую(-ие) знак(-и) препинания между частями, связанными бессоюзной связью.

4. Запишите цифру(-ы), обозначающую(-ие) знак(-и) препинания между частями, связанными подчинительной связью.

5. Запишите цифру(-ы), обозначающую(-ие) знак(-и) препинания при **вводных словах и вставных конструкциях**.

6. Выпишите из 2-й части слово с **безударной непроверяемой гласной в корне**.

7. Выпишите из 1-й части слово, в котором правописание **приставки** регулируется правилом: «Если после приставки следует звонкий согласный или гласный, то на конце её пишется буква, обозначающая звонкий согласный звук».

8. Выпишите из **предложения** глагол в неопределённой форме, имеющий глагол-омоним в форме 3-го лица единственного числа настоящего или будущего времени.

9. Выпишите из 5-й части словосочетания со связью **УПРАВЛЕНИЕ**.

10. Запишите синонимы к слову **ОДАРИЛО** из 5-й части.

11. Замените фразеологизм **НЕ ИМЕЛ РЕШИМОСТИ** одним словом.

 **61.** В молодост.. д'Артаньян (не) пр..ме(н, нн)о бросился (бы) туда где были с..лдаты и стал (бы) пом..гать им против горожан но такой пыл давно уже остыл в нём к тому (же) у него в к..рмане было сто пистолей получе(н, нн)ых от к..рд..нала и он (не) хотел подв..ргать их разным случайностям вм..шавшись в толпу.

(По роману А. Дюма «Двадцать лет спустя»)

1. Подчеркните все основы, пронумеруйте части данного предложения. Составьте его схему. Определите тип сложного предложения (укажите тип подчинения при наличии нескольких придаточных).

2. Напишите, чем осложнена каждая часть.

Пронумеруйте все знаки препинания (зелёным цветом).

3. Запишите цифру(-ы), обозначающую(-ие) знак(-и) препинания между частями, связанными сочинительной связью.

4. Запишите цифру(-ы), обозначающую(-ие) знак(-и) препинания между частями, связанными подчинительной связью.

5. Запишите цифру(-ы), обозначающую(-ие) знак(-и) препинания при обособленном обстоятельстве.

6. Выпишите из 4-й части слова с безударной непроверяемой гласной в корне.

7. Выпишите из 1-й части слово, в котором правописание приставки определяется её значением, близким к значению приставки ПЕРЕ-.

8. Выпишите из всего предложения слово, в котором правописание суффикса регулируется правилом: «Две буквы Н пишутся в суффиксах причастий прошедшего времени, образованных от глаголов совершенного вида».

9. Выпишите из 1-й части словосочетания со связью ПРИМЫКАНИЕ.

10. Запишите синонимы к слову БРОСИЛСЯ из 1-й части.

11. Замените фразеологизм ПОДВЕРГАТЬ СЛУЧАЙНОСТЯМ одним словом.

62. Ко(т,тт)еджи были выстрое(н, нн)ы (не) давно однако судя по зан..вескам на окнах можно было з..ключить что в первом и втором номере уже ж..вут а в трет(?)ем ко(т,тт)едже где сад ещё (не) пр..ведён в порядок полным ходом шли пр..готовления к пр..езду ж..льцов дверь была отворе(н, нн)а настеж(?) так как туда (по) вид..мому только (что) пр..везли мебель.

(По роману А. Конан-Дойля «Приключения в загородном доме»)

1. Подчеркните все основы, пронумеруйте части данного предложения. Составьте его схему. Определите тип сложного предложения (укажите тип подчинения при наличии нескольких придаточных).

2. Напишите, чем осложнена каждая часть.

Пронумеруйте все знаки препинания (зелёным цветом).

3. Запишите цифру(-ы), обозначающую(-ие) знак(-и) препинания между частями, связанными сочинительной связью.

4. Запишите цифру(-ы), обозначающую(-ие) знак(-и) препинания между частями, связанными подчинительной связью.

5. Запишите цифру(-ы), обозначающую(-ие) знак(-и) препинания при **вводных словах**.

6. Выпишите из **1-й** части слово с безударной непроверяемой гласной в корне.

7. Выпишите из **всего предложения** слова, в которых правописание **приставки** зависит от значения.

8. Выпишите из **1-й** и **6-й** частей слова, в которых правописание **суффикса** регулируется правилом: «Одна буква Н пишется в суффиксах кратких страдательных причастий».

9. Выпишите из **3-й** части словосочетание со связью **ПРИМЫКАНИЕ**.

10. Запишите синонимы к слову **ОТВОРЕНА** из **6-й** части.

11. Замените фразеологизмы **ПРИВЕДЁН В ПОРЯДОК, ПОЛНЫМ ХОДОМ** каждый одним словом.

63. (На) конец когда и..воз..ик нагруж..(н, нн)ый вещами побрёл по садовой дорожк.. из эк..пажа (не) спеша вылез молодой человек огромного роста и крепкого сл..жения (под) мышкой он д..ржал щ..нка это был кажет(?)ся бульдог а в руке у него был номер спортивной г..зеты нап..чата(н, нн)ый на цветной бумаг...

(По роману А. Конан-Дойля «Приключения в загородном доме»)

1. Подчеркните все основы, пронумеруйте части данного предложения. Составьте его схему. Определите тип сложного предложения (укажите тип подчинения при наличии нескольких придаточных).

2. Напишите, чем осложнена каждая часть.

Пронумеруйте все знаки препинания (зелёным цветом).

3. Запишите цифру(-ы), обозначающую(-ие) знак(-и) препинания между частями, связанными **бессоюзной связью**.

4. Запишите цифру(-ы), обозначающую(-ие) знак(-и) препинания между частями, связанными **подчинительной связью**.

5. Запишите цифру(-ы), обозначающую(-ие) знак(-и) препинания при **вводном слове и вставной конструкции**.

6. Выпишите из **1-й** части слово с **безударной чередующейся гласной в корне**.

7. Выпишите из **2-й** части слова, в которых правописание **приставки** регулируется правилом: «Гласные и согласные в приставках, кроме приставок, оканчивающихся на -З/-С, и приставок ПРЕ- и ПРИ-, пишутся одинаково независимо от произношения».

8. Выпишите из **2-й** части слово, в котором правописание **суффикса** регулируется правилом: «В именах существительных пишется суффикс -ЧИК-, если он стоит после букв Д, Т, З, С, Ж; в остальных случаях пишется суффикс -ЩИК-».

9. Выпишите из **2-й** части то словосочетание со связью **СОГЛАСОВАНИЕ**, которое можно заменить синонимичным со связью **УПРАВЛЕНИЕ**.

10. Запишите синонимы к слову **ПОБРЁЛ** из **2-й** части.

64. Эта (не) знакомая дама (не) сомне(н, нн)о была очень кр..сива её ре..коватое лицо на-пом..нало лик греческой статуи а над большими ч..рными гл..зами подн..мались дугой такие ч..рные густые и изящ(?)но очерч..(н, нн)ые брови что всякий забыв о ре..кости черт (не) вольно люб..вался ими.

(По роману А. Конан-Дойля «Приключения в загородном доме»)

1. Подчеркните все основы, пронумеруйте части данного предложения. Составьте его схему. Определите тип сложного предложения (укажите тип подчинения при наличии нескольких придаточных).

2. Напишите, чем осложнена каждая часть.

Пронумеруйте все знаки препинания (зелёным цветом).

3. Запишите цифру(-ы), обозначающую(-ие) знак(-и) препинания между частями, связанными бессоюзной связью.

4. Запишите цифру(-ы), обозначающую(-ие) знак(-и) препинания между частями, связанными подчинительной связью.

5. Запишите цифру(-ы), обозначающую(-ие) знак(-и) препинания при обособленном обстоятельстве.

6. Выпишите из 2-й части слово с оглушением согласной в корне.

7. Выпишите из 3-й части слова, в которых правописание приставки регулируется правилом: «Гласные и согласные в приставках, кроме приставок, оканчивающихся на -З/-С, и приставок ПРЕ- и ПРИ-, пишутся одинаково независимо от произношения».

8. Выпишите из всего предложения слово, в котором правописание суффикса регулируется правилом: «Две буквы Н пишутся в суффиксах причастий прошедшего времени, образованных от глаголов совершенного вида».

9. Выпишите из 3-й части то словосочетание со связью ПРИМЫКАНИЕ, которое можно заметить синонимичным со связью УПРАВЛЕНИЕ.

10. Запишите синонимы к слову КРАСИВА из 1-й части.

65. Вероятно удачная кар(?)ера доктора конч..лась (бы) тем что он ..делался (бы) пр..з..дентом какого (нибудь) уч..ного общества и получил обществе(н, нн)ое пр..знание если (бы) один из его п..ц..ентов (не) зав..щал ему в знак бл..годарности такую солидную су(м, мм)у денег что это обе..печило его на всю ж..знь и дало возможность посв..тить всё своё время научным и(с, сс)ледованиям которые пр..вл..кали его г..раздо более чем практика и денежный ра(с, сс)чёт.

(По роману А. Конан-Дойля «Приключения в загородном доме»)

1. Подчеркните все основы, пронумеруйте части данного предложения. Составьте его схему. Определите тип сложного предложения (укажите тип подчинения при наличии нескольких придаточных).

2. Напишите, чем осложнена каждая часть.

Пронумеруйте все знаки препинания (зелёным цветом).

3. Запишите цифру(-ы), обозначающую(-ие) знак(-и) препинания между частями, связанными подчинительной связью.

4. Запишите цифру(-ы), обозначающую(-ие) знак(-и) препинания при вводном слове.

5. Запишите цифру(-ы), обозначающую(-ие) знак(-и) препинания при сравнительном обороте.

6. Выпишите из 4-й части слова с безударной проверяемой гласной в корне.

7. Выпишите из 4-й части слово, в котором правописание приставки зависит от звонкости следующего согласного звука.

8. Выпишите из 4-й части слово, в котором правописание суффикса регулируется правилом: «Перед суффиксом глагола прошедшего времени в безударном положении сохраняется суффикс инфинитива».

9. Выпишите из 2-й части те словосочетания со связью СОГЛАСОВАНИЕ, которые можно заменить синонимичными со связью УПРАВЛЕНИЕ.

10. Запишите синонимы к слову СОЛИДНУЮ из 3-й части.

11. Замените фразеологизмы ДАЛО ВОЗМОЖНОСТЬ, В ЗНАК БЛАГОДАРНОСТИ, ПОЛУЧИЛ ПРИЗНАНИЕ каждый одним словом.

66. Дождь пр..пустил ..делавшись соверше(н, нн)о (не) выносимым и к..залось что день пр..вратился в сумрачный вечер а вечер ран(?)ше обычного см..нился ноч(?)ю плотные ма(с, сс)ы тумана скат..вались по крутым бокам лесистых х..лмов а поверх тумана по-всюду куда н(е,и) глян..ц(?) во..вышались мрач(?)ные г..ган(?)ские ели и (по) этому пр..странство открывавш...ся до самого г..р..зонта было похоже на море конусообразных в..ршин.

(По рассказу А. Конан-Дойля «Рука-призрак»)

1. Подчеркните все основы, пронумеруйте части данного предложения. Составьте его схему. Определите тип сложного предложения (укажите тип подчинения при наличии нескольких придаточных).

2. Напишите, чем осложнена каждая часть.

Пронумеруйте все знаки препинания (зелёным цветом).

3. Запишите цифру(-ы), обозначающую(-ие) знак(-и) препинания между частями, связанными сочинительной связью.

4. Запишите цифру(-ы), обозначающую(-ие) знак(-и) препинания между частями, связанными подчинительной связью.

5. Запишите цифру(-ы), обозначающую(-ие) знак(-и) препинания при обособленном обстоятельстве.

6. Выпишите из 6-й части слово с безударной неизменяемой согласной в корне.

7. Выпишите из 3-й части слово, в котором правописание приставки зависит от значения.

8. Выпишите из 5-й части слово, в котором правописание суффикса определяется тем, что в 1-м лице единственного числа настоящего или простого будущего времени он не чередуется с суффиксом -У/-Ю-, а остаётся неизменным.

9. Выпишите из 8-й части словосочетание со связью ПРИМЫКАНИЕ.

10. Запишите синонимы к слову ПРИПУСТИЛ из 1-й части.

67. Хозяин дерева(н, нн)ого особен..ка был одет в грубый к..стюм и (ярко) красную рубашку с ра(с, сс)тёгнутым воротом и хотя наряд был простой и (не) пр..нуждён(н, нн)ый он к..залось н..сил его с вр..ждён(н, нн)ым изяществом а ведь (не) каждому дано в таком обл..чении сохр..нить обл..к исполне(н, нн)ый досто..нства.

(По рассказу А. Конан-Дойля «Рука-призрак»)

1. Подчеркните все основы, пронумеруйте части данного предложения. Составьте его схему. Определите тип сложного предложения (укажите тип подчинения при наличии нескольких придаточных).

2. Напишите, чем осложнена каждая часть.

Пронумеруйте все знаки препинания (зелёным цветом).

3. Запишите цифру(-ы), обозначающую(-ие) знак(-и) препинания между частями, связанными сочинительной связью.

4. Запишите цифру(-ы), обозначающую(-ие) знак(-и) препинания между частями, связанными подчинительной связью.

5. Запишите цифру(-ы), обозначающую(-ие) знак(-и) препинания при вводимом слове.

6. Выпишите из 3-й части слово с оглушением согласной в корне.

7. Выпишите из всего предложения слова, в которых правописание приставки регулируется правилом: «Если после приставки следует глухой согласный, то на конце её пишется буква, обозначающая глухой согласный звук».

8. Выпишите из 4-й части слово, в котором правописание суффикса регулируется правилом: «Две буквы Н пишутся в суффиксах причастий прошедшего времени, образованных от глаголов совершенного вида».

9. Выпишите из 1-й части то словосочетание со связью СОГЛАСОВАНИЕ, которое можно заметить синонимичным со связью УПРАВЛЕНИЕ.

10. Запишите синонимы к слову НЕПРИНУЖДЁННЫЙ из 3-й части.

11. Замените фразеологизм СОХРАНИТЬ ОБЛИК одним словом.

68. Он был весьма пр..вл..кателен внешне в ч..ртах л..ца его прогляд..вало что (то) ор-ли(н, нн)ое но при этом на них зап..ч..тлелись следы глубокой м..л..нхолии скрытой бе..граничной п..чали какая и..ходит от ра..битого сер(?)ца.

(По рассказу А. Конан-Дойля «Рука-призрак»)

1. Подчеркните все основы, пронумеруйте части данного предложения. Составьте его схему. Определите тип сложного предложения (укажите тип подчинения при наличии нескольких придаточных).

2. Напишите, чем осложнена каждая часть.

Пронумеруйте все знаки препинания (зелёным цветом).

3. Запишите цифру(-ы), обозначающую(-ие) знак(-и) препинания между частями, связанными сочинительной связью.

4. Запишите цифру(-ы), обозначающую(-ие) знак(-и) препинания между частями, связанными подчинительной связью.

5. Запишите цифру(-ы), обозначающую(-ие) знак(-и) препинания при однородных определениях.

6. Выпишите из 4-й части слово с безударной непроизносимой согласной в корне.

7. Выпишите из 3-й части слова, в которых правописание приставки регулируется правилом: «Гласные и согласные в приставках, кроме приставок, оканчивающихся на -З/-С, и приставок ПРЕ- и ПРИ-, пишутся одинаково независимо от произношения».

8. Выпишите из 2-й части слово, в котором правописание суффикса регулируется правилом: «Правописание суффикса определяется тем, что в 1-м лице единственного числа настоящего или простого будущего времени он не чередуется с суффиксом -У/-Ю-, а остаётся неизменным».

9. Выпишите из 3-й части то словосочетание со связью СОГЛАСОВАНИЕ, которое можно заменить синонимичным со связью УПРАВЛЕНИЕ.

10. Запишите синонимы к слову ЗАПЕЧАТЛЕЛИСЬ из 3-й части.

11. Замените фразеологизм (ЧЕЛОВЕК) С РАЗВИТЫМ СЕРДЦЕМ одним словом.

69. В рождественский вечер когда окна домов ярко празднично светились а из винного погребка расположенного в студенческом квартале донеслись разудалые застольные песни Шлегель отказался от настойчивых приглашений и призывов на ночные прогулки и с книгами (под мышкой) отправился к своему другу Леопольду Штраусу что (бы) подготовится к экзаменам.

(По рассказу А. Конан-Дойля «Топор с посеребрённой рукоятью»)

1. Подчеркните все основы, пронумеруйте части данного предложения. Составьте его схему. Определите тип сложного предложения (укажите тип подчинения при наличии нескольких придаточных).

2. Напишите, чем осложнена каждая часть.

Пронумеруйте все знаки препинания (зелёным цветом).

3. Запишите цифру(-ы), обозначающую(-ие) знак(-и) препинания между частями, связанными подчинительной связью.

4. Запишите цифру(-ы), обозначающую(-ие) знак(-и) препинания при обособленном определении.

5. Запишите цифру(-ы), обозначающую(-ие) знак(-и) препинания при однородных обстоятельствах.

6. Выпишите из 3-й части слово с оглушением согласной в корне.

7. Выпишите из 1-й части слова, в которых правописание приставки зависит от значения.

8. Выпишите из 3-й части слово, в котором пишется НН, так как оно образовано от имени существительного с основой на Н.

9. Выпишите из 3-й части те словосочетания со связью СОГЛАСОВАНИЕ, которые можно заменить синонимичными со связью УПРАВЛЕНИЕ.

10. Запишите синонимы к слову РАЗУДАЛЫЕ из 3-й части.

70. Ост..ёт(?)ся только добавить что обломки пр..словутого топора были броше(н, нн)ы в без-до(н, нн)ое находящ..ся за городской ч..ртой болото для этого пр..шлось пр..бегнуть к по-мощ.. одного смышлё(н, нн)ого сп..ниеля который перен..сил их в зубах потому (что) (н..) кто из людей (не) р..шил(ся) пр..тронут(?)ся к ним из страха сделат(?)ся жертвой пр..клятия.

(По рассказу А. Конан-Дойля «Топор с посеребрённой рукоятью»)

1. Подчеркните все основы, пронумеруйте части данного предложения. Составьте его схему. Определите тип сложного предложения (укажите тип подчинения при наличии нескольких придаточных).

2. Напишите, чем осложнена каждая часть.

Пронумеруйте все знаки препинания (зелёным цветом).

3. Запишите цифру(-ы), обозначающую(-ие) знак(-и) препинания между частями, связанными бессоюзной связью.

4. Запишите цифру(-ы), обозначающую(-ие) знак(-и) препинания между частями, связанными подчинительной связью.

5. Запишите цифру(-ы), обозначающую(-ие) знак(-и) препинания при однородных определениях.

6. Выпишите из 1-й части слово с безударной проверяемой гласной в корне.

7. Выпишите из 4-й части слово, в котором правописание приставки регулируется правилом: «Гласные и согласные в приставках, кроме приставок, оканчивающихся на -З/-С, и приставок ПРЕ- и ПРИ-, пишутся одинаково независимо от произношения».

8. Выпишите из 2-й части слово, в котором правописание суффикса регулируется правилом: «Одна буква Н пишется в суффиксах кратких страдательных причастий».

9. Выпишите из 2-й части те словосочетания со связью СОГЛАСОВАНИЕ, которые можно заменить синонимичными со связью УПРАВЛЕНИЕ.

10. Запишите синонимы к слову ПРЕСЛОВУТОГО из 2-й части.

11. Замените фразеологизмы ОСТАЁТСЯ ДОБАВИТЬ, ПРИБЕГНУТЬ К ПОМОЩИ каждый одним словом.

 71. В то время как больной бе..м..тежно спал мы поставив подле него лимо(н, нн)ый сок выд..вле(н, нн)ый в ст..кан что (бы) в случ..е пр..буждения он смог напит(?)ся направились к м..стерской окута(н, нн)ые зл..вещей тен(?)ю грозных туч(?) как (будто) пр..двещавших (не) счаст(?)е.

(По рассказу А. Конан-Дойля «Топор с посеребрённой рукоятью»)

1. Подчеркните все основы, пронумеруйте части данного предложения. Составьте его схему. Определите тип сложного предложения (укажите тип подчинения при наличии нескольких придаточных).

2. Напишите, чем осложнена каждая часть.

Пронумеруйте все знаки препинания (зелёным цветом).

3. Запишите цифру(-ы), обозначающую(-ие) знак(-и) препинания между частями, связанными подчинительной связью.

4. Запишите цифру(-ы), обозначающую(-ие) знак(-и) препинания при обособленном обстоятельстве.

5. Запишите цифру(-ы), обозначающую(-ие) знак(-и) препинания при обособленных определениях.

6. Выпишите из 2-й части слова с безударной непроверяемой гласной в корне.

7. Выпишите из 3-й части слова, в которых правописание приставки регулируется правилом: «Гласные и согласные в приставках, кроме приставок, оканчивающихся на -З/-С, и приставок ПРЕ- и ПРИ-, пишутся одинаково независимо от произношения».

8. Выпишите из всего предложения слова, в которых правописание суффикса регулируется правилом: «Две буквы Н пишутся в суффиксах причастий прошедшего времени, образованных от глаголов совершенного вида».

9. Выпишите из 2-й части то словосочетание со связью СОГЛАСОВАНИЕ, которое можно заметить синонимичным со связью УПРАВЛЕНИЕ.

10. Запишите синонимы к слову БЕЗМЯТЕЖНО из 1-й части.

72. Изнеже(н, нн)ый богач(?) (не) пр..способле(н, нн)ый к суровым условиям жизн.. которая ждала его в совсем ещ.. молодой стр..не бл..годаря своим личным кач..ствам и обр..зованию ещ.. мог хотя это было трудно поддеж..вать пол..жение пр..личеств..вавшее его рангу но когда он ум..рал его изб..лва(н, нн)ым и относительно (не) вежестве(н, нн)ым отпрыскам пр..ходилоь уступать первенство энергичным закалё(н, нн)ым нуждой людям из низов.

(По роману Ф. Купера «Пионеры»)

1. Подчеркните все основы, пронумеруйте части данного предложения. Составьте его схему. Определите тип сложного предложения (укажите тип подчинения при наличии нескольких придаточных).

2. Напишите, чем осложнена каждая часть.

Пронумеруйте все знаки препинания (зелёным цветом).

3. Запишите цифру(-ы), обозначающую(-ие) знак(-и) препинания между частями, связанными сочинительной связью.

4. Запишите цифру(-ы), обозначающую(-ие) знак(-и) препинания между частями, связанными подчинительной связью.

5. Запишите цифру(-ы), обозначающую(-ие) знак(-и) препинания при однородных определениях.

6. Выпишите из всего предложения слова с безударной чередующейся гласной в корне.

7. Выпишите из всего предложения слова, в которых правописание приставки зависит от значения.

8. Выпишите из 4-й части слова, в которых правописание суффикса регулируется правилом: «Две буквы Н пишутся в суффиксах причастий прошедшего времени, образованных от глаголов совершенного вида».

9. Выпишите из 1-й части то словосочетание со связью СОГЛАСОВАНИЕ, которое можно заметить синонимичным со связью УПРАВЛЕНИЕ.

10. Запишите синонимы к слову ПРИЛИЧЕСТВОВАВШЕЕ из 1-й части.

11. Замените фразеологизм УСТУПАТЬ ПЕРВЕНСТВО одним словом.

73. После того как юн..ша во..хищё(н, нн)о огл..дел окрес(?)ности он опять опустил голову на грудь а суд(?)я с добродушным уд..вольствием прод..лжал соз..рцать эту к..ртину г..ворившую о зажиточ(?)ной и сп..койной жизн.. име(н, нн)о он осн..вал этот посёлок и име(н, нн)о ему были обяза(н, нн)ы мес(?)ные жители своим бл..госостоянием.

(По роману Ф. Купера «Пионеры»)

1. Подчеркните все основы, пронумеруйте части данного предложения. Составьте его схему. Определите тип сложного предложения (укажите тип подчинения при наличии нескольких придаточных).

2. Напишите, чем осложнена каждая часть.

Пронумеруйте все знаки препинания (зелёным цветом).

3. Запишите цифру(-ы), обозначающую(-ие) знак(-и) препинания между частями, связанными сочинительной связью.

4. Запишите цифру(-ы), обозначающую(-ие) знак(-и) препинания между частями, связанными подчинительной связью.

5. Запишите цифру(-ы), обозначающую(-ие) знак(-и) препинания при обособленном определении.

6. Выпишите из всего предложения слова с непроизносимой согласной в корне.

7. Выпишите из 1-й и 2-й частей слова, в которых правописание приставки регулируется правилом: «Гласные и согласные в приставках, кроме приставок, оканчивающихся на -З/-С, и приставок ПРЕ- и ПРИ-, пишутся одинаково независимо от произношения».

8. Выпишите из всего предложения слово, в котором правописание суффикса регулируется правилом: «Одна буква Н пишется в суффиксах кратких страдательных причастий».

9. Выпишите из 1-й части то словосочетание со связью ПРИМЫКАНИЕ, которое можно заметить синонимичным со связью УПРАВЛЕНИЕ.

10. Запишите синонимы к слову СОЗЕРЦАТЬ из 3-й части.

74. На в..ршинах в..сточ(?)ных холмов ещё л..жали розовые отблес(?)ки но и они с каж-дой м..нутой подн..мались всё выше замёр(?)шее озеро уже пряталось в синей мгле оч..ртания домов стали ра..пльвч..тыми и (не) ясными а дровосеки вскид..вали на плечо свои топоры и ра..ходились по домам пр..двкшая как весь долгий вечер они будут грет(?)ся у яркого огня для которого заг..товили топл..во.

(По роману Ф. Купера «Пионеры»)

1. Подчеркните все основы, пронумеруйте части данного предложения. Составьте его схему. Определите тип сложного предложения (укажите тип подчинения при наличии нескольких придаточных).

2. Напишите, чем осложнена каждая часть.

Пронумеруйте все знаки препинания (зелёным цветом).

3. Запишите цифру(-ы), обозначающую(-ие) знак(-и) препинания между частями, связанными сочинительной связью.

4. Запишите цифру(-ы), обозначающую(-ие) знак(-и) препинания между частями, связанными подчинительной связью.

5. Запишите цифру(-ы), обозначающую(-ие) знак(-и) препинания при обособленном обстоятельстве.

6. Выпишите из 1-й части слова с безударной проверяемой гласной в корне.

7. Выпишите из всего предложения слова, в которых правописание приставки не зависит от глухости/звонкости звука, обозначаемого следующей после приставки буквой, хотя при произношении происходит уподобление согласного приставки последующему звонкому или глухому звуку (озвончение или оглушение).

8. Выпишите из 5-й части слово, в котором правописание суффикса регулируется правилом: «Правописание суффикса определяется тем, что в 1-м лице единственного числа настоящего или простого будущего времени он не чередуется с суффиксом -У-/-Ю-, а остаётся неизменным».

9. Выпишите из 5-й части словосочетание со связью ПРИМЫКАНИЕ.

10. Запишите синонимы к слову ПРЯТАЛОСЬ из 3-й части.

75. Вр..чеватели у лесных индейцев бывали двух родов одни пол..гались на вмешательство сверх(?)естестве(н, нн)ых сил и сопле(н, нн)ики поч..тали таких знах..рей г..раздо больше чем они того з..служ..вали другие (же) действительно умели л..чить многие болезни а особе(н, нн)о как выр..зился Натти «всякие раны и переломы».

(По роману Ф. Купера «Пионеры»)

1. Подчеркните все основы, пронумеруйте части данного предложения. Составьте его схему. Определите тип сложного предложения (укажите тип подчинения при наличии нескольких придаточных).

2. Напишите, чем осложнена каждая часть.

Пронумеруйте все знаки препинания (зелёным цветом).

3. Запишите цифру(-ы), обозначающую(-ие) знак(-и) препинания между частями, связанными бессоюзной связью.

4. Запишите цифру(-ы), обозначающую(-ие) знак(-и) препинания между частями, связанными подчинительной связью.

5. Запишите цифру(-ы), обозначающую(-ие) знак(-и) препинания при вставной конструкции.

6. Выпишите из всего предложения слова с безударной чередующейся гласной в корне.

7. Выпишите из 2-й части слово, в котором после приставки пишется разделительный знак.

8. Выпишите из 1-й части слово, в котором правописание одного из суффиксов определяется тем, что в глаголе, от которого образовано данное слово, в форме 1-го лица единственного числа настоящего или простого будущего времени он чередуется с суффиксом -У/-Ю- (т.е. глагол в этой форме оканчивается на -УЮ).

9. Выпишите из 5-й части то словосочетание со связью ПРИМЫКАНИЕ, которое можно заметить синонимичным со связью УПРАВЛЕНИЕ.

10. Запишите синонимы к слову ПОЧИТАЛИ из 3-й части.

76. Пока лу(н, нн)ые лучи осв..щали (с) боку смуглое (не) проница..мо сп..койное лицо индейца он к..зался вопл..щением см..рившейся старости которая выдерж..вала бури чуть (ли) не целого столетия но как только он поворащ..вал голову так что (бы) свет луны упал прямо на его тёмные гордые глаза в них можно было прочесть повесть безуд..ржных стр..стей и мыслей вольных как ветер.

(По роману Ф. Купера «Пионеры»)

1. Подчеркните все основы, пронумеруйте части данного предложения. Составьте его схему. Определите тип сложного предложения (укажите тип подчинения при наличии нескольких придаточных).

2. Напишите, чем осложнена каждая часть.

Пронумеруйте все знаки препинания (зелёным цветом).

3. Запишите цифру(-ы), обозначающую(-ие) знак(-и) препинания между частями, связанными сочинительной связью.

4. Запишите цифру(-ы), обозначающую(-ие) знак(-и) препинания между частями, связанными подчинительной связью.

5. Запишите цифру(-ы), обозначающую(-ие) знак(-и) препинания при сравнительном обороте.

6. Выпишите из 2-й части слова с безударной проверяемой гласной в корне.

7. Выпишите из 1-й части слова, в которых правописание приставки регулируется правилом: «Гласные и согласные в приставках, кроме приставок, оканчивающихся на -З/-С, и приставок ПРЕ- и ПРИ-, пишутся одинаково независимо от произношения».

8. Выпишите из всего предложения слова, в которых правописание суффикса определяется тем, что в 1-м лице единственного числа настоящего или простого будущего времени он не чередуется с суффиксом -У-/-Ю-, а остаётся неизменным.

9. Выпишите из 6-й части то словосочетание со связью УПРАВЛЕНИЕ, которое можно заменить синонимичным со связью СОГЛАСОВАНИЕ.

10. Запишите синонимы к слову БУРИ из 3-й части.

11. Замените фразеологизм КАЗАЛСЯ ВОПЛОЩЕНИЕМ одним словом.

77. Взяв под руку мисс Грант молодая хозяйка начала прогуливаться по залу вспоминая события дня и возможно её мысли (н.) раз обращались к стра(н, нн)ым случайностям которые привели в дом её отца таинстве(н, нн)ого (не) знакомого ч(?)и м.неры так (не) соответствовали его вид.мой бедности...

(По роману Ф. Купера «Пионеры»)

1. Подчеркните все основы, пронумеруйте части данного предложения. Составьте его схему. Определите тип сложного предложения (укажите тип подчинения при наличии нескольких придаточных).

2. Напишите, чем осложнена каждая часть.

Пронумеруйте все знаки препинания (зелёным цветом).

3. Запишите цифру(-ы), обозначающую(-ие) знак(-и) препинания между частями, связанными сочинительной связью.

4. Запишите цифру(-ы), обозначающую(-ие) знак(-и) препинания между частями, связанными подчинительной связью.

5. Запишите цифру(-ы), обозначающую(-ие) знак(-и) препинания при вводном слове.

6. Выпишите из 4-й части слова с безударной непроверяемой гласной в корне.

7. Выпишите из всего предложения слово, в котором правописание приставки зависит от значения.

8. Выпишите из всего предложения слово, в котором правописание суффикса регулируется правилом: «Правописание суффикса определяется тем, что в 1-м лице единственного числа настоящего или простого будущего времени он не чередуется с суффиксом -У-/-Ю-».

9. Выпишите из 4-й части словосочетания со связью ПРИМЫКАНИЕ.

10. Запишите синонимы к слову ВИДИМОЙ из 4-й части.

78. Такому большому пом..щению треб..валось (не) меньше суток для того что (бы) остыть после усиле(н, нн)ой топки и розы на щеках Элизабет заалели ещ.. ярче кроткое грус(?)ное лич..ко Луизы то (же) порозовело но этот нежный румян..ц словно рождё(н, нн)ые л..хорадкой краски пр..дал её кр..соте что (то) м..л..нхолоическое.

(По роману Ф. Купера «Пионеры»)

1. Подчеркните все основы, пронумеруйте части данного предложения. Составьте его схему. Определите тип сложного предложения (укажите тип подчинения при наличии нескольких придаточных).

2. Напишите, чем осложнена каждая часть.

Пронумеруйте все знаки препинания (зелёным цветом).

3. Запишите цифру(-ы), обозначающую(-ие) знак(-и) препинания между частями, связанными сочинительной связью.

4. Запишите цифру(-ы), обозначающую(-ие) знак(-и) препинания между частями, связанными подчинительной связью.

5. Запишите цифру(-ы), обозначающую(-ие) знак(-и) препинания при сравнительном обороте.

6. Выпишите из всего предложения слово с непроизносимой согласной в корне.

7. Выпишите из 2-й части слова, в которых правописание приставки регулируется правилом: «Гласные и согласные в приставках, кроме приставок, оканчивающихся на -З/-С, и приставок ПРЕ- и ПРИ-, пишутся одинаково независимо от произношения».

8. Выпишите из всего предложения слова, в которых правописание суффикса регулируется правилом: «Две буквы Н пишутся в суффиксах причастий прошедшего времени, образованных от глаголов совершенного вида».

9. Выпишите из 3-й части словосочетания со связью ПРИМЫКАНИЕ.

10. Запишите синонимы к слову РОЗЫ из 3-й части.

79. Элизабет и её подруга (только) только успели задр..мать а за стенами дома в это время засв..стал (северо) западный ветер пр..неся с собой то уд..вительно пр..ятное чу(?)ство когда в к..мине ра..топле(н, нн)..м пр..служгой ещ.. г..рит весёлый огонь зан..вески и ставни (не) пропускают холода в комнату а пуховая п..рина мягка и тепла.

(По роману Ф. Купера «Пионеры»)

1. Подчеркните все основы, пронумеруйте части данного предложения. Составьте его схему. Определите тип сложного предложения (укажите тип подчинения при наличии нескольких придаточных).

2. Напишите, чем осложнена каждая часть.

Пронумеруйте все знаки препинания (зелёным цветом).

3. Запишите цифру(-ы), обозначающую(-ие) знак(-и) препинания между частями, связанными подчинительной связью.

4. Запишите цифру(-ы), обозначающую(-ие) знак(-и) препинания между частями, связанными сочинительной связью.

5. Запишите цифру(-ы), обозначающую(-ие) знак(-и) препинания при обособленном определении.

6. Выпишите из 3-й части слово с безударной чередующейся гласной в корне.

7. Выпишите из всего предложения слова, в которых правописание приставки зависит от значения.

8. Выпишите из всего предложения слово, в котором правописание суффикса регулируется правилом: «Две буквы Н пишутся в суффиксах причастий прошедшего времени, образованных от глаголов совершенного вида».

9. Выпишите из 2-й части то словосочетание со связью СОГЛАСОВАНИЕ, которое можно заметить синонимичным со связью УПРАВЛЕНИЕ.

10. Запишите синонимы к слову ВЕСЁЛЫЙ из 3-й части.

80. Вдруг Элизабет на мгновение очнувшись от сладкого забытья открыла со(н, нн)ые глаза и разл..чила в реве бури протяжный и жалобный вой который можно было (бы) пр..писать собак.. потому (что) в нём что (то) нап..нало голос этого верного друга людей когда ноч(?) пр..буждает его бдит..льность и пр..даёт т..ржестве(н, нн)ое достоинство громкому тр..вожному лаю.

(По роману Ф. Купера «Пионеры»)

1. Подчеркните все основы, пронумеруйте части данного предложения. Составьте его схему. Определите тип сложного предложения (укажите тип подчинения при наличии нескольких придаточных).

2. Напишите, чем осложнена каждая часть.

Пронумеруйте все знаки препинания (зелёным цветом).

3. Запишите цифру(-ы), обозначающую(-ие) знак(-и) препинания между частями, связанными подчинительной связью.

4. Запишите цифру(-ы), обозначающую(-ие) знак(-и) препинания при обособленном обстоятельстве.

5. Запишите цифру(-ы), обозначающую(-ие) знак(-и) препинания при однородных определениях.

6. Выпишите из 1-й части слова с оглушением согласной в корне.

7. Выпишите из всего предложения слова, в которых правописание приставки зависит от значения.

8. Выпишите из всего предложения слова с орфограммой «Н/НН в отымённых прилагательных».

9. Выпишите из 2-й части словосочетания со связью УПРАВЛЕНИЕ.

10. Запишите синонимы к слову СЛАДКОГО из 1-й части.

81. В посёлок уже (не) пр..езжали гости в лавках где столько мес..цев шла бойкая торговля уже (не) было оживлё(н, нн)ой толпы покупателей св..ркающий плотно утопт..(н, нн)ый снежный покров на дорогах см..нился (не) проходимой ледя(н, нн)ой кашей а с ним и..чезли и весёлые шумные пут..шестве(н, нн)ики которые ск..льзили по нему в санях зимой и всё короче говоря указ..вало на то что должна изм..нит(?)ся не только земля но и жизнь тех кого она корм..т и одева..т.

(По роману Ф. Купера «Пионеры»)

1. Подчеркните все основы, пронумеруйте части данного предложения. Составьте его схему. Определите тип сложного предложения (укажите тип подчинения при наличии нескольких придаточных).

2. Напишите, чем осложнена каждая часть.

Пронумеруйте все знаки препинания (зелёным цветом).

3. Запишите цифру(-ы), обозначающую(-ие) знак(-и) препинания между частями, связанными сочинительной связью.

4. Запишите цифру(-ы), обозначающую(-ие) знак(-и) препинания между частями, связанными подчинительной связью.

5. Запишите цифру(-ы), обозначающую(-ие) знак(-и) препинания при однородных определениях.

6. Выпишите из 8-й части слова с безударной проверяемой гласной в корне.

7. Выпишите из 4-й части слова, в которых правописание приставки регулируется правилом: «Гласные и согласные в приставках, кроме приставок, оканчивающихся на -З/-С, и приставок ПРЕ- и ПРИ-, пишутся одинаково независимо от произношения».

8. Выпишите из всего предложения слова, в которых правописание суффикса регулируется правилом: «Две буквы Н пишутся в суффиксах причастий прошедшего времени, образованных от глаголов совершенного вида».

9. Выпишите из 2-й части словосочетания со связью УПРАВЛЕНИЕ.

10. Запишите синонимы к слову СВЕРКАЮЩИЙ из 4-й части.

82. Врем..нами когда огонь к..стра нач..нал ст..лит(?)ся (к) низу или когда г..ризонт оч..щался от туч(?) на той стороне оз..ра смутно выр..сов..ваясь по..влялись в..лнистые оч..ртания гор но на оз..ро эти горы бр..сали такую широкую и густую тень что тьма ..десь к..залась особе(н, нн)о глубокой.

(По роману Ф. Купера «Пионеры»)

1. Подчеркните все основы, пронумеруйте части данного предложения. Составьте его схему. Определите тип сложного предложения (укажите тип подчинения при наличии нескольких придаточных).

2. Напишите, чем осложнена каждая часть.

Пронумеруйте все знаки препинания (зелёным цветом).

3. Запишите цифру(-ы), обозначающую(-ие) знак(-и) препинания между частями, связанными сочинительной связью.

4. Запишите цифру(-ы), обозначающую(-ие) знак(-и) препинания между частями, связанными подчинительной связью.

5. Запишите цифру(-ы), обозначающую(-ие) знак(-и) препинания при обособленном обстоятельстве.

6. Выпишите из всего предложения слова с безударной чередующейся гласной в корне.

7. Выпишите из 1-й части слова, в которых правописание приставки регулируется правилом: «Гласные и согласные в приставках, кроме приставок, оканчивающихся на -З/-С, и приставок ПРЕ- и ПРИ-, пишутся одинаково независимо от произношения».

8. Выпишите из всего предложения слово, в котором правописание суффикса регулируется правилом: «В наречиях, образованных от причастий или имён прилагательных, сохраняется то же количество Н, сколько было в исходном слове».

9. Выпишите из 4-й части словосочетания со связью УПРАВЛЕНИЕ.

10. Запишите синонимы к слову СМУТНО из 1-й части.

83. Поток течёт плывя и извиваясь среди камней (с) начала так медленно что в нём вполне может плавать фреель а потом устрамляет(?)ся (в) низ словно зверь делающий разбег перед прыжком и мчит(?)ся до того места где гора раздваивается(?)ся как копыто оленя и в конце пути вода низвергает(?)ся в эту каменистую трещину.

(По роману Ф. Купера «Пионеры»)

1. Подчеркните все основы, пронумеруйте части данного предложения. Составьте его схему. Определите тип сложного предложения (укажите тип подчинения при наличии нескольких придаточных).

2. Напишите, чем осложнена каждая часть.

Пронумеруйте все знаки препинания (зелёным цветом).

3. Запишите цифру(-ы), обозначающую(-ие) знак(-и) препинания между частями, связанными подчинительной связью.

4. Запишите цифру(-ы), обозначающую(-ие) знак(-и) препинания при сравнительных оборотах.

5. Запишите цифру(-ы), обозначающую(-ие) знак(-и) препинания при обособленных обстоятельствах.

6. Выпишите из 1-й части слова с оглушением согласной в корне.

7. Выпишите из всего предложения слова, в которых правописание приставки зависит от глухости/звонкости согласного, обозначаемого следующей после приставки буквой.

8. Выпишите из всего предложения слово, в котором правописание суффикса регулируется правилом: «Правописание суффикса определяется тем, что в 1-м лице единственного числа настоящего или простого будущего времени он не чередуется с суффиксом -У-/-Ю-, а остаётся неизменным».

9. Выпишите из 3-й части то словосочетание со связью УПРАВЛЕНИЕ, которое можно заменить синонимичным со связью СОГЛАСОВАНИЕ.

10. Запишите синонимы к слову НИЗВЕРГАЕТСЯ из 4-й части.

84. Всякий раз как чаща р..дела Элизабет ост..навл..валась переве..ти дыхание или пленё(н, нн)ая кр..сотой лан(?)ша..та полюбват(?)ся ра(с, сс)т..лавш..йся (в) низу д..линой длит..льная засуха см..нила её зелёный убор на коричневый и хотя всё ост..валось на прежних местах пейзажу (не) дост..вало живост.. и весел(?)я пр..сущих ему (в) начале лета.
(По роману Ф. Купера «Пионеры»)

1. Подчеркните все основы, пронумеруйте части данного предложения. Составьте его схему. Определите тип сложного предложения (укажите тип подчинения при наличии нескольких придаточных).

2. Напишите, чем осложнена каждая часть.

Пронумеруйте все знаки препинания (зелёным цветом).

3. Запишите цифру(-ы), обозначающую(-ие) знак(-и) препинания между частями, связанными сочинительной связью.

4. Запишите цифру(-ы), обозначающую(-ие) знак(-и) препинания между частями, связанными подчинительной связью.

5. Запишите цифру(-ы), обозначающую(-ие) знак(-и) препинания при обособленных определениях.

6. Выпишите из всего предложения слово с безударной чередующейся гласной в корне.

7. Выпишите из 3-й части слова, в которых правописание приставки регулируется правилом: «Гласные и согласные в приставках, кроме приставок, оканчивающихся на -З/-С, и приставок ПРЕ- и ПРИ-, пишутся одинаково независимо от произношения».

8. Выпишите из всего предложения слово, в котором правописание суффикса регулируется правилом: «Две буквы Н пишутся в суффиксах причастий прошедшего времени, образованных от глаголов совершенного вида».

9. Выпишите из 3-й части словосочетание со связью ПРИМЫКАНИЕ.

10. Запишите синонимы к слову ПЛЕНЁННАЯ из 1-й части.

11. Замените фразеологизм ПЕРЕВЕСТИ ДЫХАНИЕ одним словом.

85. На тонком слое почвы покрывавш..й ск..листую пл..щадку тр..ва р..сла редкая и тощая больш..нство дерев(?)ев которым уд..лось проникнуть корнями в рассел..ны и трещ..ны уже успело погибнуть во время засух в пред..дущие годы на (не) которых дерев(?)ях ещ.. сохр..нивших призн..ки жизни б..лталось (не) сколько увядших лист(?)ев а остальные пр..дст..вляли собой лиш(?) выс..хшие остатки того что когда (то) было соснами дубами и клёнами.

(По роману Ф. Купера «Пионеры»)

1. Подчеркните все основы, пронумеруйте части данного предложения. Составьте его схему. Определите тип сложного предложения (укажите тип подчинения при наличии нескольких придаточных).

2. Напишите, чем осложнена каждая часть.

Пронумеруйте все знаки препинания (зелёным цветом).

3. Запишите цифру(-ы), обозначающую(-ие) знак(-и) препинания между частями, связанными сочинительной связью.

4. Запишите цифру(-ы), обозначающую(-ие) знак(-и) препинания между частями, связанными подчинительной связью.

5. Запишите цифру(-ы), обозначающую(-ие) знак(-и) препинания при обособленных определениях.

6. Выпишите из всего предложения слово с безударной чередующейся гласной в корне.

7. Выпишите из 5-й части слово, в котором правописание приставки не зависит от глухости/звонкости звука, обозначаемого следующей после приставки буквой, хотя при произношении происходит уподобление согласного приставки последующему глухому звуку (оглушение).

8. Выпишите из всего предложения слово, в котором правописание суффикса регулируется правилом: «Суффиксы -ТО, -ЛИБО, -НИБУДЬ с неопределёнными местоимениями и наречиями пишутся через дефис».

9. Выпишите из 2-й части словосочетание со связью ПРИМЫКАНИЕ.

10. Запишите синонимы к слову УВЯДШИХ из 4-й части.

11. Замените фразеологизм ПРЕДСТАВЛЯЛИ СОБОЙ одним словом.

86. Пр..дставь себе ч..татель пр..ятнейшее октябр(?)ское утро когда со(?)нце каж..т(?)ся шаром из с..ребристого плам..ни когда с каждым вдохом в тело и душу вл..вают(?)ся сила и бодрость когда (н..) мучают (н..) жара (н..) холод но в воздух.. разлита чудес(?)ная ровная пр..хлада которая бодрит кровь а (не) ра(с, сс)лабляет её как то бывает весной.

(По роману Ф. Купера «Пионеры»)

1. Подчеркните все основы, пронумеруйте части данного предложения. Составьте его схему. Определите тип сложного предложения (укажите тип подчинения при наличии нескольких придаточных).

2. Напишите, чем осложнена каждая часть.

Пронумеруйте все знаки препинания (зелёным цветом).

3. Запишите цифру(-ы), обозначающую(-ие) знак(-и) препинания между частями, связанными подчинительной связью.

4. Запишите цифру(-ы), обозначающую(-ие) знак(-и) препинания при однородных подлежащих.

5. Запишите цифру(-ы), обозначающую(-ие) знак(-и) препинания при обращении.

6. Выпишите из всего предложения слово с непроизносимой согласной в корне.

7. Выпишите из всего предложения слова, в которых правописание приставки определяется глухостью/звонкостью согласного, обозначаемого следующей после приставки буквой.

8. Выпишите из всего предложения слово, в котором правописание суффикса регулируется правилом: «В разносклоняемых именах существительных пишется суффикс -ЕН-».

9. Выпишите из 1-й части то словосочетание со связью СОГЛАСОВАНИЕ, которое можно заметить синонимичным со связью УПРАВЛЕНИЕ.

10. Запишите синонимы к слову ЧУДЕСНАЯ из 5-й части.

87. Досужий наблюдатель взобравшись на крепос(?)ной вал и глядя на св..ркающую гладь оз..ра ра..кинувшуюся до самого г..р..зонта и на (не) оглядный дремл..щий лес заполн..вший всю вторую половину п..н..рамы мог (бы) вообр..зить себя в бл..же(н, нн)ом краю мира и безопас(?)ности однако Дункан Лунди пр..красно знал что лес в любую м..нуту может извергнуть сотни вооруж..(н, нн)ых индейцев готовых ст..реть с лица земли крепость и всё что в ней наход..т(?)ся и что даже это пр..дательское оз..ро пр..дставля..т собой удобную дорогу открывающую доступ более ц..вилизова(н, нн)ым но (не) менее к..варным врагам французам которые могут в любую (не) осторожную м..нуту нагрянуть на форт внезапно.

(По роману Ф. Купера «Следопыт»)

1. Подчеркните все основы, пронумеруйте части данного предложения. Составьте его схему. Определите тип сложного предложения (укажите тип подчинения при наличии нескольких придаточных).

2. Напишите, чем осложнена каждая часть.

Пронумеруйте все знаки препинания (зелёным цветом).

3. Запишите цифру(-ы), обозначающую(-ие) знак(-и) препинания между частями, связанными подчинительной связью.

4. Запишите цифру(-ы), обозначающую(-ие) знак(-и) препинания при обособленных определениях.

5. Запишите цифру(-ы), обозначающую(-ие) знак(-и) препинания при обособленном приложении.

6. Выпишите из всего предложения слово с безударной чередующейся гласной в корне.

7. Выпишите из всего предложения слова, в которых правописание приставки зависит от значения.

8. Выпишите из 1-й части слова, в которых правописание суффикса регулируется правилом: «Гласная в суффиксах действительных и страдательных причастий настоящего времени зависит от спряжения глагола, от которого образовано данное причастие».

9. Выпишите из 1-й части то словосочетание со связью СОГЛАСОВАНИЕ, которое можно заменить синонимичным со связью УПРАВЛЕНИЕ.

10. Запишите синонимы к слову ДОСУЖИЙ из 1-й части.

11. Замените фразеологизм СТЕРЕТЬ С ЛИЦА ЗЕМЛИ одним словом.

88. Т..ж..лый ма..тник часов с моното(н, нн)ым и пр..глуш..(н, нн)ым звоном к..чался из стороны в сторону и когда м..нутная стрелка зав..ршила свой оборот и часам наступал срок бить из их медных лё..ких вырывался звук отч..тливый и громкий проникнове(н, нн)ый и уд..вительно музыкальный но до того (не) обычный по силе и т..мбру что орк..странты пр..нужде(н, нн)ы были каждый час ост..навл..ват(?)ся что (бы) вн..мательно пр..слушат(?)ся к нему.

(По рассказу Э.А. По «Маска красной смерти»)

1. Подчеркните все основы, пронумеруйте части данного предложения. Составьте его схему. Определите тип сложного предложения (укажите тип подчинения при наличии нескольких придаточных).

2. Напишите, чем осложнена каждая часть.

Пронумеруйте все знаки препинания (зелёным цветом).

3. Запишите цифру(-ы), обозначающую(-ие) знак(-и) препинания между частями, связанными сочинительной связью.

4. Запишите цифру(-ы), обозначающую(-ие) знак(-и) препинания между частями, связанными подчинительной связью.

5. Запишите цифру(-ы), обозначающую(-ие) знак(-и) препинания при однородных определениях.

6. Выпишите из 6-й части слово с безударной чередующейся гласной в корне.

7. Выпишите из всего предложения слова, в которых правописание приставки зависит от значения.

8. Выпишите из 1-й части слово, в котором правописание суффикса регулируется правилом: «Н/НН в отымённых именах прилагательных».

9. Выпишите из 4-й части словосочетание со связью ПРИМЫКАНИЕ.

10. Запишите синонимы к слову ПРОНИКНОВЕННЫЙ из 2-й части.

89. Но вот принц Просперо увид..л этот призрак который что (бы) лучше выд..ржать роль торжестве(н, нн)ой поступью как (будто) на сцене ра..хаж..вал среди танцующих и все замет..ли что по телу принца проб..жала какая (то) стра(н, нн)ая дрож(?) не то от ужаса не то от отвр..щения и что в следу..щий миг лицо его поб..гровело от яр..сти.

(По рассказу Э.А. По «Маска красной смерти»)

1. Подчеркните все основы, пронумеруйте части данного предложения. Составьте его схему. Определите тип сложного предложения (укажите тип подчинения при наличии нескольких придаточных).

2. Напишите, чем осложнена каждая часть.

Пронумеруйте все знаки препинания (зелёным цветом).

3. Запишите цифру(-ы), обозначающую(-ие) знак(-и) препинания между частями, связанными сочинительной связью.

4. Запишите цифру(-ы), обозначающую(-ие) знак(-и) препинания между частями, связанными подчинительной связью.

5. Запишите цифру(-ы), обозначающую(-ие) знак(-и) препинания при **сравнительном обороте**.

6. Выпишите из 5-й и 6-й частей слова с оглушением согласной в корне.

7. Выпишите из 2-й части слово, в котором правописание приставки регулируется правилом: «Правописание приставки определяется глухостью/звонкостью согласного, обозначаемого следующей после приставки буквой».

8. Выпишите из **всего предложения** слова, в которых правописание суффикса регулируется правилом: «В глаголах прошедшего времени перед суффиксом -л- в безударном положении сохраняется суффикс инфинитива».

9. Выпишите из 6-й части словосочетание со связью **ПРИМЫКАНИЕ**.

10. Запишите синонимы к слову **ЗАМЕТИЛИ** из 4-й части.

11. Замените фразеологизм **ВЫДЕРЖАТЬ РОЛЬ** одним словом.

90. (С) начал.. эти семь дли(н, нн)ых св..чей пок..зались мне зна́ком м..лосердия белыми стройными анг..лами которые меня сп..сут но (тот) час меня охв..тила смертная тоска меня всего прон..зало дрож(?)ю как (будто) я дотронулся до пров..дов ра..калё(н, нн)ой б..тарей анг..лы стали пустыми призра..ками с огне(н, нн)ыми головами и я пон..л что они мне (н..) чем (н..) помогут.

(По рассказу Э.А. По «Колодец и маятник»)

1. Подчеркните все основы, пронумеруйте части данного предложения. Составьте его схему. Определите тип сложного предложения (укажите тип подчинения при наличии нескольких придаточных).

2. Напишите, чем осложнена каждая часть.

Пронумеруйте все знаки препинания (зелёным цветом).

3. Запишите цифру(-ы), обозначающую(-ие) знак(-и) препинания между частями, связанными сочинительной связью.

4. Запишите цифру(-ы), обозначающую(-ие) знак(-и) препинания между частями, связанными подчинительной связью.

5. Запишите цифру(-ы), обозначающую(-ие) знак(-и) препинания при однородных сказуемых.

6. Выпишите из 5-й части слово с безударной непроверяемой гласной в корне.

7. Выпишите из 8-й части слово, в котором правописание приставки регулируется правилом: «В приставках отрицательных и неопределённых местоимений и наречий под ударением пишется Е, без ударения — И».

8. Выпишите из всего предложения слово, в котором правописание суффикса регулируется правилом: «Две буквы Н пишутся в суффиксах причастий прошедшего времени, образованных от глаголов совершенного вида».

9. Выпишите из 6-й части словосочетание со связью УПРАВЛЕНИЕ.

10. Запишите синонимы к слову ДОТРОНУТЬСЯ ДО из 5-й части.

91. Разумеет(?)ся спустя час после моего пр..хода в большой гости(н, нн)ой зажгли лампу под аб..журом и я смог увид..ть что эта комн..та была убра(н, нн)а с (не) обыкно-ве(н, нн)ым вкусом и даже с роск..ш(?)ю а две соседние комнаты в которых и собр..лись гости (в) течени.. всего вечера однако ост..вались погружё(н, нн)ыми в весьма пр..ятный (полу) мрак.

(По рассказу Э.А. По «Очки»)

1. Подчеркните все основы, пронумеруйте части данного предложения. Составьте его схему. Определите тип сложного предложения (укажите тип подчинения при наличии нескольких придаточных).

2. Напишите, чем осложнена каждая часть.

Пронумеруйте все знаки препинания (зелёным цветом).

3. Запишите цифру(-ы), обозначающую(-ие) знак(-и) препинания между частями, связанными сочинительной связью.

4. Запишите цифру(-ы), обозначающую(-ие) знак(-и) препинания между частями, связанными подчинительной связью.

5. Запишите цифру(-ы), обозначающую(-ие) знак(-и) препинания при вводных словах.

6. Выпишите из 1-й части слова с безударной проверяемой гласной в корне.

7. Выпишите из всего предложения слова, в которых правописание приставки зависит от значения.

8. Выпишите из всего предложения слова, в которых правописание суффикса регулируется правилом: «Н/НН в кратких причастиях и именах прилагательных».

9. Выпишите из 3-й части то словосочетание со связью УПРАВЛЕНИЕ, которое можно заменить синонимичным со связью ПРИМЫКАНИЕ.

10. Запишите синонимы к слову НЕОБЫКНОВЕННЫМ из 3-й части.

92. Я б..жал во всю прыть задрал голову в небо и всё вн..мание соср..доточив на вороне и вдруг почу(?)ствовал что мои ноги уже больше (не) к..сают(?)ся твёрдой земли ок..залось что я сорвался и л..чу в проп..сть на дне которой я (не) неизбежно перел..мал (бы) себе все кости если (бы) по счаст(?)ю (не) успел ухв..тит(?)ся за волочивш..йся к..нат от л..тевшего (надо) мною воздушного шара.

(По рассказу Э.А. По «Ангел Необъяснимого»)

1. Подчеркните все основы, пронумеруйте части данного предложения. Составьте его схему. Определите тип сложного предложения (укажите тип подчинения при наличии нескольких придаточных).

2. Напишите, чем осложнена каждая часть.

Пронумеруйте все знаки препинания (зелёным цветом).

3. Запишите цифру(-ы), обозначающую(-ие) знак(-и) препинания между частями, связанными бессоюзной связью.

4. Запишите цифру(-ы), обозначающую(-ие) знак(-и) препинания между частями, связанными подчинительной связью.

5. Запишите цифру(-ы), обозначающую(-ие) знак(-и) препинания при вводном слове.

6. Выпишите из всего предложения слова с безударной чередующейся гласной в корне.

7. Выпишите из 1-й части слова, в которых правописание приставки регулируется правилом: «Гласные и согласные в приставках, кроме приставок, оканчивающихся на -З/-С, и приставок ПРЕ- и ПРИ-, пишутся одинаково независимо от произношения».

8. Выпишите из 1-й части слово, в котором правописание суффикса определяется тем, что в 1-м лице единственного числа настоящего или простого будущего времени он чередуется с суффиксом -У-/-Ю- (т.е. глагол в этой форме оканчивается на -УЮ).

9. Выпишите из 5-й части то словосочетание со связью ПРИМЫКАНИЕ, которое можно заменить синонимичным со связью УПРАВЛЕНИЕ.

10. Запишите синонимы к слову НЕИЗБЕЖНО из 5-й части.

11. Замените фразеологизм ВО ВСЮ ПРЫТЬ одним словом.

93. Ут..млѐ(н, нн)ый зноем я д..верился медле(н, нн)ому т..чению и погрузился в некий ра(с, сс)ея(н, нн)ый (полу) сон унёсший меня к руч(?)ю д..вно м..нующих дней того «добро-го старого врем..ни» когда п..кники были (не) ведомы так называ..мые водные угод(?)я (не) покупались и (не) прод..вались и когда по этим х..лмам и р..внинам ступали лиш(?)лось да индеец.

(По рассказу Э.А. По «Лось»)

1. Подчеркните все основы, пронумеруйте части данного предложения. Составьте его схему. Определите тип сложного предложения (укажите тип подчинения при наличии нескольких придаточных).

2. Напишите, чем осложнена каждая часть.

Пронумеруйте все знаки препинания (зелёным цветом).

3. Запишите цифру(-ы), обозначающую(-ие) знак(-и) препинания между частями, связанными подчинительной связью.

4. Запишите цифру(-ы), обозначающую(-ие) знак(-и) препинания при обособленных определениях.

5. Запишите цифру(-ы), обозначающую(-ие) знак(-и) препинания при обособленном приложении.

6. Выпишите из всего предложения слово с безударной чередующейся гласной в корне.

7. Выпишите из 1-й части слово, в котором правописание приставки регулируется правилом: «Правописание согласной в приставке зависит от глухости/звонкости звука, обозначаемого следующей после приставки буквой».

8. Выпишите из всего предложения слова, в которых правописание суффикса регулируется правилом: «Н/НН в причастиях и отглагольных именах прилагательных».

9. Выпишите из 4-й части словосочетания со связью СОГЛАСОВАНИЕ.

10. Запишите синонимы к слову НЕВЕДОМЫ из 2-й части.

11. Замените фразеологизмы ДОВЕРИЛСЯ ТЕЧЕНИЮ, ПОГРУЗИЛСЯ В ПОЛУСОН каждый одним словом.

94. Мес(?)ность была зам..чательно х..лмиста и тр..пинка по которой я ш..л (в) течени.. часа так п..тляла и запут..валась пытаясь уд..ржат(?)ся в д..лине что я (не) мог более опр..делить в каком напр..влени.. находит(?)ся пр..лес(?)ная деревенька где я соб..рался зан..ч..вать.

(По рассказу Э.А. По «Домик Лэндора»)

1. Подчеркните все основы, пронумеруйте части данного предложения. Составьте его схему. Определите тип сложного предложения (укажите тип подчинения при наличии нескольких придаточных).

2. Напишите, чем осложнена каждая часть.

Пронумеруйте все знаки препинания (зелёным цветом).

3. Запишите цифру(-ы), обозначающую(-ие) знак(-и) препинания между частями, связанными сочинительной связью.

4. Запишите цифру(-ы), обозначающую(-ие) знак(-и) препинания между частями, связанными подчинительной связью.

5. Запишите цифру(-ы), обозначающую(-ие) знак(-и) препинания при обособленном обстоятельстве.

6. Выпишите из всего предложения слова с непроизносимой согласной в корне.

7. Выпишите из 5-й части слово, в котором правописание приставки зависит от значения.

8. Выпишите из всего предложения слова, в которых правописание суффикса зависит от того, сохраняется он в форме 1-го лица единственного числа или заменяется на суффикс -У/-Ю-.

9. Выпишите из 3-й части словосочетания со связью УПРАВЛЕНИЕ.

10. Запишите синонимы к слову СОБИРАЛСЯ из 6-й части.

95. Берега озера покрытые изумрудной травой (не) опускались а словно стекали в чистый небосвод и небосвод этот был столь ясен столь безупречно отражал всё над собою что трудно было определить где кончается настывающий берег и где начинается берег призрачный.

(По рассказу Э.А. По «Домик Лэндора»)

1. Подчеркните все основы, пронумеруйте части данного предложения. Составьте его схему. Определите тип сложного предложения (укажите тип подчинения при наличии нескольких придаточных).

2. Напишите, чем осложнена каждая часть.

Пронумеруйте все знаки препинания (зелёным цветом).

3. Запишите цифру(-ы), обозначающую(-ие) знак(-и) препинания между частями, связанными сочинительной связью.

4. Запишите цифру(-ы), обозначающую(-ие) знак(-и) препинания между частями, связанными подчинительной связью.

5. Запишите цифру(-ы), обозначающую(-ие) знак(-и) препинания при однородных сказуемых.

6. Выпишите из всего предложения имена существительные с оглушением согласной в корне.

7. Выпишите из 1-й части слова, в которых правописание приставки регулируется правилом: «Гласные и согласные в приставках, кроме приставок, оканчивающихся на -З/-С, и приставок ПРЕ- и ПРИ-, пишутся одинаково независимо от произношения».

8. Выпишите из 2-й части слово, в котором правописание суффикса регулируется правилом: «В наречиях, образованных суффиксальным способом от имён прилагательных и причастий, пишется суффикс -О-/-Е-».

9. Выпишите из 5-й части словосочетание со связью ПРИМЫКАНИЕ.

10. Запишите синонимы к слову ПРИЗРАЧНЫЙ из 5-й части.

96. Более (н..) где (н..) каких изг..родей (не) было видно потому (что) в других местах и(с, сс)ку(с, сс)тве(н, нн)ой ограды и (не) треб..валось если (бы) какая (нибудь) отбивш..ся от стада овца попыталась покинуть д..лину сквозь расселину то через (не) сколько ярдов обн..ружила (бы) что путь ей пр..гражда..т отвес(?)ная ск..ла с которой пада..т к..скад пр..влёкший мое вн..мание когда я нач..л пр..бл..жат(?)ся к помест(?)ю.

(По рассказу Э.А. По «Домик Лэндора»)

1. Подчеркните все основы, пронумеруйте части данного предложения. Составьте его схему. Определите тип сложного предложения (укажите тип подчинения при наличии нескольких придаточных).

2. Напишите, чем осложнена каждая часть.

Пронумеруйте все знаки препинания (зелёным цветом).

3. Запишите цифру(-ы), обозначающую(-ие) знак(-и) препинания между частями, связанными бессоюзной связью.

4. Запишите цифру(-ы), обозначающую(-ие) знак(-и) препинания между частями, связанными подчинительной связью.

5. Запишите цифру(-ы), обозначающую(-ие) знак(-и) препинания при обособленном определении.

6. Выпишите из всего предложения однокоренные слова с полногласием и неполногласием в корне.

7. Выпишите из всего предложения слова, в которых правописание приставки зависит от значения.

8. Выпишите из всего предложения слово, в котором правописание суффикса регулируется правилом: «Суффиксы -ТО, -ЛИБО, -НИБУДЬ с неопределёнными местоимениями и наречиями пишутся через дефис».

9. Выпишите из 6-й части словосочетания со связью УПРАВЛЕНИЕ.

10. Запишите синонимы к слову ИСКУССТВЕННОЙ из 2-й части.

 97. Я проплываю теснины где река с рёвом проб..вает себе путь и во..хищё(н, нн)о всматр..ваюсь в пр..чудл..вые скалы которые то отвес(?)ной стеной подн..мают(?)ся (в) высь то ра(с, сс)тупают(?)ся вырисов..ваясь мя(?)кими изгибами на с..неве небес.

(По роману Майн Рида «Квартеронка»)

1. Подчеркните все основы, пронумеруйте части данного предложения. Составьте его схему. Определите тип сложного предложения (укажите тип подчинения при наличии нескольких придаточных).

2. Напишите, чем осложнена каждая часть.

Пронумеруйте все знаки препинания (зелёным цветом).

3. Запишите цифру(-ы), обозначающую(-ие) знак(-и) препинания между частями, связанными подчинительной связью.

4. Запишите цифру(-ы), обозначающую(-ие) знак(-и) препинания при однородных сказуемых.

5. Запишите цифру(-ы), обозначающую(-ие) знак(-и) препинания при обособленном обстоятельстве.

6. Выпишите из 3-й части слово с безударной чередующейся гласной в корне.

7. Выпишите из 3-й части слово, в котором правописание приставки регулируется правилом: «Если после приставки следует глухой согласный, то на конце её пишется буква, обозначающая глухой согласный звук».

8. Выпишите из всего предложения слова, в которых правописание суффикса определяется тем, что в глаголах в 1-м лице единственного числа настоящего или простого будущего времени он не чередуется с суффиксом -У/-Ю-, а остаётся неизменным.

9. Выпишите из 1-й части то словосочетание со связью ПРИМЫКАНИЕ, которое можно заменить синонимичным со связью УПРАВЛЕНИЕ.

10. Запишите синонимы к слову ПРИЧУДЛИВЫЕ из 1-й части.

11. Замените фразеологизм ПРОБИВАЕТ ПУТЬ одним словом.

98. Даже теперь я с уд..вольствием вспом..наю о прежних впеч..тлениях и когда я думаю о д..лёком прошлом о местах которые быть может мне (н..) когда уж (н..) пр..дёт(?)ся увид..ть я нах..жу ут..шение в своей верной и ясной памят.. и её м..гическая сила вызы..т перед моим мысле(н, нн)ым взором прежние зн..комые к..ртины со всеми их ж..выми красками со всеми переливами изумруда и золота.

(По роману Майн Рида «Квартеронка»)

1. Подчеркните все основы, пронумеруйте части данного предложения. Составьте его схему. Определите тип сложного предложения (укажите тип подчинения при наличии нескольких придаточных).

2. Напишите, чем осложнена каждая часть.

Пронумеруйте все знаки препинания (зелёным цветом).

3. Запишите цифру(-ы), обозначающую(-ие) знак(-и) препинания между частями, связанными сочинительной связью.

4. Запишите цифру(-ы), обозначающую(-ие) знак(-и) препинания между частями, связанными подчинительной связью.

5. Запишите цифру(-ы), обозначающую(-ие) знак(-и) препинания при вводном слове.

6. Выпишите из 3-й части слова с безударной проверяемой гласной в корне.

7. Выпишите из всего предложения слово, в котором правописание приставки регулируется правилом: «В приставках отрицательных и неопределённых местоимений и наречий под ударением пишется Е, без ударения — И».

8. Выпишите из 5-й части слова, в котором правописание суффикса регулируется правилом: «Две буквы Н пишутся в прилагательных, образованных от существительных при помощи суффиксов -ОНН-, -ЕНН-».

9. Выпишите из 5-й части словосочетания со связью ПРИМЫКАНИЕ.

10. Запишите синонимы к слову ЖИВЫМИ из 5-й части.

11. Замените фразеологизм НАХОЖУ УТЕШЕНИЕ одним словом.



99. Юрист по про(ф,фф)е(с, сс)ии он был на самом деле б..ржевым сп..кулянтом дающим деньги в кр..дит то есть (по) просту р..стовщиком он был кроме того богатым пл..нтатором чьё помест(?)е гр..ничило с помест(?)ем Безансонов и имел более сотни рабов с которыми обр..щался крайне ж..стоко.

(По роману Майн Рида «Квартеронка»)

1. Подчеркните все основы, пронумеруйте части данного предложения. Составьте его схему. Определите тип сложного предложения (укажите тип подчинения при наличии нескольких придаточных).

2. Напишите, чем осложнена каждая часть.

Пронумеруйте все знаки препинания (зелёным цветом).

3. Запишите цифру(-ы), обозначающую(-ие) знак(-и) препинания между частями, связанными бессоюзной связью.

4. Запишите цифру(-ы), обозначающую(-ие) знак(-и) препинания между частями, связанными подчинительной связью.

5. Запишите цифру(-ы), обозначающую(-ие) знак(-и) препинания при обособленных приложениях.

6. Выпишите из 1-й части слова с безударной непроверяемой гласной в корне.

7. Выпишите из 3-й части слово, в котором правописание приставки регулируется правилом: «Гласные и согласные в приставках, кроме приставок, оканчивающихся на -З/-С, и приставок ПРЕ- и ПРИ-, пишутся одинаково независимо от произношения».

8. Выпишите из всего предложения слово, в котором правописание суффикса регулируется правилом: «В суффиксе -ЧИК-/-ЩИК- имён существительных после букв Д, Т, С, З, Ж пишется буква Ч, в остальных случаях — Щ».

9. Выпишите из 1-й части то словосочетание со связью УПРАВЛЕНИЕ, которое можно заменить синонимичным со связью СОГЛАСОВАНИЕ.

10. Запишите синонимы к слову ГРАНИЧИЛО из 3-й части.

11. Замените фразеологизм ДАВАТЬ ДЕНЬГИ В КРЕДИТ одним словом.

100. Небо над моей головой как (будто) было скрыто тёмной завесой и когда я обращался к нему с молитвой глаза мои видели только густую мрачную зелень кипарисов с которых свисал словно траурная балхрома испанский мох.

(По роману Майн Рида «Квартеронка»)

1. Подчеркните все основы, пронумеруйте части данного предложения. Составьте его схему. Определите тип сложного предложения (укажите тип подчинения при наличии нескольких придаточных).

2. Напишите, чем осложнена каждая часть.

Пронумеруйте все знаки препинания (зелёным цветом).

3. Запишите цифру(-ы), обозначающую(-ие) знак(-и) препинания между частями, связанными сочинительной связью.

4. Запишите цифру(-ы), обозначающую(-ие) знак(-и) препинания между частями, связанными подчинительной связью.

5. Запишите цифру(-ы), обозначающую(-ие) знак(-и) препинания при сравнительном обороте.

6. Выпишите из 2-й части слово с безударной непроверяемой гласной в корне.

7. Выпишите из 4-й части слово, в котором правописание приставки регулируется правилом: «Гласные и согласные в приставках, кроме приставок, оканчивающихся на -З/-С, и приставок ПРЕ- и ПРИ-, пишутся одинаково независимо от произношения».

8. Выпишите из 2-й части слово, в котором правописание суффикса регулируется правилом: «В глаголах прошедшего времени перед суффиксом -Л- в безударном положении сохраняется суффикс инфинитива».

9. Выпишите из 3-й части словосочетания со связью УПРАВЛЕНИЕ.

10. Запишите синонимы к слову МРАЧНУЮ из 4-й части.

 **101.** Мне случилось стоять под сводами к..федрального с..бора и бл..гоговейный треп..т охват..вал меня перед его в..личием я бывал в ра(з,зз)олочё(н, нн)ых залах королевского дв..рца и два чу(?)ства боролись во мне жалость к рабам на ч(?)их костях воздв..гались эти хоромы и пр..зрение к т..снивш..мся вокруг низкопокло(н, нн)икам и льстецам я пос..щал тёмные тюремные камеры и сер(?)це моё сж..малось от состр..дания но н.. одно из этих зрелищ н.. произвело на меня такого удручающего впеч..тления как то которое теперь пр..дставилось моим глазам это был новоорлеанский невольнич..й рынок где людей их тело и даже душу прод..вали и покупали с торгов!

(По роману Майн Рида «Квартеронка»)

1. Подчеркните все основы, пронумеруйте части данного предложения. Составьте его схему. Определите тип сложного предложения (укажите тип подчинения при наличии нескольких придаточных).

2. Напишите, чем осложнена каждая часть.

Пронумеруйте все знаки препинания (зелёным цветом).

3. Запишите цифру(-ы), обозначающую(-ие) знак(-и) препинания между частями, связанными сочинительной связью.

4. Запишите цифру(-ы), обозначающую(-ие) знак(-и) препинания между частями, связанными подчинительной связью.

5. Запишите цифру(-ы), обозначающую(-ие) знак(-и) препинания при сравнительном обороте.

6. Выпишите из 4-й части слово с непроверяемой произносимой согласной в корне.

7. Выпишите из всего предложения слово, в котором правописание приставки зависит от значения.

8. Выпишите из всего предложения слово, в котором правописание суффикса регулируется правилом: «Две буквы Н пишутся в суффиксах причастий прошедшего времени, образованных от глаголов совершенного вида».

9. Выпишите из 3-й, 6-й, 10-й частей те словосочетания со связью СОГЛАСОВАНИЕ, которые можно заменить синонимичными со связью УПРАВЛЕНИЕ.

10. Запишите синонимы к слову УДРУЧАЮЩЕГО из 8-й части.

11. Замените фразеологизм ПРОИЗВЕСТИ ВПЕЧАТЛЕНИЕ одним словом.

102. Если вы вспомните в какой ситуации я находился если вспомните о часах проведённых мною с заключателем змей обо всём что он рассказал мне в своём тёмном дупле о блогах о собаках ищейках белых охотниках об обычаях которые считались возможными разве что на Кубе но на деле процветали и в Луизиане если вы вспомните всё это то вы поймёте почему я затрепетал услышав (в) дали собачий лай.

(По роману Майн Рида «Квартеронка»)

1. Подчеркните все основы, пронумеруйте части данного предложения. Составьте его схему. Определите тип сложного предложения (укажите тип подчинения при наличии нескольких придаточных).

2. Напишите, чем осложнена каждая часть.

Пронумеруйте все знаки препинания (зелёным цветом).

3. Запишите цифру(-ы), обозначающую(-ие) знак(-и) препинания между частями, связанными подчинительной связью.

4. Запишите цифру(-ы), обозначающую(-ие) знак(-и) препинания при однородных дополнениях.

5. Запишите цифру(-ы), обозначающую(-ие) знак(-и) препинания при обособленном обстоятельстве.

6. Выпишите из всего предложения слова с безударной чередующейся гласной в корне.

7. Выпишите из 8-й части слова, в которых правописание приставки регулируется правилом: «Гласные и согласные в приставках, кроме приставок, оканчивающихся на -З/-С, и приставок ПРЕ- и ПРИ-, пишутся одинаково независимо от произношения».

8. Выпишите из всего предложения слово, в котором правописание суффикса регулируется правилом: «Две буквы Н пишутся в суффиксах причастий прошедшего времени, образованных от глаголов совершенного вида».

9. Выпишите из 8-й части то словосочетание со связью СОГЛАСОВАНИЕ, которое можно заменить синонимичным со связью УПРАВЛЕНИЕ.

10. Запишите синонимы к слову ЗАТРЕПЕТАЛ из 8-й части.

103. Итак взявшись за руки мы пустились через болото и благополучно выбрались на другую сторону но что (бы) (не) оставлять в грязи отпечатков наших ног я (с) начал. отыскал на берегу сухое местечко откуда можно было прямо ступить в воду то (же) самое я проделал при выходе из болотца.

(По роману Майн Рида «Квартеронка»)

1. Подчеркните все основы, пронумеруйте части данного предложения. Составьте его схему. Определите тип сложного предложения (укажите тип подчинения при наличии нескольких придаточных).

2. Напишите, чем осложнена каждая часть.

Пронумеруйте все знаки препинания (зелёным цветом).

3. Запишите цифру(-ы), обозначающую(-ие) знак(-и) препинания между частями, связанными сочинительной связью.

4. Запишите цифру(-ы), обозначающую(-ие) знак(-и) препинания между частями, связанными подчинительной связью.

5. Запишите цифру(-ы), обозначающую(-ие) знак(-и) препинания при обособленном обстоятельстве.

6. Выпишите из 3-й части слова с безударной проверяемой гласной в корне.

7. Выпишите из всего предложения слово, написание которого регулируется правилом: «В словах, корни которых начинаются с И, после приставок на согласные И меняется на Ы».

8. Выпишите из всего предложения слово, в котором правописание суффикса регулируется правилом: «В наречиях, образованных приставочно-суффиксальным способом, пишется суффикс -О-, если в наречии есть приставки В-, НА-, ЗА-, и пишется суффикс -А-, если в нём есть приставки ИЗ-, ДО-, С-».

9. Выпишите из 1-й части словосочетания со связью ПРИМЫКАНИЕ.

10. Запишите синонимы к слову БЛАГОПОЛУЧНО из 1-й части.

104. Шериф ответ..л что вешать меня (не) з..ко(н, нн)о что нужно ув..жать пр..восудие что если я сов..ршил пр..ступления в которых меня обв..няют то я буду наказан со всей строгостью з..кона но что (с) перва меня нужно отв..сти к судье где мне будет пред(?)явле(н, нн)о обв..нение по всей форме и (на) конец он выр..зил своё намерение д..ставить меня к мистеру Клейборну ..дешнему мировому суд(?)е.

(По роману Майн Рида «Квартеронка»)

1. Подчеркните все основы, пронумеруйте части данного предложения. Составьте его схему. Определите тип сложного предложения (укажите тип подчинения при наличии нескольких придаточных).

2. Напишите, чем осложнена каждая часть.

Пронумеруйте все знаки препинания (зелёным цветом).

3. Запишите цифру(-ы), обозначающую(-ие) знак(-и) препинания между частями, связанными **сочинительной связью**.

4. Запишите цифру(-ы), обозначающую(-ие) знак(-и) препинания между частями, связанными **подчинительной связью**.

5. Запишите цифру(-ы), обозначающую(-ие) знак(-и) препинания при **обособленном приложении**.

6. Выпишите из **7-й** части слова с **безударной проверяемой гласной в корне**.

7. Выпишите из **всего предложения** слово, в котором правописание **приставки** зависит от значения.

8. Выпишите из **всего предложения** слово, в котором правописание **суффикса** регулируется правилом: «В наречиях на -О/-Е пишется столько же Н, сколько в прилагательных и причастиях, от которых они образованы».

9. Выпишите из **8-й** части словосочетание со связью **ПРИМЫКАНИЕ**.

10. Запишите синонимы к слову **ПРАВОСУДИЕ** из **3-й** части.

11. Замените фразеологизмы **ВЫРАЗИТЬ НАМЕРЕНИЕ**, **ПО ВСЕЙ ФОРМЕ** каждый одним словом.



105. Пров..жающие устр..мляют(?)ся с пар..хода на берег сходни втаск..вают кому (то) из заз..вавшихся пров..жающих пр..ходит(?)ся прыгать на берег канаты втяг..вают на борт и свёрт..вают в бухты в маши(н, нн)ом отделени.. др..безжит звонок гр..мадные колёса крут..т(?)ся сб..вая в пену бурую воду пар св..стит и кл..кочет в котлах и р..вномерно пытит вырываясь из трубы для выпуска пара соседние суда покач..ваются стучаются друг о друга ломая кранцы их сходни трещат и скр..пят а м..тросы громко переруг..ваются.

(По роману Майн Рида «Квартеронка»)

1. Подчеркните все основы, пронумеруйте части данного предложения. Составьте его схему. Определите тип сложного предложения (укажите тип подчинения при наличии нескольких придаточных).

2. Напишите, чем осложнена каждая часть.

Пронумеруйте все знаки препинания (зелёным цветом).

3. Запишите цифру(-ы), обозначающую(-ие) знак(-и) препинания между частями, связанными сочинительной связью.

4. Запишите цифру(-ы), обозначающую(-ие) знак(-и) препинания между частями, связанными бессоюзной связью.

5. Запишите цифру(-ы), обозначающую(-ие) знак(-и) препинания при обособленных обстоятельствах.

6. Выпишите из 3-й части слова с безударной проверяемой гласной в корне.

7. Выпишите из 7-й части слова, в которых правописание приставки регулируется правилом: «Гласные и согласные в приставках, кроме приставок, оканчивающихся на -З/-С, и приставок ПРЕ- и ПРИ-, пишутся одинаково независимо от произношения».

8. Выпишите из всего предложения слова, в которых правописание суффикса регулируется правилом: «Правописание суффикса определяется тем, что в 1-м лице единственного числа настоящего или простого будущего времени он не чередуется с суффиксом -У-/-Ю-, а остаётся неизменным».

9. Выпишите из 7-й части словосочетания со связью ПРИМЫКАНИЕ.

10. Запишите синонимы к слову УСТРЕМЛЯЮТСЯ из 1-й части.

➤ 106. Представ(?)те себе двух(?)этажный до(сч,щ)атый дом длиною около двухсот футов выкр..ше(н, нн)ый в осл..пительно белый цвет представ(?)те вдоль второго этажа ряд окошек с зелёными переплётками или вернее дверей открывающихся на у..кий б..лкон представ(?)те себе плоскую или (полу) круглую крышу покрытую просмолё(н, нн)ым бр..зентом а на ней вы увид..те ряд люков для верхнего света словно стёкла в п..рнике представ(?)те себе два огромных ч..рных ц..линдра из листового железа десяти футов в д..амetre и чуть ли не ста футов высотой возвышающихся как балки это дымовые трубы парохода (с) боку наход..т(?)ся ц..линдр (по) меньше это труба для выпуска пара а (в)переди на самом носу кор..бля устремля-ет(?)ся (в) высь дли(н, нн)ый флагшток с разв..вающимся звёздным флагом представ(?)те себе всё это и вы будете иметь (не) которое понятие о том что такое пар..ход на Миссисипи.

(По роману Майн Рида «Квартеронка»)

1. Подчеркните все основы, пронумеруйте части данного предложения. Составьте его схему. Определите тип сложного предложения (укажите тип подчинения при наличии нескольких придаточных).

2. Напишите, чем осложнена каждая часть.

Пронумеруйте все знаки препинания (зелёным цветом).

3. Запишите цифру(-ы), обозначающую(-ие) знак(-и) препинания между частями, связанными сочинительной связью.

4. Запишите цифру(-ы), обозначающую(-ие) знак(-и) препинания при **вставных конструкциях**.

5. Запишите цифру(-ы), обозначающую(-ие) знак(-и) препинания при **сравнительных оборотах**.

6. Выпишите из **1-й** и **2-й** частей слова с оглушением согласной в корне.

7. Выпишите из **всего предложения** слова, в которых правописание **приставки** регулируется правилом: «Если после приставки следует звонкий согласный или гласный, то на конце её пишется буква, обозначающая звонкий согласный звук».

8. Выпишите из **всего предложения** слова, в которых правописание **суффикса** регулируется правилом: «Гласная в суффиксах действительных причастий настоящего времени зависит от спряжения глагола, от которого образовано данное причастие».

9. Выпишите из **7-й** части то словосочетание со связью **СОГЛАСОВАНИЕ**, которое можно заменить синонимичным со связью **УПРАВЛЕНИЕ**.

10. Запишите синонимы к слову **ОГРОМНЫХ** из **5-й** части.

11. Замените фразеологизм **ИМЕТЬ ПОНЯТИЕ** одним словом.

ОТВЕТЫ К ЧАСТИ 1

Вариант I

1. Становление личности.

2. 1) Личность — сложное, многостороннее понятие, не совсем совпадающее с понятием *человек*.

2) Процесс становления личности длится всю жизнь; остановка этого процесса ведёт к деградации.

3) Основой формирования личности являются взаимоотношения человека с обществом.

3. С момента своего рождения человек вступает в различные общественные отношения, которые являются основой формирования личности. (15 слов) // Общественные отношения, в которые вступает человек, являются основой формирования личности. (10 слов)

4. Приходилось слышать

ничего не зная

философское, психологическое понятие

прекрасно сознаёте

вправе ли мы сказать

появился индивид

ведёт к деградации

общественные отношения

накопленные предыдущими поколениями

определённое мировоззрение

5. Человек с детства следует принятым в данном обществе правилам поведения, обычаям, усваивает накопленные предыдущими поколениями знания, умения, навыки, сложившуюся систему общественных отношений, определённое мировоззрение.

Вариант II

1. Самосовершенствование.

2. 1) Человек должен заниматься самосовершенствованием в течение всей жизни.

2) Никогда не поздно начать работу по самосовершенствованию.

3) Нужно ставить перед собой реальные задачи, а в случае неудачи начинать всё сначала.

3. Обычно интерес к своей личности приходит к человеку в юности. (10 слов) // Обычно желание заняться самосовершенствованием приходит к человеку в юности. (9 слов)

4. Проблема формирования

обычно подчёркивают

окажутся бессильными

живёт бездумно, беспечно

юность миновала

начинать никогда не поздно

как-то пытался исправить

потерпел неудачу

всё-таки нужно попытаться

вовсе не исключено

5. Выдающийся педагог В.А. Сухомлинский справедливо замечал: «Поставь над собой сто учителей — они окажутся бессильными, если ты не можешь сам заставлять себя и сам требовать от себя». (Предложение с прямой речью.)

Вариант III

1. Роль труда в истории развития человечества.

2. 1) Значение бытовой техники в нашей жизни будет постоянно увеличиваться.

2) Абсолютная автоматизация труда может привести к деградации и гибели человека.

3) Любовь к труду формируется вместе с осознанием его полезности и играет важную роль в воспитании детей.

3. Робототехника развита настолько, что все бытовые операции выполняются с помощью компьютера и различных механизмов. (14 слов)

4. Представьте себя жителями

автоматизированная уборка

заказывается по дисплею

останется лишь выбрать

сигнал к исполнению

случилось когда-нибудь

все формы труда автоматизированы

история развития труженика

преодоление трудностей

недаром гласит народная мудрость

5. Она рождается в преодолении трудностей, собственной лени, растёт с ощущением нужности твоей работы людям.

Вариант IV

1. Наука человеческого общения.

2. 1) Мы учимся общению всю жизнь.

2) Общаюсь с другими, необходимо учитывать разницу в восприятии людьми окружающего.

3) Нужно учиться понимать других людей.

3. Науку человеческого общения мы проходим всю жизнь, где бы и с кем бы мы ни были. (16 слов)

4. Где бы и с кем бы мы ни были

с совершенно незнакомыми нам ровесниками

по-прежнему не прекращаем

начинается с восприятия

может быть необъективно

сложившееся впечатление

скоропалительные выводы

совестливый человек

коллективизм и альтруизм

развивает умение

5. Больше того (*вводное слово*), уже достигнув высот искусства в этом деле, мы по-прежнему не прекращаем каждодневных занятий.

Вариант V

1. Стереотипность восприятия окружающего мира.

2. 1) Мы воспринимаем нового человека в соответствии с определёнными стереотипами.

2) Стандартность восприятия определяется жизненным опытом человека.

3) Стереотипность восприятия может как помочь, так и помешать в зависимости от ситуации общения.

3. Стереотипность восприятия может помочь нам в общении с людьми, поскольку подскажет, какого поведения следует ожидать от малознакомого человека. А вот в *неформальном общении*, связывающем людей личностными контактами, за пределами официальных отношений, стереотипность чаще всего мешает. (35 слов)

4. Стереотипность восприятия

индивидуальные особенности

выяснение статуса

жизненный опыт

определённые модели, шаблоны

профессия человека

создаётся иллюзия

малознакомый человек

официальные отношения

наизусть знаем

5. 1*Стереотипность восприятия может помочь нам в общении с людьми, 2*поскольку подскажет, 3*какого поведения следует ожидать от малознакомого человека.

Вариант VI

1. Счастье общения и неумение общаться.

2. 1) У людей разные способности к общению.

2) Учёные изучают составляющие процесса общения для определения причин одиночества людей.

3) Наслаждаться роскошью человеческого общения могут только те, кто делает это с радостью.

3. Полезный для общества человек может страдать от одиночества, а другой — «совершенная пустота» — наслаждается интенсивным общением. (15 слов)

4. Противоположные деления

несправедливо распределяет

наслаждается интенсивным общением

не представляет проблемы

задача почти неразрешима

составляющие процесса общения

пресыщен общением

страдающий от одиночества

неумение извлекать радость

наслаждаться роскошью общения

х

5. Но ещё важнее узнать причины одиночества человека, находящегося в гуще общения, но при этом страдающего от одиночества.

Вариант VII

1. Средство избавления от одиночества.

2. 1) Невозможно избавиться от одиночества только за счёт развития техники общения.

2) Доброжелательное отношение к окружающим поможет человеку избавиться от одиночества.

3) Самосовершенствование — единственная и подлинная возможность спасения от одиночества.

3. Но, считая себя совершенным и желая исправлять других, не жалуйся на одиночество. (12 слов)

4. Изысканность манер

отточенность речи

в какой-то определённой области знаний

кардинальный способ

благожелательное отношение

никто не виноват

путь к самосовершенствованию

единственный и подлинный ключ

считаешь себя совершенным

жаждешь исправления других

5. 1*Если ты выбрал этот путь, 2*то найдутся и книги, 3*которые научат этому, 2*а также друзья и близкие, 4*которые будут тебе помогать.

Вариант VIII

1. Искусство адаптации.

2. 1) Период адаптации подростка к новой среде сложен, но этот процесс неизбежен.

2) Учиться искусству адаптации необходимо с детства.

3) При помощи привычных вещей легче адаптироваться.

3. Быстрее адаптироваться к новым обстоятельствам подросткам помогут вещи, которые кажутся им приносящими удачу. (13 слов) // Вещи, которые кажутся подросткам приносящими удачу, помогут быстрее адаптироваться к новым обстоятельствам. (12 слов)

4. В течение жизни

приходится приспосабливаться

процесс привыкания

жизненный опыт

период адаптации

неимоверное количество

искусство общения

адекватно реагировать

талисман

душевное напряжение и смятение

5. 1*Каждый человек в течение жизни множество раз меняет свою среду общения, 2*и ему приходится приспосабливаться к новым условиям.

Вариант IX

1. Процесс вхождения подростка в новый коллектив.

2. 1) В новом коллективе подростку не следует стараться угождать всем или занимать позицию стороннего наблюдателя.

2) Подросток не должен противопоставлять себя новому коллективу.

3) При вхождении в новый коллектив подростку нужно стараться проявлять уверенность и коммуникабельность.

3. Таким образом проще разобраться в новой жизненной ситуации. (8 слов)

4. Стараются не конфликтовать

принять в какую-либо из компаний

распространённая ошибка

противопоставляет себя коллективу

не участвует в общественной жизни

вариант поведения

контакт с ровесниками

коммуникабельность

наличие чувства юмора

помогает избавиться

5. Самый лучший вариант поведения — тактичное, постепенное вхождение подростка в новый коллектив.

Вариант X

1. Общение.
2. 1) Общась, человек познаёт окружающий мир и учится управлять собой.
2) Культура общения требует от нас определённых навыков.
3) Человек должен постоянно воспитывать в себе способность к общению.
3. Она включает в себя умение устанавливать и поддерживать контакты, правильно реагировать на слова и действия окружающих. (16 слов)
4. Положительная черта характера
жизненно необходимое качество
контактируя с другими
единственный способ
устанавливать и поддерживать контакты
выбирать ситуации
неповторимый мир
невидимые двери
проводить много времени
испытывать дефицит общения
5. 1*Общение — это и единственный способ проверить, 2*каков ты сам, 1*научиться управлять своим поведением.

Вариант XI

1. Культура общения.
 2. 1) Умение человека общаться зависит от него самого.
2) Необходимо стараться понимать и учитывать настроение собеседника.
3) Нужно уметь выбирать методы общения, адекватные ситуации.
3. Как часто мы досаждаем, что не умеем найти правильный тон в общении с человеком. (14 слов) // Как часто мы досаждаем, что не умеем найти к кому-то подход. (11 слов)
 4. Роскошь в жизни
останется обделённым
невзначай обидели
наоборот
фамильярное обращение
мажорные реплики
приглушить свою жизнерадостность
искренне посочувствовать
адекватные методы
особенности собеседника
- x
5. Надо уметь для разных вариантов общения выбирать методы, адекватные обстоятельствам, особенностям собеседника, его настроению и состоянию, при этом всегда оставаясь самим собой.

Вариант XII

1. Культурный человек.
2. 1) Культурный человек неэгоистичен, способен к самоконтролю и самокритике.
2) Общение с интеллигентными людьми доставляет истинное удовольствие.
3) Культурный человек умеет владеть своими эмоциями.
3. Они держат под контролем сильные чувства, как бы трудно ни приходилось. (11 слов)
4. Написано множество книг
воспитанный человек
гармоничной личностью
начинается с дисциплины
несмотря ни на какие запреты
придерживается такого принципа
никогда не узнает
блистательной наружности
занимающий высокое положение
отличающийся неприкрытым эгоизмом
5. 1*Тот, 2*кто придерживается такого принципа, 1*никогда не узнает, 3*что такое уважение окружающих, привязанность и любовь близких.

Вариант XIII

1. Роль одежды в жизни человека.
2. 1) Нужно учиться строить своё счастье, совершенствуя свой вкус.
2) Наша манера одеваться демонстрирует наш интеллект и уровень культуры.
3) Мода зависит от многих факторов.
3. Ответ не может быть однозначным, так как изменения в одежде зависят от самых разных причин. (15 слов)
4. Необходимо бороться
развивать в себе талант
чувствовать красоту
впечатление о человеке
выбираем в соответствии с нашими понятиями
демонстрируем интеллект и уровень культуры
вряд ли кто явится
на торжественную встречу
технический прогресс
соображения конъюнктуры
5. 1*Стало общепринятым утверждение, 2*что счастье надо уметь строить, 3*что за него необходимо бороться.

Вариант XIV

1. Необходимость норм этики.
2. 1) Эстетика поведения тесно связана с этикой.
2) В условиях современной жизни особенно важно знать нормы этики.
3) Уважение друг к другу — основа взаимоотношений людей.
3. Нормы этики помогают людям существовать в нелёгких условиях современной жизни. (10 слов)
4. Эстетика поведения
определённый стиль поведения
правильно ориентироваться
в затруднительных ситуациях
обеспечивают возможность полагаться друг на друга
в современной жизни
с напряжённым ритмом
живёт не на необитаемом острове
подлинная культура
нежелание или неумение считаться с интересами
5. Другими словами (вв.), нормы этики обеспечивают людям возможность полагаться друг на друга, беречь нервы и время.

Вариант XV

1. Чувство такта.
2. 1) Быть тактичным — значит проявлять чуткость по отношению к другим людям.
2) Ведя спор, старайтесь не ущемлять чувство собственного достоинства собеседника.
3) Даже неприятные для собеседника мысли нужно облекать в удобную форму.
3. Некоторые, не задумываясь, режут правду-матку, а потом искренне недоумевают, почему на них обиделись. (13 слов)
4. Не обидеть непродуманным поступком
чувство такта
деликатное чувство
готовых рецептов
воспитанный человек
щадить чувство собственного достоинства
не задумываясь, режут правду-матку
невдомёк такому правдолюбцу
всё-таки нужно сказать
в удобной форме
5. 1*И невдомёк такому правдолюбцу, 2*что иная простота, как говорится (*вводная конструкция*), хуже воровства.

ОТВЕТЫ К ЧАСТИ 2

Задание 2

Тренировочные задания

1. Растревожили, разбередили душу воспоминания.
2. Я накинула пальто, заперла дверь, положила ключ на условленное место и вышла на улицу.
3. Кто-то сложил в коробку мячи и ракетки.
4. Кирилл с Анатолием подавали Гришке кирпич, воду и раствор.
5. После недавнего дождика могли уже появиться лисички.
6. Ты стихи сочинять умеешь?
7. Город был хорошо виден отсюда.
8. Печка, обмазанная глиной, стала совсем красивой.
9. Всё у меня было очень обыкновенно.
10. Луна стала зелёной и отразилась в бугристой чёрной воде и мокрой гальке.

II. 1. Давай напишем Кате письмо.

2. На фоне пожухлой листвы тетёрку и не заметишь.
3. Кого только не увидишь в ночном лесу!
4. Недаром дятла называют лесным доктором!
5. Посмотрите на клюв фламинго, похожий на кривой банан.
6. Мне много раз приходилось обмениваться рукопожатием с шимпанзе.
7. Американского енота называют ещё енот-полоскун.
8. Уже начинало смеркаться.
9. Океанические течения разделяют на холодные и тёплые.
10. Невозможно нанести плавающие ледяные горы на карту.

III. 1. 1*Но вот с берега донеслись голоса, и 2*я бросился назад, к тому месту, 3*где ловил раков.

2. 1*С каждой минутой зажигалось больше и больше огней, и 2*небо становилось розоватым.

3. 1*Белая цапля пролетела назад; 2*теперь её крылья полыхали зелёными отсветами, а 3*сама она выделась изумрудной.

4. 1*Сумку отобрал городской, а 2*письма, 3*так как они размокли и уже никуда не годились, 2*взяла себе тётя Даша.

5. 1*Тётя Даша научила мою сестру петь, и 2*она цела каждый вечер очень длинные песни таким серьёзным, тонким голоском, 3*что нельзя было слушать её без смеха.

6. 1*Фригийский царь Мидас умом не блистал, скорее, даже был глуповат, но, как всякий властелин, считал, 2*что 3*поскольку он возвышен над другими, 2*то, стало быть, и умён, во всём разбирается и может учить других.

7. 1*Всё обходилось до тех пор, 2*пока царь Мидас не вздумал объяснить богу искусства Аполлону, 3*что тот на своей золотой кифаре играет неважно, а 4*вот фавн по имени Марсий на тростниковой дудке играет не в пример лучше.

8. 1*Комната, 2*в которую мы вошли, 1*была разделена барьером, и 3*я не видел, 4*кому униженно кланялась моя мать.

9. 1*Страшно было только по вечерам: 2*было так тихо, 3*что был слышен, кажется, даже мягкий стук падающего снега, и 4*в такой тишине вдруг начинал вить в трубе ветер.

10. 1*Сестра уже знала, 2*что этого человека зовут Иваном Ивановичем, 3*что он заблудился и 4*что никому не нужно о нём говорить.

Задания в формате ОГЭ

1	2	3	4	5	6	7	8	9	10
25	14	125	234	35	23	14	125	345	25

Задание 3

Тренировочные задания

I. Знаки препинания в сложном предложении

1. Чёрная туча закрыла солнце, и в ту же минуту хлынул дождь.
 2. Облачком висит водяная пыль, а в пыли изогнулась радуга.
 3. Удава никому не видно, а он видит всё.
 4. Сказка уже вошла в жизнь охотника, и он не мог уже больше смотреть на лес только охотничьим взглядом добытчика.
 5. Это была мудрая старая кобра, а старые кобры не станут кусать без причины.
 6. Лук в Древнем Египте был посвящён богине Изиде, и простому народу запрещали употреблять его в пищу.
 7. Одной рукой старушка вращала круг, а пальцы другой быстро и ловко превращали комок глины в маленькую мисочку.
 8. Жёлуди очень питательны, но дубильные вещества придают желудям горьковатый вкус.
 9. Очень долго помидоры считали чисто декоративными растениями, а плоды даже почитались ядовитыми.
 10. Щёлок Ромка был с левой руки от меня, а тигровый кот — с правой, и так произошла эта ужасная встреча.
1. Наконец-то я увидел птицу, которую я слышал тысячу раз.
 2. Глазу не за что зацепиться, потому что всё вокруг одинаковое.

3. Если это рассказ о природе, то это непременно и рассказ человека о его отношении к ней.
4. Партия кончилась, когда мой партнёр ещё не успел пережить упоение близкой победой.
5. Тропинка, по которой Савушкин повёл Анну Васильевну, начиналась сразу на задах школьной усадьбы.
6. Пустыня для перелётных птиц не безбрежное жёлтое море, которое надо перелететь за один приём.
7. Чтобы послушать нашего зелёного кузнечика, достаточно выйти на опушку леса.
8. Композиция — это такое расположение фигур и предметов на полотне или на бумаге, которое лучше всего выражает замысел художника.

9. Петя не знал, что так интересно смотреть в лесу на небо.

10. Старичок сообщил мне, что страдает головными болями, не терпит шума и потому всё лето совершает морские прогулки, так как только на пароходе находит тишину.

3. 1. Когда я уже хотел было выйти на берег, вдруг почувствовал, что леска за что-то зацепилась.

2. Охотник очень хотел, чтобы и слушатели испытали то потрясение, которое обрушилось на него при виде чудоптицы.

3. Так как днём в палатке жарко, как в мартеновской печи, я натянул рядом с ней тент, под который положил надувной матрац.

4. Когда воочию видишь, как на чужую землю мчат и мчат стаи и косяки птиц, становится как-то не по себе.

5. Когда я увидел кобру, то сфотографировал её издали, потому что опасался подойти к ней поближе.

6. Выходит, что самое главное в жизни порой совсем не то, что так бесспорно нам иногда представляется.

7. Когда солнце печёт изо всех сил, то пора искать тень, потому что становится жутковато.

8. Что мы потеряем, если исчезнут те животные, которых мы никогда не видели?

9. Когда читаешь книгу, то попутно разглядываешь и рисунки, которые иллюстрируют содержание.

10. И вдруг я почувствовал, что уже не могу сделать ни шагу, потому что все силы уходят на то, чтобы удержаться на месте.

4. 1. Приглушённо покрикивают чёрные сумеречные дрозды, похрипывают большие серые цапли.

2. На горных склонах всё высохло, всё по-осеннему пожелтело и побурело.

3. Бежала божья коровка быстро, только короткие чёрные лапки мелькали.

4. Я отыскал гнездо синей птицы на каменной стене у воды; оно угадывалось в тёмной щели.

5. Громадна пустыня Сахара: она в три раза больше Средиземного моря.

6. Алиса запрокинула голову: далеко над ней виднелся голубой круг неба.

7. Дятел — заядлый барабанщик: он любит долбить сухую ветку или вершину дерева.

8. Ветердохнул — лист поднялся.

9. Наловили пеликаны рыбы — пора лететь к птенцам.

10. Лето в разгаре: мелькают в зелёной осоке светлые зверьки, они стригут и тащат в зубах пучки травы, снопки и букеты цветов.

5. 1. Деревья расступились, и дети увидели костёр, что отчаянно дымил.

2. Ей хотелось спать, но она понимала, что сейчас спать никак нельзя, и Варя в стеклянную дверцу кабины старалась разглядеть город.

3. Вот сквозь вьюгу зажелтел окнами пятиэтажный дом, и он показался девочке до того высоким, что спать расхотелось.

4. Между стенами слабо голубело небо, и Варя подумала, что зимой и небу холодно.

5. Трава очень высокая, но там, где спустился бекас, она становится всё ниже и ниже.

6. Земля оплывает быстро, трава всё укроет, а память, если её не будить, коротка.

7. Снилось ему что-то очень хорошее, но что именно — неизвестно: проснулся и всё позабыл, а спросить не у кого.

8. Все явления жизни, которые проходили перед Сашей, вызывали в нём долгие раздумья, он пытался определить своё отношение к ним и к людям, которые его окружали.

9. В классе Александр Александрович не подчёркивал своего расположения к Саше, но Саша чувствовал, что он любимый ученик, и глубоко ценил это.

10. Двина и заливы наконец-то очистились ото льда, небо будто изнутри высветилось, и солнышко глядело веселее, и уже сыростью не пронимало до костей — пришла пора: беломорская навигация открылась.

II. Знаки препинания в простом предложении

6. 1. Шиншиллы — дружелюбные и доверчивые зверьки.

2. Гладить шиншиллу — одно удовольствие.

3. Цапли — большие путешественницы.

4. Главная красота у цапли — это удивительные перья на спине.

5. Сова — символ мудрости с самых древних времён.

6. Любимое лакомство серны — жёлуди и каштаны.

7. Самая большая радость у детей зимой — покататься с горки на санках.

8. Питоны и удавы — самые большие змеи на Земле.

9. В дикой природе снежный барс — самая пушистая кошка.

10. Главная забота у человека в лесу — не столкнуться лицом к лицу с медведем.

7. 1. На липах — множество круглых вороньих гнёзд.

2. Посреди двора — дом с длинной террасой.

3. На голове старика — высокая шапка.

4. У чугунных витых ворот — два стражника.

5. Вокруг — чёрные стволы елей, за ними — холодный жёлтый закат.

6. Уединённый дедовский дом казался Пушкину пещерой, а сам он — отшельником.
7. Петербург является «своим» пространством для Онегина, деревня — для Татьяны.
8. Одной стороной сцена выходила в зрительный зал, а другой — на улицу.
9. В лапе у Ёжика была палка, а за плечом — котомка с едой.
10. Розовое небо плавно переходит в жёлтое, жёлтое — в зелёное, зелёное — в голубое.

III. Знаки препинания в простом осложнённом предложении

8. 1. Чёрный аист шагает, нагибается, настораживается и, как драгоценный камень, всё время изменяется в цвете.
2. Природа достойна того, чтобы о ней было рассказано по-человечески, благожелательно, правдиво и вдумчиво.
3. Я пройду через леса, пустыни, чтобы увидеть всё самому.
4. Кончились дожди, холода, туманы, и пустыня развернула пергаменты с бесконечными таинственными письменами.
5. В песках всегда есть влажный слой, который в зависимости от погоды то поднимается вверх, то опускается в глубину.
6. В пустыне всё незнакомо и непривычно, потому что под ногами не земля, а песок, а в руслах рек не вода, а камни.
7. Листья щавеля высокопитательны: в них содержатся белки, железо, аскорбиновая и щавелевая кислоты.
8. По глазам этого существа видно, что это не змея, а ящерица и что ей наверху страшно.
9. Собака подняла голову высоко из травы, чтобы поглядеть в сторону улетающей птицы, но ветерок принёс ей какой-то новый запах с другой стороны, она поиграла ноздрями, на мгновение взглянула на меня и что-то вспомнила.
10. В свете ясного утра всё так нерушимо, так крепко: могучий ствол кедра, на который я оперся спиной, камни скал, которые напоминают фигуры животных, жирные лишайники на них, упругие травинки.
9. 1. Всё рождено землёй: деревья и травы, цветы и птицы.
2. Есть на редкость скрытные птицы, например: коростель, пастушок, выпь.
3. Колочий шиповник, ежевичник, акация с огромными бурыми стручками — всё опутано лозами дикого винограда.
4. Напряжённый контраст насыщенных тонов, световые эффекты — всё это было необычным для живописи XIX века явлением.
5. Забота, привязанность, радость, капризы, шалости, обиды, нежные объятия и даже поцелуи — всем этим одаривает детёныш шимпанзе своего воспитателя.
6. Всюду: и на коре, и под корой, и в стволе, и в листве, и на ветках, и на корнях берёзы — живут насекомые.
7. С древнейших времён из семян масличных растений: льна, конопли, мака — отжимали масло.
8. Женщины и дети — все не могли оторвать заворожённых взглядов от склона горы, где совершалось чудо.
9. Ничто больше не занимало меня: ни таинственный капитан, бородатое лицо которого виднелось в будке над рулём, ни грозное пыхтенье парохода, ни пассажиры.
10. Постепенно стало видно, что учитель во всю доску чертит карту, где всё обозначено: и наше село, и речка, и озеро, и тропинки, и дорожки, и поля, и родники.
10. 1. Старинные металлические зеркала на воздухе быстро тускнели и темнели.
2. В средние века в начале крестовых походов европейцы узнали прелесть острых, ароматичных, дурманящих пряностей Востока.
3. Равномерное, спокойное, почти всегда медленное кукование сладко щекочет сердце человека, каждому шепчет про что-то приятное, ласкает какие-то неясные чувства.
4. Я видел самую убогую, самую бедную частицу нашей планеты, но и она оказалась прекрасной.
5. Когда я встречаю хорошо знакомого человека в новой, непривычной для меня одежде, я всегда чувствую перед ним робость.
6. По моей вине мать должна ходить с прошением, говорить таким незнакомым голосом, униженно кланяться этому невидимому человеку с такими длинными, страшными, сухими пальцами, в которых медленно покачивались очки.
7. Теперь, когда вся эта история канула в Лету, я часто вспоминаю её, но никак не могу понять, как я мог совершить столько необдуманных, неблагоприятных поступков.
8. Адрес был размыт водой, но всё же было видно, что он написан тем же твёрдым, прямым почерком на толстом желтевшем конверте.
9. Я услышал сухой, равнодушный голос, и этот голос говорил то, на что только я один во всём мире мог бы основательно ответить.
10. Золотисто-коричневые, всегда весёлые и даже смешливые глаза Стеша щурила, потому что была близуркой, но казалось, что это она нарочно прикрывает их своими густыми тёмными ресницами, чтобы скрыть безудержно-весёлый огонёк.
11. 1. Из сухой каменистой лощины, заросшей колючими кустиками, шумно выпорхнули две незнакомые птицы, похожие на куропаток.
2. Я вспомнил, как называется та сизо-чёрная ягода, похожая на чернику, и страшно обрадовался, хотя это было не бог весть какое открытие.
3. Орёл, поймавший рыбу, летел обратно в лес, где у него было гнездо, бросал добычу самке, высиживавшей яйца, и затем снова отправлялся на море.
4. Луна вышла из-за облаков, и сторож, ходивший на том берегу вокруг кожевенного склада, в эту минуту стал виден, большой, грозный, с винтовкой, торчавшей за спиной.
5. Ещё вечером я мог переходить протоки реки; сейчас бешеная вода, бурая от ила и песка, выплёскивается на берега, катит камни, ворочает коряги и брёвна.
6. Город был куда как хорош: в нём были прямые и чистые улицы, старинный замок, где кочевали тени рыцарей и златокудрых дев, и университет, основанный ещё королевой Христиной.

7. Солнце стояло уже довольно высоко, когда я добрался до опушки, за которой открылось давешнее болото, пересечённое единственной полоской примятой, мокрой травы.

8. Директор школы попросила заведующую магазином завезти одинаковые курточки для мальчиков младшего возраста, но пока что их не было, и мальчики тянулись по улице, одетые в разноцветные рубашки и в брюки разного фасона.

9. Это были те люди, с кем делил он горе и радости на долгом пути своей жизни, о ком рассказывал в своих книгах и к кому обращал свои слова, самые заветные, самые дорогие.

10. Тут только я понял, какого дурака сваял, напуганный истошным криком ведущего охотника: ведь я совсем забыл, что мы не в Индии, не в Южной Америке и что во всей нашей огромной стране нет гигантских удавов.

12. 1. Отставной денщик, наследие боевого прошлого хозяина поместья, проводил Юрку в господский кабинет.

2. Лакей принес «живой», невероятно пахучий лимбургский сыр — усладу гурманов.

3. За забором на пустыре было чудо — ржаное поле с маками и васильками.

4. Во всех концах земли в стремлении проникнуть в самые сокровенные тайны человеческого прошлого идут разведчики истории — археологи.

5. В зарослях высокой травы, разлапистой и лопушистой, живут квакши — изумрудные маленькие лягушки с белым надутым зобом и золотыми глазами.

6. Коршуны, лисы, шакалы, этот санитарный надзор природы, после резкого спада воды проверят берега рек и подберут уснувшую рыбу.

7. На отмели я увидел следы чёрного аиста — первое неоспоримое подтверждение, что он тут живёт.

8. Кусты, где прячутся фазаны, колючие: это заросли ежевики — ягоды вкусной, но умеющей за себя постоять.

9. В лесу было хорошо: краснели сосны, перешёптывались талые воды, а на большой сухой поляне ребята нашли первые подснежники — дивные синие цветы среди неживой травы.

10. Ещё только рассветало, всё было окутано предутренней дымкой, и я не могу отчётливо сказать, что это был за взгляд, потому что я не столько заметил, сколько почувствовал его, такой мгновенный, колючий и вместе с тем жалкий и обречённый взгляд.

13. 1. На отмель спускается цапля, полусложив крылья и свесив длинные ноги.

2. Скрытные обитательницы густых кустов и сырых низин уверенно и беззаботно скакали по песку среди редких кустов саксаула, как будто хвастаясь своими синими шёлковыми нарядами.

3. Тётя Оля в течение двух часов рассказывала нам про свою жизнь, надеясь вызвать Кольку на ответную откровенность, угощала чаем с вареньем, жареной хрустящей картошкой.

4. Котелок был ещё горячий, потому что его держали, завернув в спальный мешок.

5. Горы медленно разворачивались, и слева под глубоким обрывом сверкала река, сужаясь и вновь растекаясь, раздвигаясь и снова стекаясь.

6. С вечера жук-чернотелка зарылся в песок и вот теперь выкапывается, каким-то неведомым образом угадав под песком, что уже наступило утро.

7. Рассказывая о берёзовой роще, мы рассказываем не о ней, а о том, чем эта роща нас тронула, удивила или обрадовала.

8. Я видел в горах стадо серн, которые, сбившись в кучу, теснясь, приюхиваясь и вытягивая шеи, осторожно подходили к камню с какой-то тряпкой, забытой туристами.

9. Я вбежал в подъезд, вскочил в лифт, размышляя, кому понадобилось такси в такое время, когда Надежда Васильевна и дядя Шура на работе.

10. Уже мало остаётся на земле таких глухих мест, отдалённых озёр, где, таясь от человеческого глаза, в огромных гнёздах из камыша и пуха, который они вырывают из собственной груди, выводят лебеди своих розовоногих пушистых птенцов.

14. 1. Кроме книг и альбомов, в библиотеке Тригорского были древние рукописи.

2. Кроме людей, на острове жило двенадцать собак различных пород и ободранный, невероятно злой кот.

3. Прожив в деревне три месяца, я почти никого не знал, кроме нескольких мальчишек, с которыми катался на лыжах.

4. Старинных бумаг и любопытных документов, на которые рассчитывал Лаврецкий, не оказалось никаких, кроме одной ветхой книжки.

5. Это были гуси, только не домашние, а дикие, и все они искали зёрна на поле, кроме сторожевого гусака, что недалеко от девочки держал голову на долгой шее и прислушивался, что творится ночью в степи, нет ли опасности.

15. 1. Возле самого моста, на высоком холме, стояло приземистое кирпичное здание с могучими стенами и крепостными башнями.

2. Однажды я ушёл в самую глубь песков, поднялся к вечеру на огромный песчаный вал и внизу, в широкой впадине, увидел лес.

3. На стене, слева от входа, под самым потолком, висел мужской портрет в большой золочёной раме.

4. Мишель молча рассматривал скудную обстановку комнаты: полосатый старый диван, железную кровать, накрытую шинелью, над ней, на стене, ветвистые оленьи рога.

5. Благоустраивая свои огромные земли, Ганнибал задумал устроить здесь, на месте Михайловского, мызу — большой хутор для одного из своих сыновей.

6. Перед подмостками, на скамьях и стульях, уже полно публики: гимназисты, гимназистки, студенты и много взрослых мужчин и женщин.

7. Там, в осоке, есть небольшой плёс, и к нему лучами сходятся среди обыкновенной болотной травы тёмно-зелёные полосы: это бегут невидимые ручьи под травой.

8. Розовела степь; птицы пробовали голоса; длинная-предлинная тень бежала рядом с девочкой; степная речка в пологих, ровень со степью, берегах угадывалась впереди по невысокой белой гряде тумана...

9. Если бы мановением волшебного жезла явились они сюда, в эту залу, за окнами которой была летучая метельная мгла, если бы они явились, эти искатели великого пути, то был бы среди них и Джеймс Кук, человек, в котором воплотился мореходный гений английской нации.

10. Купаться ночью, под луной, было замечательно: вода была тёплая, тёмная, перспектива реки таинственная, кажется, что все купаются далеко от тебя, и странно слышать их голоса совсем рядом.

16. 1. Вася, я заказал афиши в типографии в три краски.

2. Посылаю тебе, милый друг, любимое моё сочинение — «Бориса Годунова».

3. Поздравляю вас, почтенный Сергей Иванович, с благополучным прибытием из Турции.

4. Что ты, девица, грустна,
Молча присмирела,
Хоровод забыв, одна
В уголку присела?

5. Прощай, надежда; спи, желанье;
Храни меня, мой талисман.

6. Огонёчек дорогой,
Далеко ты светишь,
Без тебя во тьме ночной
Берег не заметишь.

7. А к утру, матушка, приснился мне Пушкин, да не Василий, который тебе мадригалы писал в альбом, а наш, гениальный, которого ещё Семён Иваныч уважает.

8. Только сию минуту, дорогой друг мой, я получила ваше письмо и спешу предупредить, чтобы вы не ждали меня напрасно, что я сегодня не могу быть.

9. И вы, земляки мои, если вам станет грустно вдали от здешних мест, вспомните заповедное это озеро, и легче будет на сердце, и вы дадите обещание приехать сюда и умыть лицо в его чистых водах.

10. Гудит норд-ост, не видно звёзд,
Угрюмы небеса,
И всё ж, друзья, не поминайте лихом,
Подымаю паруса!

17. 1. В извечном споре отцов и детей, наверно, правы дети, даже в тех случаях, когда они ошибаются.

2. Иногда отчим приносил какое-нибудь угощение, но, честное слово, я не съел ни одной его сливы, ни одного стручка, ни одной карамели.

3. Словом, я не очень удивился, когда, раздувая маленький костёр, увидел чёрную, мрачную фигуру в проломе крепостной стены.

4. Мама, наверно, понимала, что опаздывает, и потому шла от головы поезда, чтобы не пропустить мой вагон.

5. Правда, в зоопарке нам не очень понравилось: всех зверей из летних вольеров перевели в зимние помещения, и звери были не такие весёлые.

6. Впрочем, хозяйство было простое: в одном углу чердака лежала картошка, а в другом находились свёкла, капуста, лук и соль.

7. Вешние паводки чуть не каждый год досаждали архангельским обывателям; нынешнее наводнение, однако, выдалось на редкость сокрушительное, и лейтенант, как и все, ночь напролёт спасал малых ребят, домашний скарб, казённое добро.

8. Ивану Ивановичу, кажется, нравилось, что я ни о чём не могу его спросить, особенно когда он по ночам просыпался от каждого скрипа шагов за окном и долго лежал, опершись на локоть и прислушиваясь.

9. Должно быть, у меня был жар, потому что я нёс какую-то бессвязную чепуху, ругал себя и, помнится, разговаривал с Иваном Ивановичем, хотя отлично знал, что он давно ушёл.

10. Если бы я знал, что произойдёт через час, я постарался бы запомнить, что он говорил, хотя всё равно не мог, к несчастью, произнести ни слова.

18. 1. Вдруг один глухарь не выдержал — я не мог понять причины его поражения — и, опустив голову, пустился наутёк.

2. И вдруг, вы не поверите, чудесный бублик, пахнущий свежим тестом и маком, показался мне горьким-прегорьким.

3. Мужчина взял у меня деньги — больше желающих посмотреть представление с коброй не нашлось — и снял с первой корзины крышку.

4. Во Флориде жил такой охотник (фотографии его были напечатаны во всех журналах мира), который ловил крокодилов с вертолёта.

5. Необъятная — одним взглядом не окинешь — дворцовая площадь была безлюдна и тиха, как погост.

6. Одних уроков для деятельной натуры Аверьяна Гавриловича было мало, он заинтересовался кустарными промыслами района (тогда они ещё существовали) и начал собирать образцы их продукции, потом старинную посуду и утварь.

7. По всем делам от дома нужно было идти по улице влево — эта дорога вела в центр, — но Лукьяниха повернула вправо, на вылет из города.

8. Рябов, по кличке Курочка Ряба, хоть и мой сосед по парте — Эфэф почему-то посадил нас вместе, — но люди мы разные.

9. В летнее время посетителей в музее было ещё меньше, во всяком случае, не было экскурсий, и Аверьян Гаврилович без всяких командировочных — откуда бы они взялись? — на попутных машинах, а то и пешком колесил по округе.

10. Ведь и мы совсем не такие, какими хотели видеть нас наши родители, и — будем честными — далеко не такие, какими хотели бы видеть нас наши дети да и мы сами.

19. 1. Ветер не охлаждает, а обдаёт жаром, как из открытой печи.

2. Мохноногий тушканчик, оказывается, умеет не только прыгать на двух ногах, как кенгуру, но и бегать, как человек.

3. Осторожный уж высунул из травы глазастую голову, нацелился ею, как копьём, напряжился, метнулся вперёд, схватил задыхающуюся рыбёшку и уплыл в тростник.

4. Слышно, как в тростниках фазан шаркает ногами по гравию, словно курица.

5. Под горою течёт река, а по берегам её широко, словно поля пожелтевшей пшеницы, растут тростники.

6. Я медленно, не торопясь спускался по широкой школьной лестнице под звуки разных музыкальных инструментов, которые возникали и исчезали, как голоса в лесу.

7. Матросы смотрели на Марса, как на чуму, строго следя за легкомысленными его ухватками, а он, не вынося присутствия швабры, огрызался, нисколько не раскаиваясь за происшедшее.

8. С горки был виден на высоком берегу Покровский монастырь, белый, окружённый невысокими крытыми стенами, а за ним были луга, то светло-зелёные, то жёлтые, под ветром менявшие цвета, как море.

9. Солнечным утром налаживает свою нехитрую песенку весёлая белощёкая синица, пустит звонкую дробь по тайге лесной барабанщик-дятел, и тонким свистом отвечает ему из длинной хвои крошечные, как мухи, птички-корольки.

10. Если планета не вращается вокруг звезды, значит, она бездомная, у неё нет своего места в космосе и она летит сама по себе в холодном, тёмном пространстве, где звёзды встречаются так же редко, как родники в пустыне Сахара.

20. 1. Боже мой! Смотри, какое чудо!

2. О, куда, куда вас, тучи, ветер гонит?

3. Ах, неужели, неужели,

Неужели не хочется вам,

Налетая на скалы и мели,

Тем не менее плыть по волнам?

4. Ах, это наивное и благословенное детство, с которого начинается всё...

5. Ах, эти дни,

Студёные и голубые,

Где травы ёжатся в тени,

Но зеленеют, как впервые...

21. 1. Спартанский царь Агид говорил: «Спартанец спрашивает не сколько врагов, а где они».

2. «Почему у города Спарты нет стен?» — спросили у спартанского царя Феопомпа.

3. «Стены Спарты — наши копыя, — ответил Феопомп, — а границы — их острия».

4. Македонский царь послал сказать спартанцам: «Если я вступлю в Пелопоннес, Спарта будет уничтожена».

5. Спартанцы ответили одним словом: «Если!»

6. «Мой клинок короток», — сказал спартанец.

7. «Подступи к врагу на шаг ближе», — ответил ему начальник.

8. Спартанцу предложили в подарок боевых петухов: «Они дерутся до смерти».

9. Спартанец ответил: «Подари мне тех, которые дерутся до победы».

10. Спартанские полководцы говорили своим воинам: «Забойтесь о причёске: она делает красивых грозными, а некрасивых страшными».

Задания в формате ОГЭ

I	1	2	3	4	5	6	7	8	9	10
	2	4	2	1	4	2	3	5	1	3

II	1	2	3	4	5	6	7	8	9	10
	5	3	5	1	3	1	5	25	469	246

III	1	2	3	4	5
	13456	145678	134567	123568	23456781011
	6	7	8	9	10
	23457	25681013	123458	346789101113	12345
	11	12	13	14	15
	1346789	34611	234678101112	2345678910	234568910
	16	17	18	19	20
	123467	12345789	1234678910	1456101114	1567891011

Задание 4

Тренировочные задания

1	2	3	4	5	6	7	8	9	10
14	235	234	124	24	23	134	25	24	135

Задания в формате ОГЭ

1	варенья из черники	11	отчаянно вертела
2	леса осенью	12	слушала благодарно
3	цвета клюквы	13	на сцену из досок
4	дождевые капли	14	рифмовала с лёгкостью
5	рябиновые кисти	15	плиты из камня
6	кувшины из глины	16	рассказывали с подробностями
7	цвет сирени	17	объясняла тщательно
8	говорили с улыбкой	18	сделав знак с надменностью
9	в меховой шапке	19	идёт с успехом
10	на поляне в лесу	20	о шубке из бархата

Задание 5

Тренировочные задания

1. 1. переделать ← делать (приставочный)
2. охотник ← охота (суффиксальный)
3. загородный ← город (приставочно-суффиксальный)
4. взлёт ← взлететь (бессуффиксный)
5. вездеход ← везде, ходить (сложение)
6. булочная (сущ.) ← булочная (прил.) (переход слова из прилагательного в существительное)
7. нижеподписавшиеся ← ниже подписавшиеся (слияние)
8. подводный ← вода (приставочно-суффиксальный)
9. сверхприбыль ← прибыль (приставочный)
10. петербуржец ← Петербург (суффиксальный)
2. 1. июль-ск-ий
2. пере-лес-ок- (нулевое окончание)
3. пар-о-воз-н-ый
4. ис-полн-енн-ый
5. дал-ек-о (нет окончания: наречие)
6. до-гон-я-я (нет окончания: деепричастие)
7. без-дом-н-ый
8. сверх-мощ-н-ый
9. чит-а-тель-ниц-а
10. по-род-ств-енн-ому (нет окончания: наречие)
3. 1. экзамены — имя существительное
2. иной — местоимение
3. проснулся — глагол
4. улыбаясь — деепричастие
5. обе — имя числительное
6. величайший — имя прилагательное
7. начинавшийся — причастие
8. впоследствии — наречие
9. вследствие — предлог
10. так как — союз
4. 1. припадать, ощипать, прищепить
2. разветвиться, выпекать, глотнуть
3. удаляться, долина, привлекать
4. доверяющий, зачарованный, лимитированный
5. роскошный, молчаливый, монологический
6. критиковать, маршировать, митинговать
7. гордиться, завидовать, появиться
8. облокотиться, облегчить, управлять
9. академический, бессердечный, гениальный
10. мозаичный, нормативный, парадоксальный
5. 1. катастрофа, эксперимент, диапазон
2. деликатес, диверсант, аквариум
3. пирамида, дирижёр, директор
4. стакан, тарелка, кастрюля
5. лабиринт, экспонат, палитра
6. виртуоз, соната, симфония
7. абрикос, черешня, ананас
8. макулатура, вестибюль, макароны
9. корифей, фестиваль, референдум
10. сувенир, фаворит, чемпион

6. 1. положить, полагать, полог
2. возраст, водоросль, отрасль
3. выскочить, скакалка, скачок
4. сотворение, утварь, творец
5. загорать, наклонить, зарница
6. касательная, макнуть, промокнуть
7. пробираться, замирающий, запереть
8. расстелить, блистательный, зажигалка
9. словосочетание, уравнение, пловцы
10. внимание, упоминание, сжатие
7. 1. пировать, опираться, пират
2. берлога, приберу, бирюзовый
3. мировой, измерять, вымирать
4. придираться, выдержанный, директор
5. гордиться, горевать, загорающий
6. тире, вытирать, терраса
7. потерять, вытерпеть, вытирать
8. косить, костяной, прикасаться
9. гарнир, горение, горизонт
10. примирять (друзей), примерять (платье), замереть

Задания в формате ОГЭ

1	2	3	4	5	6	7	8	9	10
34	14	24	14	25	23	13	45	24	45

Тренировочные задания

8. 1. дерзкий, жидкий, мягкий
2. ватрушка, vareжка, похлёбка
3. гигантский, громоздкий, безвкусный
4. агентство, местность, буревестник
5. ресницы, масштаб, мундштук
6. ландшафт, костный (бульон), косные (взгляды)
7. агрессия, аккуратный, галерея
8. коридор, корректор, корреспондент
9. (дорогие) яства, явственный, под уздцы
10. наперсник, ягдташ, блеснуть

Задания в формате ОГЭ

1	2	3	4	5	6	7	8	9	10
24	14	35	25	24	23	35	45	35	14

Тренировочные задания

9. 1. досрочный, закричать, наложить
2. надломить, подсказать, обскакать
3. оплатить, надрезать, воодушевить
4. наибольший, недоделать, внеклассовый
5. обогнать, надорвать, войти
6. сотрудник, забежать, почитать
7. прообраз, прародители, прародина
8. предполагать, отдалить, обсуждать
9. закричать, воспитать, проколоть
10. переходить, позавчерашний, ультразвук
10. 1. безвкусный, бесконечный, безжалостный
2. взбежать, всмотреться, взбодрить
3. возделывать, восходить, вознаградить
4. издали, исподтишка, исчезать
5. несговорчивый, несдержанный, недоброволь
6. разбежаться, разбогатеть, рассуждать
7. чересчур, чересполосица, чрезвычайно
8. нисходить, низвергаться, ниспадать
9. расценить, разложить, расцвести
10. беззвездный, бессмертный, бессменный
11. 1. превратить, пререкаться, прикрепить
2. приклеить, приобрести, преодолеть
3. пресмешной, придирчивый, пренебрежительный
4. премудрость, привратник, призвание
5. преподнести, преобразить, принарядиться
6. приобрести, приручить, превратить

7. пресекать, примчаться, прикрепить
8. президент, префект, привилегия
9. приуральский, прихрамывающий, престарелый
10. прицелиться, превозмочь, приукрасить
12. 1. никто не пришёл, пришёл некто
2. не о ком думать, ни о ком не думал
3. ничем не занимался, нечем было заниматься
4. ни к кому не обратился, не к кому обратиться
5. не с чем приходить, пришёл ни с чем
6. ни от чего не отказывался, не от чего было отказываться
7. никем не интересовался, некем интересоваться
8. жалеть было не о чем, ни о чём не жалел
9. не от кого зависеть, ни от кого не зависел
10. ни к чему не присоединил, не к чему присоединять

Задания в формате ОГЭ

1	2	3	4	5	6	7	8	9	10
24	25	34	15	24	34	24	14	25	23

Тренировочные задания

13. 1. съёмка, сэкономить, съёжиться
2. соловьи, завьюжить, обезьяна
3. небьющийся, изъять, объём
4. компьютер, подъёмник, подъячий
5. адъютант, трёхязычный, трёхаршинный
6. разыскать, подыграть, поиграть
7. изымать, взимать, подымать
8. суперигра, розыгрыш, контригра
9. безыдейный, суперидейный, сверхидейный
10. обындевать, заиндевать, дезинфекция
14. 1. учебник по зоологии, думать об освещении, отдыхать в санатории
2. нет времени, держать ногу в стремени, мечтать об имени
3. висеть на пальме, стоять около аллеи, идти к ёлке
4. отдыхать на озере, вспоминать о фестивале, видеть себя в зеркале
5. писать в тетради, направляться к площади, хвостик у моркови
6. стоять в очереди, радоваться перемене, мчаться по магистрали
7. жалеть о решении, растут на газоне, сидели на рябине
8. говорить о поэзии, ехать в вагоне, на уроке географии
9. висеть на ветке и на ветви, сидеть около батареи
10. говорить о Марии, писать Марье, стоять около Маши
15. 1. в оловянной посуде, на одинаковом расстоянии, о двоюродной племяннице
2. в алюминиевой кастрюлке, древним оружием, в последнем доме
3. в маленьком ящичке, в крайнем случае, со столетним юбилеем
4. о сегодняшней новости, о завтрашнем собрании, на верхней полке
5. с прозрачным раствором, о домашнем уюте, о напрасном напоминании
6. белеющим снегом, в белеющем снеге, в белеющих снегах
7. с трепещущими листьями, о трепещущих листьях, под трепещущей листвой
8. развевающиеся знамёна, пожелтевшими листьями, в разбушевавшейся метели
9. с первым звонком, на пятом этаже, около пятнадцатого дома
10. о каждом ученике, с некоторыми ошибками, об этих загадках
16. 1. ты повалишь, здороваешься, думаешь
2. он хвалит, прыгает, слышит
3. мы медлим, смотрим, спорим
4. вы прыгаете, держите, покупаете
5. они вертятся, улыбаются, терпят
6. они бреются, ты воспринимаешь, мы покрасим
7. он ненавидит, они ломают, вы запоминаете
8. вы смотрите, мы знаем, он ловит
9. ты стелешь, вы стонете, он просит
10. мы обидимся, они понимают, вы хлопаете

Задания в формате ОГЭ

1	2	3	4	5	6	7	8	9	10
24	14	13	45	34	35	23	25	15	24

Тренировочные задания

17. 1. лимончик, перевозчик, помещик
2. сборщик, обманщик, смазчик

3. рассказчик, стекольщик, резчик
4. речонка, орешек, бельчонок
5. рубашонка, рубашечка, родничок
6. скиталец, книжица, рассказец
7. письмецо, ружьецо, креслице
8. словарик, календарик, ножичек
9. без имени, нет времени, под бременем
10. гнёздышко, пятнышко, зёрнышко

Задания в формате ОГЭ

1	2	3	4	5	6	7	8	9	10
14	14	35	25	25	35	25	14	45	34

Тренировочные задания

18. 1. блистательный, веснушчатый, глинистый
2. заботливый, задумчивый, рассыпчатый
3. синеватый, зеленоватый, плохонький
4. тюлевый, черешневый, никелевый
5. боевой, соевый, фланелевый
6. камышовый, плюшевый, ежовый
7. замшевый, моржовый, ключевой
8. узкий, тряский, вязкий
9. кабацкий, кузнецкий, бедняцкий
10. братский, черкесский, индусский

Задания в формате ОГЭ

1	2	3	4	5	6	7	8	9	10
14	24	13	35	25	25	34	35	14	24

Тренировочные задания

19. 1. старинный, барабанный, картинный
2. лиственный, соломенный, отечественный
3. экскурсионный, операционный, интонационный
4. журавлиный, петушинный, соколиный
5. глиняный, ржаной, овсяный
6. деревянный, стеклянный, оловянный
7. ветренный, безветренный, ветряной
8. бесчисленный, дровяной, кожаный
9. подлинный, полотняный, кухонный
10. комиссионный, торжественный, льняной
20. 1. печёный, испечённый, печённый в золе
2. раненый, израненный, раненный в бою
3. мазаный, вымазанный, мазанный глиной
4. кипячёный, вскипячённый, кипячённый утром
5. медленный, неожиданный, неожиданный
6. линованный, тренированный, асфальтированный
7. связанный, переписанный, порванный
8. малоезженный, разожжённый, вооружённый
9. шлифованный, нечаянный, расчёсанный
10. гранённый мастером, тканый, гладкокрашенный
21. 1. верёвка длинна, болезненна, ветрена
2. пустынно, безукоризненны, сведения истинны
3. сломано, отправлено, напечатано
4. куплены, решены, объединены
5. глядел растерянно, защищался отчаянно, отвечал путано
6. молодёжь воспитана в духе верности родине; девушка тактична и воспитанна
7. сёстры умны и образованны; слова образованы от глагола
8. тучи рассеяны ветром; дети сегодня рассеяны и взволнованы; общественность была взволнована этим сообщением
9. эта премия вполне заслужена коллективом, победа футболистов бесспорна и заслуженна
10. дитя капризно и избалованно, девочка избалована бабушкой, озеро образовано искусственным путём

Задания в формате ОГЭ

1	2	3	4	5	6	7	8	9	10
25	14	25	24	14	35	24	34	25	35

Тренировочные задания

22. 1. растаял, залаял, увидел
2. построил, закончил, услышал
3. усилил, заметил, посеял

4. удостоил, зависел, ненавидел
5. приклеил, залаял, осмыслил
6. выдавливать, обрадовать, угадывать
7. отказываться, советовать, беседовать
8. участвовать, испытывать, исследовать
9. рассчитывать, штамповать, ночевать
10. разливать, горевать, познавать
23. 1. дышащий, стелющийся, клеящий
2. заклеивающий, лечащий, колющий
3. зависимый, ненавидимый, обитаемый
4. движимый, незыблемый, неотъемлемый
5. увидевший, зависевший, ненавидевший
6. обидевший, посеявший, заклеивший
7. удостоенный, подвешенный, написанный
8. осмысленный, засеянный, проветренный
9. посеяв, обидевшись, заклеив
10. повеяв, взвесив, увидев

Задания в формате ОГЭ

1	2	3	4	5	6	7	8	9	10
25	35	13	14	34	12	23	14	23	14

Тренировочные задания

24. 1. жёсткий, чёрствый, шерстка
2. шомпол, шоу, чопорный
3. борщом, багажом, пейзажем
4. волчонок, зайчонок, дирижёр
5. перцовый, замшевый, зловеще
6. смущённый, стережёт, тушёнка
7. функция, конституция, революционный
8. цикорий, цирконий, цивилизация
9. Царицыно, шлёпанцы, цыкать
10. чайка, шиповник, чудиться

Задания в формате ОГЭ

1	2	3	4	5	6	7	8	9	10
25	35	24	34	25	35	12	24	25	15

Тренировочные задания

25. 1. холодно по-осеннему, по осеннему лесу, мыслить по-новому
2. где-то, куда-нибудь, кое-как
3. мало-помалу, тихо-тихо, друг друга
4. посменно, по-матерински, подолгу
5. издавна, сначала, наглухо
6. ещё, свежо, угрожающе
7. обыкновенно, неожиданно, ветрено
8. отложить на утро, вышли наутро, выучил наизуток
9. шёл наудачу, надеялся на удачу, ударил сплеча
10. вскачь, полночь, (детский) плач

Задания в формате ОГЭ

1	2	3	4	5	6	7	8	9	10
35	25	24	34	15	24	25	13	25	35

Тренировочные задания

26. 1. 11 — одиннадцать
16 — шестнадцать
19 — девятнадцать
2. 39 — тридцать девять
384 — триста восемьдесят четыре
5078 — пять тысяч семьдесят восемь
3. 2/7 — две седьмых
1,9 — одна целая девять десятых
7,96 — семь целых девяносто шесть сотых
4. 15-й — пятнадцатый
87-й — восемьдесят седьмой
2020-й — две тысячи двадцатый
5. 16 000-й — шестнадцатитысячный
100 000-й — стотысячный
35 000 000-й — тридцатипятимиллионный

6. 12 — двенадцать
17 — семнадцать
20 — двадцать
7. 50 — пятьдесят
60 — шестьдесят
80 — восемьдесят
8. 500 — пятьсот
600 — шестьсот
800 — восемьсот
9. 200 — двести
300 — триста
400 — четыреста
10. 597 — пятьсот девяносто семь
946 — девятьсот сорок шесть
1754 — тысяча семьсот пятьдесят четыре
27. 1. со мной, обо мне, предо мной
2. кое-что, что-нибудь, что-либо
3. некем заменить, никого не будет, нечем дышать
4. никто не заметил, никакой паники, пришёл некто
5. ни во что не верить, не во что верить, ни о чём не сожалел
6. не с кем дружить, ни с кем не дружил, ничему не удивляешься
7. ни о чём не знал, не о чём знать, никогда не опаздывал
8. негде жить, ни о ком не заботился, не о ком заботиться
9. не у кого просить, ни у кого просить не буду, некогда встречаться
10. ни при каких обстоятельствах, незачем спрашивать, ни о чём не догадывался
28. 1. не знал, (мне) нездоровится, не угадаешь
2. не видя, негодую, не удивляясь
3. говорил неправду, проявить нерешительность, помогло не внимание, а случайность
4. неряшливый вид, нисколько не ленивый, несладкая ягода
5. недорогое, но красивое платье; не большой, а маленький пруд; небольшой пруд
6. не рады гостям, не должен делать, не обязан приходить
7. не тепло, а холодно; говорил невесело; рассказывал вовсе не интересно
8. непродуманное решение, не знающий преград, не завершённый вовремя
9. рожь не посеяна, костюм не шит, письмо не написано
10. неразличимые в темноте фигуры; ни от кого не зависимый человек; не посещаемые охотниками

Задания в формате ОГЭ

1	2	3	4	5	6	7	8	9	10
25	35	14	25	13	35	35	15	24	35

Тренировочные задания

29. 1. из-за дерева, из-под листа, из-за тучи
2. впереди отряда, наперерез машине, навстречу гостям
3. несмотря на непогоду, не смотря на людей вокруг, невзирая на болезнь
4. ввиду дождя, остановиться в виду леса, иметь в виду
5. договориться насчёт экскурсии, предмет наподобие ширмы, обратить внимание на подобие двух фигур
6. ошибся вследствие невнимательности, ошибки в следствии по делу, опоздал вследствие отмены рейса
7. занимался в течение недели, изменения в течении болезни, вглядывался в течение реки
8. не виделась в продолжение месяца, в продолжение фильма введены новые герои, в продолжении фильма было много интересного
9. по окончании строительства, по приезде на вокзал, по завершении учёбы
10. во избежание ошибки, в отличие от нас, на протяжении всей работы
30. 1. Что бы он ни говорил, его всегда слушали очень внимательно.
Чтобы встретиться с другом, я вышел из дома пораньше.
Чтобы тебе подарить, чтобы тебя порадовать?
2. Отец любил рыбалку, сын тоже.
Отец забросил удочку в воду. Сын сделал то же.
Сын часто делал то же, что и отец.
3. Мой отец — врач. Я также буду врачом.
Я хочу так же, как мой отец, лечить людей.
Чтобы стать хорошим врачом, нужно много учиться, а также много практиковаться.
4. Я люблю мой город за то, что я в нём родился.
За что купил, за то и продаю.
Он был молчалив, зато надёжен.
5. По тому, как он себя вёл, было ясно, что он что-то скрывает.
Он вызвал подозрение, потому что странно себя вёл.
Итак, всё стало ясно.

Задание 7

Тренировочные задания

1. 1. Взошло солнце, и в море вонзилась тысяча огненных спиц.
2. Александр слушал этот вальс и вспоминал какой-то из институтских балов, лица друзей, разноцветный снепад конфетти.
3. Скользишь по матовому стеклу льда, под которым угрожающая глубина, какие-то смутные очертания.
4. Этот первый день в школе, радостный для всех других детей, был тяжёлым днём для Тани.
5. Июнь, а ещё не отцвели одуванчики и в серой вязаной шапочке распускаются под окном.
2. 1. Я почувствовал в воде из ручья голос лесных озёр и болот.
2. Дети побежали к лесу, который встретил их по-прежнему молчаливо.
3. С каменистой гряды сбегали в низину к озеру яблоньки и огороды.
4. Ветки берёзы блестят от капель ночной сырости, ствол влажен — дерево ещё не очнулось от сна.
5. Порыв сухого ветра пронёсся по кустам — они забормотали, защептались сухими листьями.
3. 1. После купания лицо его блестело, как камень, а галстук был тёмен от воды.
2. Вдруг открывается дверь, а там — огонь, но не яркий, как пламя костра, а приглушённый.
3. Я медленно, точно тигр вокруг добычи, пошёл вокруг стола.
4. Чёрный, большой, словно скала, пароход всё же казался маленьким для этой реки.
5. Из глубины зеркала, более светлой, чем окружающий сумрак, глядели на Таню её серые, как у матери, глаза.
4. 1. У простой земляники — солнечный вкус, а тут — лесной, болотный, сумрачный.
2. Ему хотелось горько заплакать, но он был мальчик, родившийся в молчаливом лесу, на берегу сурового моря.
3. На жемчужном небе — перистые облака рассвета.
4. По его неуверенно-торжественному голосу заметно было, что история эта ему неприятна.
5. Чик отработывал хитрейший приём обмана вратаря во время исполнения пенальти.
5. 1. «Довольно валять дурака. Говори, согласен или нет?» — сказала Нина.
2. Я понял, что судьба моя висит на волоске.
3. Полина Харитоньевна и мама были передо мной как на ладони.
4. Вратарь не успевает и глазом моргнуть: мяч в воротах!
5. Чик знал, что первый муж тётушки был персидским консулом и она вертела им как хотела.

Задание 8

Тренировочные задания

1. закричал	6. не обманешь	11. удобней	16. замёрз
2. перемахнула	7. вlepили	12. башкой	17. дотянуть
3. понимаешь	8. вбегает	13. скис	18. ерунду
4. сильный, крепкий	9. напорол	14. упал	19. не кричи
5. уступил	10. походил	15. бегать	20. пробегает

Задания в формате ОГЭ

	Задание 6	Задание 7	Задание 8
Текст 1	2, 3, 5	3, 5	грустно, уныло, печально
Текст 2	2, 3, 5	1, 3	пожухлый
Текст 3	1, 3, 4	2, 4	села (на воду), бронзовым (от загара), подступало (болото), держатся (утки вдвоём держатся)
Текст 4	2, 3, 4, 5	1, 2, 4	сразу, мгновенно, моментально
Текст 5	2, 4, 5	3, 5	изо всех сил, дай слово
Текст 6	2, 3, 4, 5	1, 4	несмыслёныши
Текст 7	1, 2, 5	1, 2, 5	аль, троллебус, дожидаю, приспичило, щеришь
Текст 8	1, 3, 4	1, 3, 5	помню
Текст 9	2, 3, 5	2, 4	несправедливость
Текст 10	1, 2, 3, 4	2, 3, 4	недоумение

ОТВЕТЫ К ЧАСТИ 3

1. 1*Сувениры,⁽¹⁾ приобретённые во время путешествия,⁽²⁾ были обязательно связаны с какой-нибудь историей,⁽³⁾ 2*а каждая безделушка обладала длинной родословной,⁽⁴⁾ 3*но среди всех этих редкостных вещей не нашлось бы ни одной,⁽⁵⁾ 4*которая стоила бы внимания сама по себе.

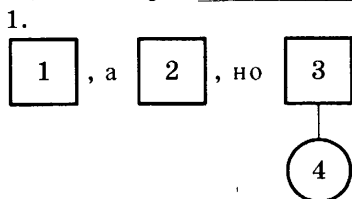

Сложное предложение с сочинительной и подчинительной связью

2. 1 — обособленным определением

2, 3, 4 — ничем не осложнены

3. 3, 4

4. 5

5. 1, 2

6. внимания

7. приобретённые

8. какой-нибудь

9. среди всех вещей, среди этих вещей, среди редкостных вещей

10. обладала — имела

11. стоит внимания = ценится, привлекает, интересуется

2. 1*До того как все уснули,⁽¹⁾ 2*в небе зажглись звёзды,⁽²⁾ 3*а утром яркое,⁽³⁾ ничем не заслонённое солнце с почти летней силой было в лишённое ставен окно хижины и,⁽⁴⁾ посмеиваясь,⁽⁵⁾ выставляло напоказ всё её убогое убранство:⁽⁶⁾ две-три грязные,⁽⁷⁾ наполовину вытертые полости из бизоньих шкур,⁽⁸⁾ медвежью шкуру,⁽⁹⁾ несколько одеял,⁽¹⁰⁾ ружья и седла,⁽¹¹⁾ дощатые столы и бочки.

1. Сложное предложение с сочинительной и подчинительной связью

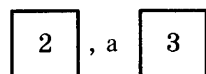

2. 1, 2 — ничем не осложнены

3 — однородными определениями, обособленным обстоятельством, однородными сказуемыми, однородными дополнениями с обобщающим словом, однородными определениями

3. 2

4. 1

5. 8, 9, 10, 11

6. вытертые

7. ничем, несколько

8. заслонённое, лишённое

9. из бизоньих шкур — из шкур бизонов,
медвежью шкуру — шкуру медведя,
дощатые столы — столы из досок

10. убогое — бедное, нищее

11. выставлять напоказ = показывать, демонстрировать

3. 1*Хотя этот молодой человек был нанят как обычный проводник,⁽¹⁾ 2*он приступил к выполнению своих обязанностей,⁽²⁾ проникнутый тем поистине рыцарским воодушевлением,⁽³⁾ 3*с каким каждый средний калифорниец всегда готов услужить представительницам прекрасного пола,⁽⁴⁾ 4*которых так редко можно встретить в здешних местах.

1. Сложноподчинённое предложение с тремя придаточными (параллельное и последовательное подчинение)

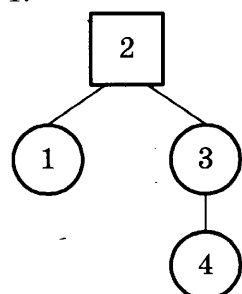

2. 1, 3, 4 — ничем не осложнены

2 — обособленным определением

3. 1, 3, 4

4. 2

5. человек

6. приступил, прекрасного

7. обязанностей

8. поистине рыцарским

9. рыцарским — благородным, возвышенным

10. (приступил) к выполнению обязанностей = (приступил) к работе

4. 1*Временами в воздухе происходило словно какое-то движение,⁽¹⁾ 2*темнота немного светледа,⁽²⁾ 3*будто начинался туманный рассвет,⁽³⁾ 2*но затем сгущалась снова,⁽⁴⁾ 4*из тишины вырастали слабые далёкие крики и какие-то странные,⁽⁵⁾ невнятные звуки,⁽⁶⁾ но,⁽⁷⁾ едва успев привлечь настороженный слух,⁽⁸⁾ тут же замирали,⁽⁹⁾ как в неуловимом сне,⁽¹⁰⁾ и оказывались лишь призраками.

1.

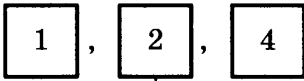

Сложное предложение с подчинительной и бессоюзной связью

2. 1, 3 — ничем не осложнены

2 — однородными сказуемыми

4 — однородными подлежащими, однородными определениями, однородными сказуемыми, обособленным обстоятельством, сравнительным оборотом

3. 1, 4

4. 2, 3

5. 9, 10

6. начинался, вырастали, замирали

7. рассвет, происходило

8. туманный, странные

9. немного светледа, затем сгущалась, сгущалась снова

10. невнятные — неясные, непонятные, загадочные

5. 1*Природа,⁽¹⁾ казалось,⁽²⁾ опять и опять отбрасывает хлам,⁽³⁾ навязанный ей непрошеными гостями,⁽⁴⁾ 2*ни звери,⁽⁵⁾ ни птицы не льстились на этот мусор,⁽⁶⁾ 3*ни один лесной обитатель не переступал нечистого рубежа,⁽⁷⁾ 4*а человек укрылся за барьером из отбросов,⁽⁸⁾ омертвевших,⁽⁹⁾ как сброшенная змеёю кожа.

1.

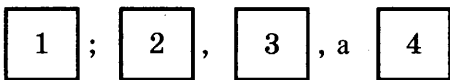

Сложное предложение с сочинительной и бессоюзной связью

2. 1 — вводным словом, однородными обстоятельствами, обособленным определением

2 — однородными подлежащими

3 — ничем не осложнена

4 — обособленным согласованным нераспространённым определением, сравнительным оборотом

3. 7

4. 4, 6

5. 1, 2

6. казалось, гостями

7. укрылся, (из) отбросов, омертвевших, сброшенная

8. непрошеными

9. лесной обитатель — обитатель леса

10. укрылся — спрятался, скрылся

6. 1*Хижина,⁽¹⁾ 2*когда я вернулся,⁽²⁾ 1*была пуста,⁽³⁾ 3*двери,⁽⁴⁾ ведущие в обе пристройки,⁽⁵⁾ закрыты,⁽⁶⁾ 4*но на грубо сколоченном столе,⁽⁷⁾ 5*к которому придвинут был табурет,⁽⁸⁾ 4*меня ждали дымящийся кофе в жестяной кружке,⁽⁹⁾ горячие лепёшки и ещё тарелка ароматно пахнущей говядины,⁽¹⁰⁾ жаренной на масле.

1.

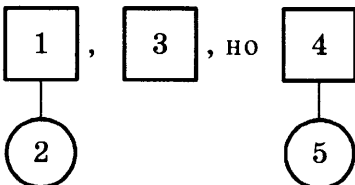

Сложное предложение с бессоюзной, сочинительной и подчинительной связью

2. 1, 2, 5 — ничем не осложнены

3 — обособленным определением

4 — однородными подлежащими, обособленным определением

3. 4, 5, 6

4. 1, 2, 7, 8

5. 10

6. (к) *которому, табурет*

7. (в) *пристройки, придвинут*

8. *жаренной* (на масле)

9. в жестяной кружке — в кружке из жести

10. грубо — неаккуратно, небрежно

7. 1*Хотя он и был завзятым охотником,⁽¹⁾ 2*эту страсть уменьшала мальчишеская любовь к природе,⁽²⁾

3*потому что он сочувствовал всему живому:⁽³⁾ человеку,⁽⁴⁾ зверю или травинке,⁽⁵⁾ остро ощущал непостижимую жестокость бытия,⁽⁶⁾ постоянную вражду и междоусобицу в животном мире и всегда защищал слабейшего,⁽⁷⁾ 4*как это сделал бы истинный рыцарь.

1.

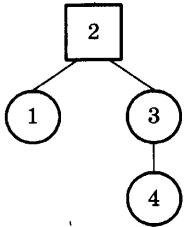

Сложноподчинённое предложение с тремя придаточными (параллельное и последовательное подчинение)

2. 1, 2, 4 — ничем не осложнены

3 — однородными сказуемыми, однородными дополнениями с обобщающим словом, однородными дополнениями

3. 1, 2, 7

4. 4, 6

5. 5

6. сочувствовал

7. сделал бы

8. истинный

9. в животном мире — в мире животных

10. завятой — заядлый, настоящий, увлечённый

8. 1*И вот показалась плоская голова с холодными глазами,⁽¹⁾ 2*а за нею появилась чешуйчатая,⁽²⁾ ярко расчерченная жёлтым лента длиною около фута;⁽³⁾ 3*на мгновение змея замерла,⁽⁴⁾ потом,⁽⁵⁾ описав в воздухе ровный,⁽⁶⁾ изящный полукруг,⁽⁷⁾ повернула голову к свистящему мальчику.

1.

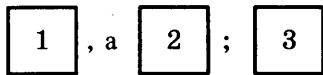

Сложное предложение с сочинительной и бессоюзной связью

2. 1 — ничем не осложнена

2 — однородными определениями

3 — однородными сказуемыми, обособленным обстоятельством, однородными определениями внутри обособленного обстоятельства

3. 1

4. 3

5. 5, 7

6. *замерла*

7. *расчерченная*

8. *чешуйчатая*

9. ярко расчерченная

10. замерла — застыла, притаилась, остановилась

9. 1*Когда он закрыв глаза,⁽¹⁾ 2*чтобы не видеть ничего вокруг,⁽²⁾ 3*воображение влекло его вниз по крутому горному склону,⁽³⁾ исхоженному им уже вдоль и поперёк,⁽⁴⁾ к унылому участку возле речной запруды,⁽⁵⁾ 4*где кучи отвалов громоздились,⁽⁶⁾ словно шелуха всех бессмысленно прожитых дней,⁽⁷⁾ потраченных зря в пустой надежде на удачу.

1.

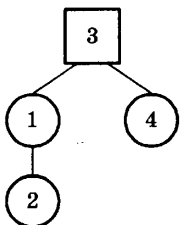

Сложноподчинённое предложение с тремя придаточными (последовательное и параллельное подчинение)

2. 1, 2 — ничем не осложнены

3 — обособленным определением

4 — сравнительным оборотом, обособленным определением

3. 1, 2, 5

4. 3, 4, 7

5. 6

6. вниз

7. *исхоженному*

8. *бессмысленно*

9. бессмысленно прожитых — прожитых без смысла

10. зря — напрасно, впустую, бесполезно

10. 1*К удивлению своему,⁽¹⁾ 2*едва я миновал гигантские деревья,⁽²⁾ стоявшие на опушке,⁽³⁾ словно часовые,⁽⁴⁾

1*я обнаружил,⁽⁵⁾ 3*что по какой-то необычайной прихоти атмосферы дуновение прохладного воздуха,⁽⁶⁾ постоянно веявшее меж колоннами стволов,⁽⁷⁾ сегодня не ощущается,⁽⁸⁾ 4*здесь было определённо жарче,⁽⁹⁾ чем на открытом месте,⁽¹⁰⁾ 5*лес здесь был весь насыщен густым,⁽¹¹⁾ пряным ароматом хвои.

1.

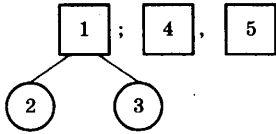

Сложное предложение с подчинительной и бессоюзной связью (параллельное подчинение)

2. 1 — вводным словом

2 — обособленным определением, сравнительным оборотом

3 — обособленным определением

4 — сравнительным оборотом

5 — однородными определениями

3. 8, 10

4. 1, 4, 5

5. 3, 9

6. *гигантские*

7. *насыщен*

8. *миновал*

9. ароматом хвои — хвойным ароматом

10. густым — насыщенным, сильным

11. 1*Нельзя было предвидеть,⁽¹⁾ 2*как странный капитан подводного судна поступит с нами:⁽²⁾ 3*пожелает ли он немедленно избавиться от нас или,⁽³⁾ продержав нас взаперти много лет,⁽⁴⁾ высадит на какой-нибудь необитаемый клочок земли.

1.

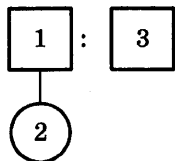

Сложное предложение с бессоюзной и подчинительной связью

2. 1, 2 — ничем не осложнены

3 — однородными сказуемыми, обособленным обстоятельством

3. 2

4. 1

5. 3, 4

6. *взаперти*

7. *подводного, поступит*

8. *странный*

9. поступит как

10. *странный — необычный, непонятный*

12. 1*Среди рыб,⁽¹⁾ соперничавших друг с другом красотой расцветки и быстротой движений,⁽²⁾ я различил зелёного губана,⁽³⁾ султанку с двойной чёрной чертой на спине,⁽⁴⁾ японскую макрель с синим телом и серебряной головой,⁽⁵⁾ блестящих лазоревых рыб,⁽⁶⁾ 2*одно название которых заменяет целое описание,⁽⁷⁾ 1*полосатых спаров с плавниками,⁽⁸⁾ отливающими синим и зелёным,⁽⁹⁾ бекасовых рыб,⁽¹⁰⁾ 3*отдельные экземпляры которых достигали метра в длину,⁽¹¹⁾ 1*мурен длиной в шесть футов,⁽¹²⁾ с маленькими живыми глазками и широким ртом.

1.

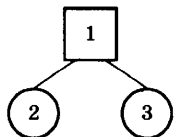

Сложноподчинённое предложение с двумя придаточными (параллельное подчинение)

2. 1 — обособленным определением, однородными дополнениями внутри обособленного определения, однородными дополнениями, однородными несогласованными определениями, обособленным определением, однородными дополнениями внутри обособленного определения, однородными несогласованными определениями

2, 3 — ничем не осложнены

3. 6, 7, 10, 11

4. 1, 2, 8

5. 12

6. блестящих, (с) плавниками

7. расцветки, различил

8. серебряной

9. название которых заменяет описание

10. живыми — быстрыми, подвижными, выразительными, бойкими

13. 1*На дне океана,⁽¹⁾ под сенью различных растений,⁽²⁾ не уступающих по величине деревьям умеренного пояса,⁽³⁾ виднелись,⁽⁴⁾ словно настоящие заросли живых цветов,⁽⁵⁾ целые изгороди из зоофитов,⁽⁶⁾ 2*над которыми пышным цветом цвели желтоватые звёздчатые кораллы с прозрачными щупальцами 3*и рыбы-мухи перелетали с цветка на цветок,⁽⁷⁾ как рой колибри,⁽⁸⁾ 4*а из-под ног у нас поднимались,⁽⁹⁾ как стаи бекасов,⁽¹⁰⁾ летучие петухи и моноцентры.

1.

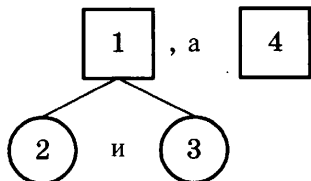

Сложное предложение с сочинительной и подчинительной связью (однородное подчинение)

2. 1 — уточняющим обособленным обстоятельством, обособленным определением, сравнительным оборотом

2 — ничем не осложнена

3 — сравнительным оборотом

4 — сравнительным оборотом, однородными подлежащими

3. 8

4. 6

5. 4, 5, 7, 9, 10

6. растений, заросли, поднимались

7. различных, изгороди

8. пышным, желтоватые, звёздчатые, прозрачными

9. на дне океана — на океанском дне

заросли цветов — цветочные заросли

изгороди из зоофитов — зоофитовые изгороди

10. живых — натуральных, настоящих

14. 1*Райские птицы удетали,⁽¹⁾ 2*как только мы приближались к ним на расстояние выстрела,⁽²⁾ 3*и,⁽³⁾ 4*когда я потерял уже надежду поближе познакомиться с ними,⁽⁴⁾ 3* Консель,⁽⁵⁾ мой слуга,⁽⁶⁾ шедший впереди,⁽⁷⁾ вдруг нагнулся и,⁽⁸⁾ восторженно вскрикнув,⁽⁹⁾ позвал меня:⁽¹⁰⁾ 5*он держал в руке великолепный экземпляр райской птицы.

1.

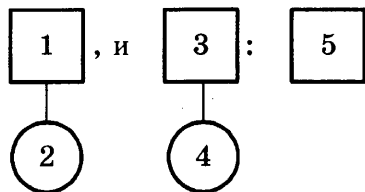

Сложное предложение с бессоюзной, сочинительной и подчинительной связью

2. 1, 2, 4, 5 — ничем не осложнены

3 — обособленным распространённым приложением, обособленным определением, обособленным обстоятельством, однородными сказуемыми

3. 2

4. 1, 3, 4

5. 5, 6

6. великолепный, экземпляр

7. (на) расстояние, восторженно, вскрикнув

8. познакомиться (он познакомится)

9. восторженно вскрикнув — вскрикнув с восторгом

10. великолепный — превосходный, замечательный, необыкновенный, чудесный, изумительный

11. потерять надежду = отчаяться, не надеяться

15. 1*Природа соблюдает определённый закон —⁽¹⁾ можно ли это назвать законом?⁽²⁾ — ⁽³⁾ в закручивании моллюсков:⁽⁴⁾ 2*все они закручены справа налево,⁽⁵⁾ 3*и в тех случаях,⁽⁶⁾ 4*когда попадают редчайшие раковины,⁽⁷⁾ раковины-левши,⁽⁸⁾ 3*любители готовы платить за них любые суммы.

1.

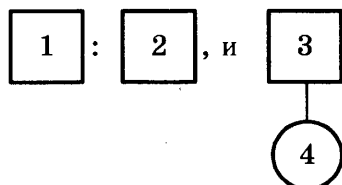

Сложное предложение с бессоюзной, сочинительной и подчинительной связью

2. 1 — вставной конструкцией
- 2, 3 — ничем не осложнены
- 4 — обособленным приложением

3. 4

4. 6, 8

5. 1, 3

6. попадают, редчайшие, левши

7. соблюдает, (в) закручивании, определённый, назвать

8. справа, налево

9. когда попадают

10. любые — большие, огромные, гигантские, значительные, немыслимые

16. 1*Независимо от того,⁽¹⁾ 2*образовалась ли жемчужина на створках или на теле моллюска,⁽²⁾ 1*она всегда имеет ядро,⁽³⁾ 3*вокруг которого тонкими,⁽⁴⁾ изящными концентрическими слоями из года в год нарастают перламутровые отложения,⁽⁵⁾ так высоко ценимые знатоками.

1.

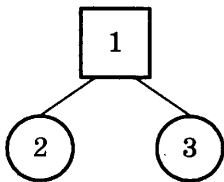

Сложноподчинённое предложение с двумя придаточными (параллельное подчинение)

2: 1 — ничем не осложнена

2 — однородными обстоятельствами

3 — однородными определениями, обособленным определением

3. 1, 2, 3

4. 5

5. 4

6. нарастают, отложения

7. (на) створках

8. образовалась

9. перламутровые отложения — отложения из перламутра

10. из года в год = ежегодно, постоянно

17. 1*Сначала мне показалось,⁽¹⁾ 2*что в гроте царит непроницаемый мрак и 3*что солнечные лучи угасают у его входа,⁽²⁾ 4*однако оказалось,⁽³⁾ 5*что вода,⁽⁴⁾ заполняющая грот,⁽⁵⁾ светится;⁽⁶⁾ 6*это был прозрачный и неопределённый свет поглощённых солнечных лучей.

1.

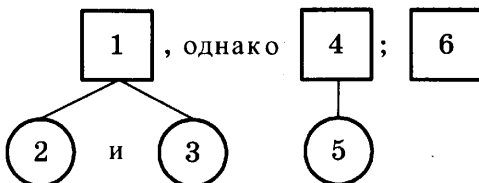

Сложное предложение с бессоюзной, сочинительной и подчинительной связью (однородное подчинение)

2. 1, 2, 3, 4 — ничем не осложнены

5 — обособленным определением

6 — однородными определениями

3. 2

4. 1, 3

5. 4, 5

6. вода, заполняющая

7. угасают, (у) входа

8. непроницаемый, заполняющая

9. солнечных лучей — лучей солнца

10. непроницаемый — абсолютный, крошечный, густой, сплошной

18. 1*Перед моими глазами расстился мёртвый город:⁽¹⁾ 2*вдали,⁽²⁾ на равнине,⁽³⁾ высились развалины гигантского водопровода;⁽⁴⁾ 3*ближе к подножью горы виднелись остатки величественного Акрополя,⁽⁵⁾ 4*формы которого чем-то напоминали афинский Парфенон;⁽⁶⁾ 5*направо —⁽⁷⁾ отдельные сохранившиеся участки набережной,⁽⁸⁾ уголки античного порта,⁽⁹⁾ служившего приютом торговым кораблям;⁽¹⁰⁾ 6*ещё дальше —⁽¹¹⁾ длинные линии обрушившихся стен —⁽¹²⁾ следы бывших улиц.

1.

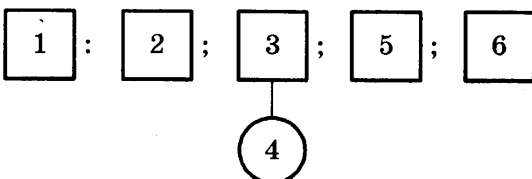

Сложное предложение с бессоюзной и подчинительной связью

2. 1, 3, 4 — ничем не осложнены
2 — обособленным уточняющим обстоятельством
5 — однородными подлежащими, обособленным определением
6 — обособленным распространённым приложением
3. 1, 4, 6, 10
4. 5
5. 2, 3
6. *растоптался*, (на) *равнине*, *напоминали*
7. *приютом*
8. *величественного*, *длинные*
9. *высились* *вдали*
10. *растоптался* — *простирался*, *лежал*, *находился*, *был*

19. 1*Если бы у меня было время,⁽¹⁾ 2*я бы спустился по крутому склону горы и обошёл бы из конца в конец этот огромный материк,⁽²⁾ соединявший,⁽³⁾ вероятно,⁽⁴⁾ когда-то Африку с Америкой;⁽⁵⁾ 3*затем я посетил бы все города,⁽⁶⁾ существовавшие задолго до всемирного потопа,⁽⁷⁾ построенные великанами,⁽⁸⁾ жившими целые столетия и наделёнными такой огромной силой,⁽⁹⁾ 4*что воздвигнутые ими сооружения многие тысячелетия сопротивляются разрушающему действию воды.

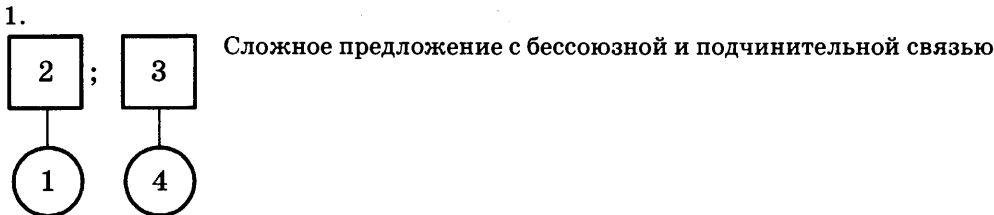

2. 1, 4 — ничем не осложнены
2 — однородными сказуемыми, обособленным определением, вводным словом внутри обособленного определения
3 — двумя рядами однородных обособленных определений
3. 5
4. 1, 9
5. 3, 4
6. *все*, *всемирного*
7. *воздвигнутые*, *разрушающему*
8. *построенные*, *наделёнными*
9. по склону горы — по горному склону
10. *воздвигнутые* — *построенные*, *возведённые*, *созданные*
11. из конца в конец = целиком, весь, полностью

20. 1*Если ты,⁽¹⁾ любезный читатель,⁽²⁾ окажешься на этой старинной дороге,⁽³⁾ 2*то не устроишься небольшого перерыва в твоём путешествии и не пожалеешь денег,⁽⁴⁾ 3*чтобы заплатить садовнику,⁽⁵⁾ 2*но,⁽⁶⁾ выйдя из кареты,⁽⁷⁾ попроси отпереть тебе дом и парк под предлогом,⁽⁸⁾ 4*что ты близко знал покойного владельца этой прекрасной усадьбы,⁽⁹⁾ надворного советника Рейтлингера.

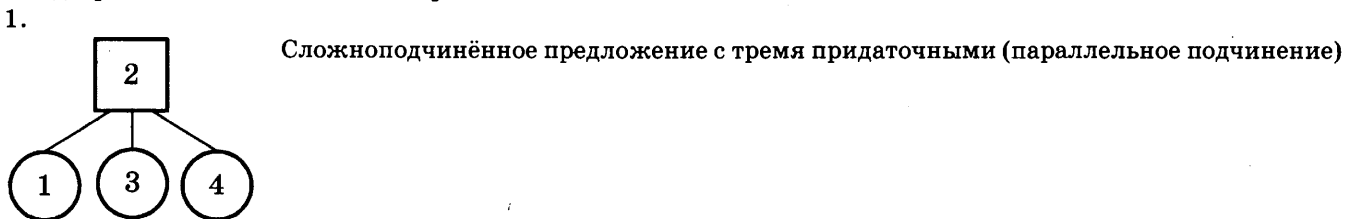

2. 1 — обращением
2 — однородными сказуемыми, обособленным обстоятельством, однородными дополнениями
3 — ничем не осложнена
4 — обособленным приложением
3. 3, 4, 5, 8
4. 1, 2
5. 6, 7
6. *отпереть*
7. *прекрасной*
8. *старинной*
9. *попроси* *выйдя*, *попроси* *отпереть*
10. не устроишься — не бойся, не опасайся, не пугайся

21. 1*Уже снаружи дом поразит тебя обилием пёстрых украшений,⁽¹⁾ выполненных в старинной гротескной манере,⁽²⁾ 2*ты справедливо сочтёшь роспись на стенах безвкусной,⁽³⁾ частью совершенно бессмысленной,⁽⁴⁾ 3*но при ближайшем рассмотрении от этих раскрашенных камней на тебя повеет чем-то удивительным и чудесным,⁽⁵⁾ 4*и с лёгким трепетом ты вступишь в просторную прихожую.

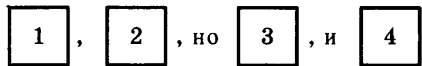
1.  Сложное предложение с сочинительной и бессоюзной связью

2. 1 — обособленным определением
- 2 — однородными определениями
- 3 — однородными дополнениями
- 4 — ничем не осложнена
3. 4, 5
4. 2
5. 1
6. справедливо, роспись, совершенно
7. *безвкусной, роспись, бессмысленной, (при) рассмотрении, раскрашенных*
8. *выполненных*
9. вступишь с трепетом, вступишь в прихожую
10. поразит — удивит, ошеломит, изумит

22. 1*На стенах из белого искусственного мрамора, ⁽¹⁾ разделённых на квадраты, ⁽²⁾ ты увидишь различные, ⁽³⁾ нарисованные яркими красками причудливые изображения, ⁽⁴⁾ 2*в путаных переплетениях которых смутно угадываются фигурки людей и зверей, ⁽⁵⁾ очертания цветов, ⁽⁶⁾ плодов и камней, ⁽⁷⁾ 3*и тебе вдруг почудится, ⁽⁸⁾ 4*что без всякого дополнительного разъяснения ты уже явственно постигаешь их смысл.

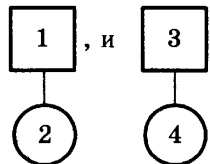
1.  Сложное предложение с сочинительной и подчинительной связью

2. 1 — обособленным определением, однородными определениями
- 2 — однородными подлежащими, двумя рядами однородных дополнений
- 3, 4 — ничем не осложнены
3. 7
4. 4, 8
5. 1, 2
6. *явственно*
7. (в) *переплетениях, смутно, угадываются, очертания*
8. *путаных*
9. фигурки людей — человеческие фигурки
фигурки зверей — звериные фигурки
10. причудливые — странные, необычные, необыкновенные, удивительные, прихотливые

23. 1*Барон напустился на егеря, ⁽¹⁾ стоящего ко мне ближе всех, ⁽²⁾ и принялся осыпать его упрёками, ⁽³⁾ 2*почему он не выстрелил, ⁽⁴⁾ 3*когда я дал промах, ⁽⁵⁾ 4*и, ⁽⁶⁾ 5*хотя егерь уверял, ⁽⁷⁾ 6*что это было невозможно, ⁽⁸⁾ 7*ибо в ту самую минуту волк уже бросился 8*и выстрел непременно угодил бы в барина, ⁽⁹⁾ 4*всё же барон стоял на своём, ⁽¹⁰⁾ 9*что меня надлежало взять под особую защиту, ⁽¹¹⁾ 10*потому что я был неопытным охотником.

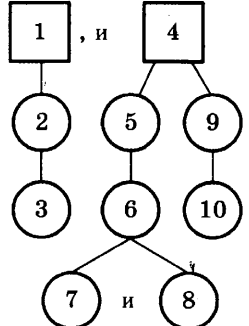
1.  Сложное предложение с сочинительной и подчинительной связью (последовательное, параллельное и однородное подчинение)

2. 1 — однородными сказуемыми, обособленным определением
- 2, 3, 4, 5, 6, 7, 8, 9, 10 — ничем не осложнены
3. 5
4. 3, 4, 6, 7, 8, 9, 10, 11
5. 1, 2
6. барон, (на) егеря, его
7. *непрерывно*
8. *выстрелил, бросился*
9. неопытным охотником — охотником без опыта
10. *угодил — попал*
11. *дать промах = промахнуться*

осыпать упреками = упрекать, ругать

стоять на своём = настаивать

взять под защиту = защищать

24. 1*Когда спустились сумерки 2*и в монастырях завзвонили к вечерне, ⁽¹⁾ 3*прелестная юная швея отложила в сторону роскошное платье из тяжёлого красного атласа, ⁽²⁾ 4*над отделкой которого работала не покладая рук, ⁽³⁾ 3*и хмуро поглядела из окошка, ⁽⁴⁾ находившегося под самой крышей, ⁽⁵⁾ на узкую, ⁽⁶⁾ совершенно безлюдную улочку.

1.

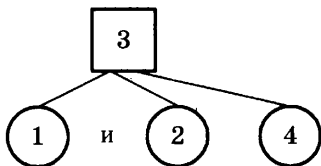

Сложноподчинённое предложение с тремя придаточными (однородное и параллельное подчинение)

2. 1, 2, 4 — ничем не осложнены

3 — однородными сказуемыми, однородными определениями, обособленным определением

3. 1, 2, 3

4. 6

5. 4, 5

6. прелестная

7. (над) отделкой, (не) покладая

8. совершенно

9. на безлюдную улочку — на улочку без людей

10. роскошное — богатое, красивое, дорогое, нарядное

11. не покладая рук = постоянно, неустанно, непрерывно

25. 1*В шуме общего необузданного веселья вряд ли кто приметил блестящую группу, ⁽¹⁾ состоящую из музыкантов, ⁽²⁾ мавров, ⁽³⁾ пажей, ⁽⁴⁾ ярко наряженных; ⁽⁵⁾ 2*среди них было и несколько обезьян; ⁽⁶⁾ 3*со вкусом одетые в самые нежные цвета, ⁽⁷⁾ они с выразительными гримасами танцевали, ⁽⁸⁾ забавно кувыркались и бегали.

1.

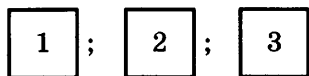

Сложное бессоюзное предложение

2. 1 — двумя обособленными определениями, однородными дополнениями внутри обособленного определения

2 — ничем не осложнена

3 — однородными сказуемыми, обособленным определением

3. 5, 6

4. 8

5. 1, 4, 7

6. блестящую

7. несколько

8. танцевали

9. было среди них

10. необузданного — неукротимого, безудержного, неумного, безграничного, бурного, неудержимого

26. 1*В необозримых лесах этой страны росли деревья и цветы, ⁽¹⁾ редчайшие и удивительные, ⁽²⁾ 2*во множестве водилась великолепная дичь, ⁽³⁾ 3*а воздух был напоён такими сладостными ароматами, ⁽⁴⁾ 4*что утренний и вечерний ветерок не мог досыта ими насладиться.

1.

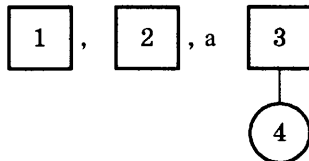

Сложное предложение с сочинительной, подчинительной и бессоюзной связью

2. 1 — однородными обособленными нераспространёнными определениями, однородными подлежащими

2, 3 — ничем не осложнены

4 — однородными определениями

3. 3

4. 4

5. 1

6. росли

7. напоён

8. досыта

9. такими ароматами, сладостными ароматами

10. необозримых — бескрайних, безграничных

27. 1* Волшебник снова поднялся в воздух и широко раскинул свой плащ; ⁽¹⁾ 2*всё окуталось густой дымкой душистых испарений, ⁽²⁾ 3*и 4*когда они рассеялись, ⁽³⁾ 3*то на том месте, ⁽⁴⁾ 5*где отчаянно сражались духи воздуха, ⁽⁵⁾ 3*образовалась прекрасная, ⁽⁶⁾ светлая, ⁽⁷⁾ как небо, ⁽⁸⁾ зеркальная гладь огромного озера в причудливой кайме из сверкающих камней, ⁽⁹⁾ роскошных трав и цветов, ⁽¹⁰⁾ 6*а посреди весело бил ключ и в шаловливом задоре гонял и кружил кудрявые волны.

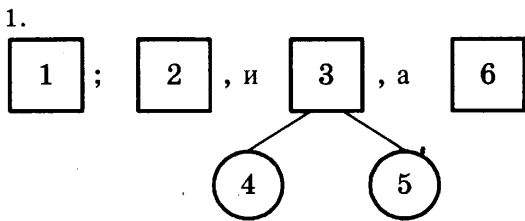

Сложное предложение с сочинительной, подчинительной и бессоюзной связью (параллельное подчинение)

2. 1 — однородными сказуемыми
- 2, 4, 5 — ничем не осложнены
- 3 — однородными определениями, сравнительным оборотом, однородными дополнениями
- 6 — однородными сказуемыми

3. 2, 10

4. 3, 4, 5

5. 7, 8

6. *гладь*, (из) *трав*

7. *раскинул*, *испарений*, *рассеялись*

8. *образовалась*

9. *отчаянно сражались* — *сражались с отчаянием*

10. *роскошных* — *редких*, *необыкновенных*, *изысканных*

28. 1**Когда они увидели* в бездонной глубине чудесного озера опрокинутое отражение сияющего голубого неба,⁽¹⁾ кустов,⁽²⁾ деревьев —⁽³⁾ словом,⁽⁴⁾ всю природу,⁽⁵⁾ 2*им *показалось*,⁽⁶⁾ 3*что с их глаз *спала* тёмная *пелена* 4*и им *открылся* новый,⁽⁷⁾ дивный *мир*,⁽⁸⁾ полный жизни и радости,⁽⁹⁾ 5*и с познанием этого мира в душе их *зажётся* такой *восторг*,⁽¹⁰⁾ 6*какого *они* никогда ещё *не изведывали*.

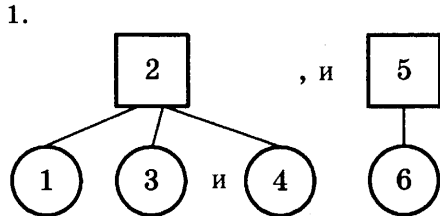

Сложное предложение с сочинительной и подчинительной связью (параллельное и однородное подчинение)

2. 1 — однородными дополнениями с обобщающим словом, вводным словом
- 2, 3, 5, 6 — ничем не осложнены
- 4 — однородными определениями, обособленным определением, однородными дополнениями внутри обособленного определения

3. 9

4. 5, 6, 10

5. 4

6. *какого*, *они*

7. *никогда*

8. *изведывали*

9. *этого мира*, *такой восторг*

10. *зажётся* — *возник*, *загорелся*

29. 1**Роща*,⁽¹⁾ изумлённо молчащая,⁽²⁾ *вслушивалась* в наше пение,⁽³⁾ 2*и только время от времени *слышался шорох* листьев,⁽⁴⁾ 3*словно *это были эльфы*,⁽⁵⁾ шаловливо скакавшие с ветки на ветку,⁽⁶⁾ 4*но,⁽⁷⁾ 5*когда *мы умолкали*,⁽⁸⁾ 4**раздавались* странные *голоса* ночных *духов* и *вдохновляли* нас на новую песню.

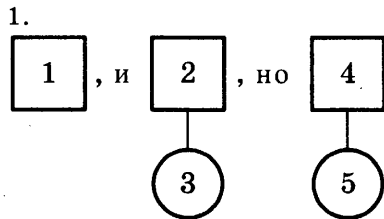

Сложное предложение с сочинительной и подчинительной связью

2. 1 — обособленным определением
- 2, 5 — ничем не осложнены
- 3 — обособленным определением
- 4 — однородными сказуемыми

3. 3, 6

4. 4, 7, 8

5. 1, 2, 5

6. *скакавшие*

7. *раздавались*

8. *изумлённо*

9. *изумлённо молчащая* — *молчащая с изумлением*; *шаловливо скакавшие* — *скакавшие с шаловливостью*

10. *шаловливо* — *весело*, *игриво*, *беззаботно*

30. 1*Когда я уже почти задышался,⁽¹⁾ 2*то вдруг почувствовал,⁽²⁾ 3*что поднимаюсь кверху;⁽³⁾ 4*вскоре,⁽⁴⁾ к великому моему облегчению,⁽⁵⁾ мои руки и голова оказались над водой,⁽⁶⁾ 5*и 6*хотя я мог продержаться на поверхности не больше двух секунд,⁽⁷⁾ 5*однако успел перевести дух,⁽⁸⁾ 7*и это придало мне силы и мужества.

1.

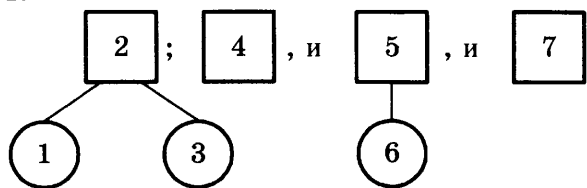

Сложное предложение с бессоюзной, сочинительной и подчинительной связью (параллельное подчинение)

2. 1, 2, 3, 5, 6 — ничем не осложнены
4 — вводным словом, однородными подлежащими
7 — однородными сказуемыми
3. 6, 8
4. 1, 2, 7
5. 4, 5
6. поднимаюсь
7. придало
8. почувствовал
9. оказались вскоре
10. почувствовал — ощутил, понял
11. перевести дух = передохнуть, успокоиться

31. 1*Я думаю,⁽¹⁾ 2*что нет таких слов,⁽²⁾ 3*которыми можно было бы изобразить с достаточной яркостью восторг души человеческой,⁽³⁾ восставшей,⁽⁴⁾ так сказать,⁽⁵⁾ из гроба,⁽⁶⁾ 4*и я ничуть не удивляюсь тому,⁽⁷⁾ 5*что,⁽⁸⁾ 6*если преступнику,⁽⁹⁾ 7*которого должны повесить и 8*который уже стоит с петлёй на шее,⁽¹⁰⁾ 6*объявляют помилование,⁽¹¹⁾ 5*при этом всегда присутствует и врач,⁽¹²⁾ 9*чтобы пустить ему кровь,⁽¹³⁾ 10*так как неожиданная радость может слишком сильно потрясти помилованного и остановить биение его сердца.

1.

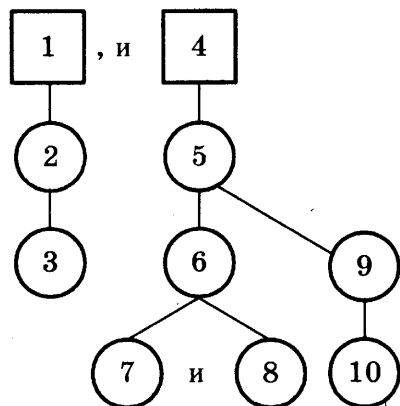

Сложное предложение с сочинительной и подчинительной связью (последовательное, параллельное и однородное подчинение)

2. 1, 2, 4, 5, 6, 7, 8, 9 — ничем не осложнены
3 — обособленным определением, вводным словом внутри обособленного определения
10 — однородными сказуемыми
3. 6
4. 1, 2, 7, 8, 9, 10, 11, 12, 13
5. 3
6. потрясти, остановить, биение
7. преступнику
8. помилованного
9. изобразить с яркостью — ярко изобразить
10. неожиданная — внезапная
11. вздёрнуть на виселицу = повесить
объявить помилование = помиловать
остановить биение сердца = убить

32. 1*Когда я думал о пище,⁽¹⁾ 2*то ещё не знал,⁽²⁾ 3*как буду добывать себе впоследствии пропитание;⁽³⁾ 4*кроме двух каких-то зверьков,⁽⁴⁾ похожих на наших зайцев,⁽⁵⁾ выскочивших из рощи при звуке моего выстрела,⁽⁶⁾ да дико-винных птиц,⁽⁷⁾ никакой живности я здесь не видел.

1.

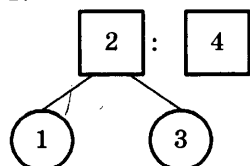

Сложное предложение с бессоюзной и подчинительной связью (параллельное подчинение)

2. 1, 2, 3 — ничем не осложнены
4 — двумя обособленными однородными дополнениями, двумя обособленными однородными определениями внутри обособленного дополнения
3. 3
4. 1, 2
5. 7
6. **высочивших**
7. **добывать, впоследствии, пропитание**
8. **диковинных**
9. буду добывать как, буду добывать впоследствии
10. пропитание — пища, еда

33. 1*Во-первых, ⁽¹⁾ моё жилище должно быть расположено в здоровой местности и поблизости от пресной воды; ⁽²⁾ 2*во-вторых, ⁽³⁾ оно должно укрывать от солнечного зноя; ⁽⁴⁾ 3*в-третьих, ⁽⁵⁾ оно должно быть защищено от нападения как двуногих, ⁽⁶⁾ так и четвероногих хищников, ⁽⁷⁾ 4*и, ⁽⁸⁾ наконец, ⁽⁹⁾ в-четвёртых, ⁽¹⁰⁾ из него должно быть видно океан, ⁽¹¹⁾ 5*чтобы мне не упустить случая спастись, ⁽¹²⁾ 6*если Бог пошлёт какой-нибудь корабль.

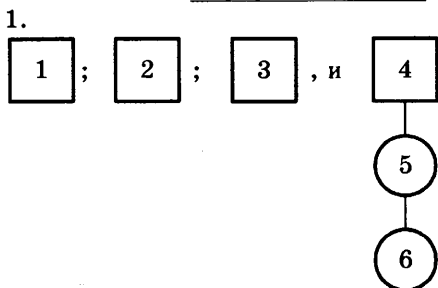

Сложное предложение с бессоюзной, сочинительной и подчинительной связью (последовательное подчинение)

2. 1 — вводным словом, однородными обстоятельством
- 2 — вводным словом
- 3 — вводным словом, однородными определениями
- 4 — двумя вводными словами
- 5, 6 — ничем не осложнены

3. 2, 4
4. 11, 12
5. 1, 3, 5, 8, 9, 10
6. (в) местности
7. **расположено**
8. **расположено, защищено**
9. от солнечного зноя
10. укрывать — спасать, защищать
11. не упустить случая = суметь, смочь

34. 1***Воображаю**, ⁽¹⁾ 2*как посмеялся бы надо мной, ⁽²⁾ а может быть, ⁽³⁾ и пожалел бы меня читатель, ⁽⁴⁾ 3*если б я рассказал, ⁽⁵⁾ 4*как неумело я замесил глину, ⁽⁶⁾ 5*какие нелепые, ⁽⁷⁾ неуклюжие, ⁽⁸⁾ уродливые произведения выходили у меня, ⁽⁹⁾ 6*сколько моих изделий развалилось оттого, ⁽¹⁰⁾ 7*что глина была слишком рыхлая и не выдерживала собственной тяжести, ⁽¹¹⁾ 8*сколько других потрескалось оттого, ⁽¹²⁾ 9*что я поспешил выставить их на солнце, ⁽¹³⁾ и 10*сколько рассыпалось на мелкие куски при первом же прикосновении к ним как до, ⁽¹⁴⁾ так и после просушки.

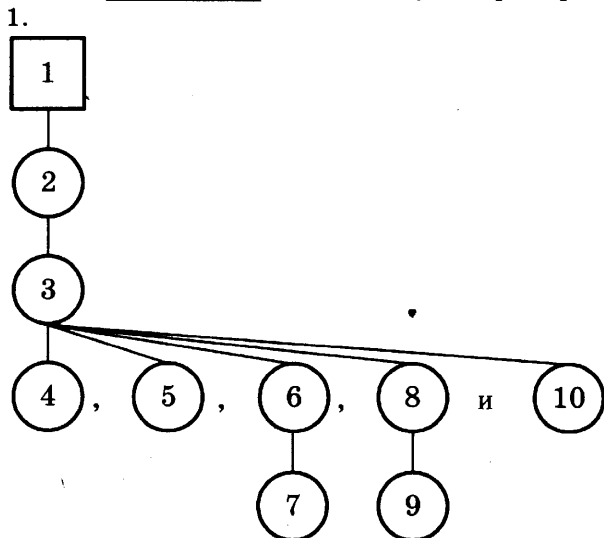

Сложноподчинённое предложение с девятью придаточными (последовательное и однородное подчинение)

2. 1, 3, 4, 6, 8, 9 — ничем не осложнены
- 2 — однородными сказуемыми, вводным словом
- 5 — однородными определениями
- 7 — однородными сказуемыми

10 — однородными обстоятельствами

3. 1, 4, 5, 10, 12, 13

4. 2, 3

5. 14

6. (при) прикосновении

7. рассказал, изделий, развалилось, рассыпалось, произведений

8. выдерживала

9. выставить их, выставить на солнце

10. воображаю — представляю, догадываюсь, предвижу, предполагаю, могу предположить

35. 1*Я рассказал о том,⁽¹⁾ 2*что увидел при обходе вокруг острова в предыдущем плавании;⁽²⁾ 3*на севере его есть несколько очень хороших бухт и стоянок для наших кораблей;⁽³⁾ 4*туземцы там ещё более учтивы и сговорчивы,⁽⁴⁾ нежели те,⁽⁵⁾ 5*с кем мы сейчас имеем дело,⁽⁶⁾ 6*ибо реже встречались с дурным обхождением со стороны европейских моряков,⁽⁷⁾ чем жители южного и восточного берега;⁽⁸⁾ и 7*там мы всегда найдем убежище при любой необходимости,⁽⁹⁾ 8*если даже это будет неприятель или дурная погода.

1.

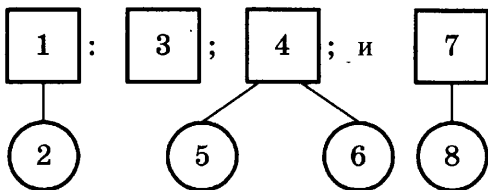

Сложное предложение с бессоюзной, сочинительной и подчинительной связью (параллельное подчинение)

2. 1, 2, 5, 7 — ничем не осложнены

3 — однородными подлежащими

4 — однородными сказуемыми, сравнительным оборотом

6 — сравнительным оборотом, однородными определениями внутри сравнительного оборота

8 — однородными сказуемыми

3. 8

4. 1, 5, 6, 9

5. 4, 7

6. (на) севере, очень, хороших, (для) кораблей

7. учтивы, сговорчивы

8. увидел

9. европейских моряков — моряков из Европы

южного берега — берега на юге

восточного берега — берега на востоке

10. рассказал — сообщил, доложил, поведал

11. найти убежище = спастись

36. 1*На следующий день они спустились с другой стороны холма,⁽¹⁾ всё время держась берега,⁽²⁾ поступая так,⁽³⁾ 2*как они и обещали,⁽⁴⁾ 1*и обнаружили весьма приятную долину,⁽⁵⁾ 3*по которой протекала река,⁽⁶⁾ чуть ниже,⁽⁷⁾ видимо,⁽⁸⁾ проходимая для небольших судов;⁽⁹⁾ 4*они прошли к реке и были поражены выстрелом,⁽¹⁰⁾ произведённым,⁽¹¹⁾ судя по звуку,⁽¹²⁾ недалеко.

1.

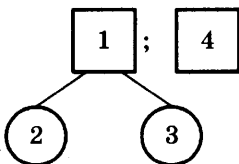

Сложное предложение с бессоюзной и подчинительной связью (параллельное подчинение)

2. 1 — обособленными однородными обстоятельствами, однородными сказуемыми

2 — ничем не осложнена

3 — обособленным определением, вводным словом внутри обособленного определения

4 — однородными сказуемыми, обособленным определением, вводным словом внутри обособленного определения

3. 9

4. 3, 4, 5

5. 7, 8, 11, 12

6. они, обещали

7. произведённым

8. поражены

9. как обещали

10. обнаружили — увидели, нашли

37. 1*Через какое-то время Вильям достал подозрную трубу,⁽¹⁾ 2*чтобы лучше его рассмотреть,⁽²⁾ 1*и был изумлён мушкетной пулей,⁽³⁾ просвистевшей рядом с ним,⁽⁴⁾ 3*тотчас же он услышал выстрел и увидел на другом берегу дымок;⁽⁵⁾ 4*наши в ответ немедленно выстрелили из трёх мушкетов,⁽⁶⁾ 5*дабы обнаружить,⁽⁷⁾ 6*если это возможно,⁽⁸⁾ 7*кто был там.

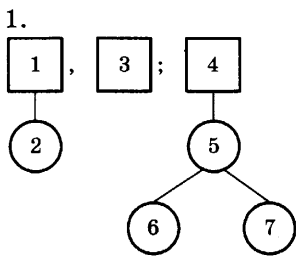

Сложное предложение с бессоюзной и подчинительной связью (последовательное и параллельное подчинение)

2. 1 — однородными сказуемыми, обособленным определением
2, 4, 5, 6, 7 — ничем не осложнены
3 — однородными сказуемыми
3. 4, 5
4. 1, 2, 6, 7, 8
5. 3
6. рассмотреть
7. (в) *ответ, немедленно, выстрелили*
8. услышал, увидел, выстрелили
9. на другом берегу
10. изумлён — удивлён, испуган, поражён, потрясён

38. 1*Нелегко описать изумление,⁽¹⁾ радость и восторг,⁽²⁾ испытанные обеими сторонами от встречи в столь отдалённой местности не просто с европейцами,⁽³⁾ но с англичанами;⁽⁴⁾ 2*каковы же должны быть их чувства,⁽⁵⁾ 3*когда они узнали друг друга и обнаружили,⁽⁶⁾ 4*что они не только земляки,⁽⁷⁾ но товарищи и 5*что это команда с того самого корабля,⁽⁸⁾ 6*который вёл капитан Уилмот,⁽⁹⁾ наш адмирал,⁽¹⁰⁾ и 7*который мы потеряли во время шторма под Тобаго,⁽¹¹⁾ 8*после того как условились встретиться на Мадагаскаре!

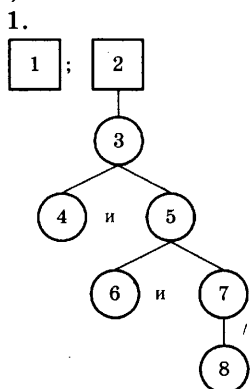

Сложное предложение с бессоюзной и подчинительной связью (последовательное и однородное подчинение)

2. 1 — однородными дополнениями, обособленным определением, однородными дополнениями внутри обособленного определения
2, 5, 7, 8 — ничем не осложнены
3 — однородными сказуемыми
4 — однородными сказуемыми
6 — обособленным распространённым приложением
3. 4
4. 5, 6, 8, 11
5. 9, 10
6. чувства
7. *испытанные, восторг*
8. испытанные, отдалённой
9. встретиться на Мадагаскаре
10. условились — договорились, решили

39. 1*Это было только началом моих несчастий,⁽¹⁾ 2*которые на том не кончились;⁽²⁾ 3*невезенье редко посещает вас лишь на один день;⁽³⁾ 4*как всё великое по ступенькам величия возносится на вершину славы,⁽⁴⁾ 5*чтобы блистать там во всей красе,⁽⁵⁾ 6*так всё ничтожное по цепочке несчастий скатывается в бездну бед,⁽⁶⁾ терзает и мучает вас,⁽⁷⁾ не выпуская из бедственных обстоятельств,⁽⁸⁾ 7*пока судьба не улыбнется вам,⁽⁹⁾ 8*если только ей будет это угодно,⁽¹⁰⁾ 7*и не подаст надежду на избавление.

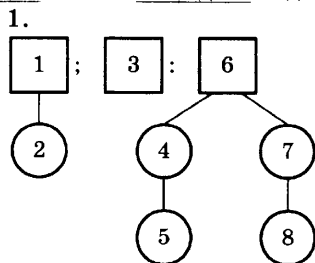

Сложное предложение с бессоюзной и подчинительной связью (последовательное и параллельное подчинение)

2. 1, 2, 3, 4, 5, 8 — ничем не осложнены
6 — однородными сказуемыми, обособленным обстоятельством
7 — однородными сказуемыми
3. 2, 3
4. 1, 4, 5, 8, 9, 10
5. 6
6. *блистать*
7. *подаст, угодно*
8. *бедственных*
9. *угодно ей*
10. *ничтожное — мелкое, неважное, незначительное*
11. *подаст надежду = обнадёжит*

40. 1*Это был величественный и мрачный дом с полукруглым задним фасадом,⁽¹⁾ с анфиладой залов,⁽²⁾ выходящих окнами на усыпанный гравием двор,⁽³⁾ 2*где два чахлых дерева с почерневшими стволами скорее стучали,⁽⁴⁾ а не шелестели,⁽⁵⁾ 3*потому что их листья были настолько грязными,⁽⁶⁾ 4*как будто их прокоптили.

1.



Сложноподчинённое предложение с тремя придаточными (последовательное подчинение)



2. 1 — однородными согласованными определениями, однородными несогласованными определениями, обособленным определением
2 — однородными сказуемыми
3, 4 — ничем не осложнены
3. 3, 5, 6
4. 1
5. 2
6. *величественный, (с) фасадом, (с) анфиладой, гравием*
7. *прокоптили*
8. *усыпанный*
9. *их листья, настолько грязными*
10. *чахлых — слабых, больных, тонких, хилых*

41. 1*Они ещё не успели далеко уйти,⁽¹⁾ 2*когда повстречали женщину,⁽²⁾ продававшую цветы,⁽³⁾ 3*и капитан,⁽⁴⁾ остановившись как вкопанный,⁽⁵⁾ 4*словно его осенила блестящая мысль,⁽⁶⁾ 3*купил самый большой пучок в её корзине⁽⁷⁾ — великолепнейший букет в форме веера,⁽⁸⁾ имевший около двух с половиной футов в обхвате и составленный из прекраснейших в мире цветов.

1.

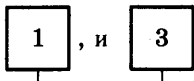

Сложное предложение с сочинительной и подчинительной связью



2. 1, 4 — ничем не осложнены
2 — обособленным определением
3 — обособленным обстоятельством, обособленным приложением, однородными обособленными определениями
3. 3
4. 1, 5, 6
5. 7
6. *блестящая*
7. *прекраснейших*
8. *пучок*
9. *ещё не успели, уйти далеко*
10. *осенила — возникла, озарила, пришла в голову*
11. *как вкопанный = неподвижно*

42. 1*Когда летние сумерки сгущались,⁽¹⁾ 2*по улице проходило много беззаботных пешеходов,⁽²⁾ 3*которые смотрели с противоположной стороны улицы на мрачный дом и видели в окне юную фигуру,⁽³⁾ столь не ввязавшуюся с этим домом;⁽⁴⁾ 4*её глаза были устремлены на загорающиеся звёзды,⁽⁵⁾ 5*и беспокоен был бы сон прохожих,⁽⁶⁾ 6*если бы они знали,⁽⁷⁾ 7*о чём она так упорно размышляет.

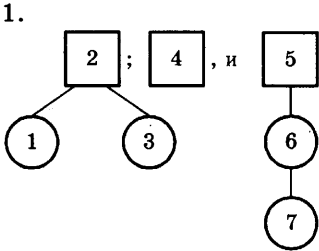

Сложное предложение с бессоюзной, сочинительной и подчинительной связью (параллельное и последовательное подчинение)

2. 1, 2, 4, 5, 6, 7 — ничем не осложнены
3 — однородными сказуемыми, обособленным определением
3. 5
4. 1, 2, 6, 7
5. 3
6. загорающиеся
7. беззаботных, беспокоен, размышляет
8. устремлены
9. упорно размышляет — размышляет с упорством
10. мрачный — тёмный, таинственный, неприятный, неуютный, угрюмый, неприветливый

43. 1*По обеим сторонам тянулись,⁽¹⁾ уходя вдаль,⁽²⁾ берега реки,⁽³⁾ покрытые нивами и пастбищами,⁽⁴⁾ 2*виднелись ветряные мельницы,⁽⁵⁾ старинные церкви,⁽⁶⁾ 3*и эта красочная панорама казалась ещё прекраснее от изменчивых теней,⁽⁷⁾ 4*которые быстро пробегали по ней,⁽⁸⁾ 5*когда лёгкие и расплывчатые облачка таяли в лучах утреннего солнца.

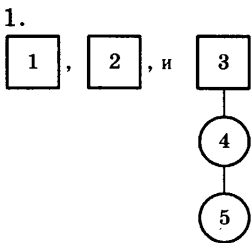

Сложное предложение с бессоюзной, сочинительной и подчинительной связью (последовательное подчинение)

2. 1 — обособленным обстоятельством, обособленным определением, однородными дополнениями внутри обособленного определения
2 — однородными подлежащими
3, 4 — ничем не осложнены
5 — однородными определениями
3. 4
4. 7, 8
5. 5
6. пастбищами, солнца, прекраснее
7. изменчивых, расплывчатые
8. ветряные, старинные, утреннего
9. берега реки — речные берега
10. таяли — исчезали, улетучивались, пропадали

44. 1*В старинном парке тянулись длинные аллеи величественных дубов и лип,⁽¹⁾ 2*большие стада ланей щипали свежую траву;⁽²⁾ 3*изредка пробегал испуганный заяц с быстротой тени,⁽³⁾ отбрасываемой лёгкими облачками,⁽⁴⁾ 4*которые проносились,⁽⁵⁾ как дыхание лета,⁽⁶⁾ над солнечным пейзажем.

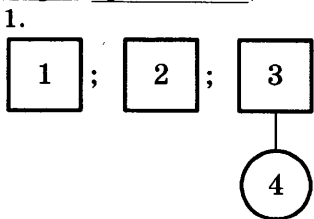

Сложное предложение с бессоюзной и подчинительной связью

2. 1 — однородными несогласованными определениями
2 — ничем не осложнена
3 — обособленным определением
4 — сравнительным оборотом
3. 1, 2
4. 4
5. 5, 6

6. большие, стада, щипали, траву
7. изредка, испуганный
8. отбрасываемой
9. аллеи дубов — дубовые аллеи
аллеи лип — липовые аллеи

10. пронеслись — пролетали, пробежали, неслись, мчались, проплывали

45. 1*Утомительный ли день,⁽¹⁾ полный приключений,⁽²⁾ или сновтворное действие,⁽³⁾ вызванное рассказом священника,⁽⁴⁾ повлияли так сильно на мистера Пиквика,⁽⁵⁾ 2*но 3*когда его провели в уютную спальню,⁽⁶⁾ 2*то не прошло и пяти минут,⁽⁷⁾ 4*и он погрузился в крепкий сон без сновидений,⁽⁸⁾ 5*из которого его вывело только утреннее солнце,⁽⁹⁾ укоризненно бросавшее яркие лучи в его комнату.

1.

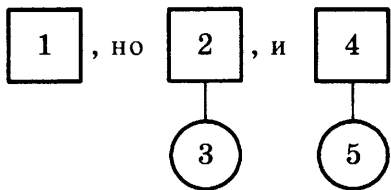

Сложное предложение с сочинительной и подчинительной связью

2. 1 — однородными подлежащими, двумя обособленными определениями
2, 3, 4 — ничем не осложнены
5 — обособленным определением
3. 5, 7
4. 6, 8
5. 1, 2, 3, 4, 9
6. вывело, укоризненно, бросавшее
7. рассказом
8. утреннее, укоризненно
9. укоризненно бросавшее — бросавшее с укоризной
10. утомительный — трудный, тяжёлый, мучительный
11. погрузился в сон = заснул

46. 1*Густой и сладкий запах сена,⁽¹⁾ сложенного в стога,⁽²⁾ поднимался к окну его комнаты;⁽³⁾ 2*цветочные клумбы под окном насыщали воздух своими ароматами;⁽⁴⁾ 3*ярко-зелёные пужайки были покрыты утренней росой,⁽⁵⁾ 4*которая сверкала на каждом листочке,⁽⁶⁾ трепетавшем под лёгким ветерком,⁽⁷⁾ 5*а птицы цели так,⁽⁸⁾ 6*словно каждая искрящаяся росинка была для них источником вдохновения.

1.

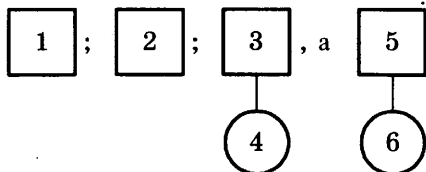

Сложное предложение с бессоюзной, сочинительной и подчинительной связью

2. 1 — однородными определениями, обособленным определением
2, 3, 5, 6 — ничем не осложнены
4 — обособленным определением
3. 3, 4
4. 5, 8
5. 1, 2, 6
6. ароматами
7. запах, сложенного, поднимался
8. сложенного
9. цветочные клумбы — клумбы цветов
10. насыщали — наполняли
11. быть источником вдохновения = вдохновлять

47. 1*Впрочем,⁽¹⁾ дом казался уютным;⁽²⁾ 2*в окно буфетной был виден яркий,⁽³⁾ приветливый свет,⁽⁴⁾ 3*блестящая полоса которого пересекала дорогу и освещала даже живую изгородь по другую сторону её;⁽⁵⁾ 4*а в окне напротив виднелся красный мерцающий свет,⁽⁶⁾ 5*который то угасал,⁽⁷⁾ то вспыхивал ярко,⁽⁸⁾ пробираясь сквозь спущенные занавески и свидетельствуя о том,⁽⁹⁾ 6*что в камине пылает огонь.

1.

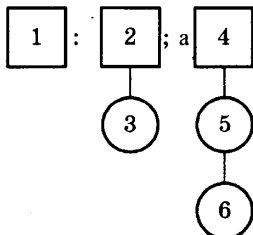

Сложное предложение с бессоюзной, сочинительной и подчинительной связью (последовательное подчинение)

2. 1 — вводным словом
2, 4, 6 — ничем не осложнены
3 — однородными сказуемыми
5 — однородными сказуемыми, однородными обособленными обстоятельствами
3. 2
4. 4, 6, 9
5. 1
6. блестящая, пробираясь
7. изгородь, вспыхивал
8. спущенные
9. в окне напротив
10. пробираясь — проникая, проходя

48. 1*В четырёхместной коляске,⁽¹⁾ 2*из которой по случаю тесноты были выпряжены лошади,⁽²⁾ 1*стоял дородный пожилой джентльмен в синем куртке с блестящими пуговицами,⁽³⁾ в плисовых штанах и в высоких сапогах с отворотами,⁽⁴⁾ 3*а также сидели две юных леди в шарфах и перьях,⁽⁵⁾ молодой джентльмен,⁽⁶⁾ влюблённый,⁽⁷⁾ по-видимому,⁽⁸⁾ в одну из юных леди в шарфах и перьях,⁽⁹⁾ леди неопределённого возраста,⁽¹⁰⁾ тётка упомянутых леди,⁽¹¹⁾ и мистер Тапмен,⁽¹²⁾ державшийся столь непринуждённо и развязно,⁽¹³⁾ 4*словно с первых дней младенчества он был членом этой семьи.

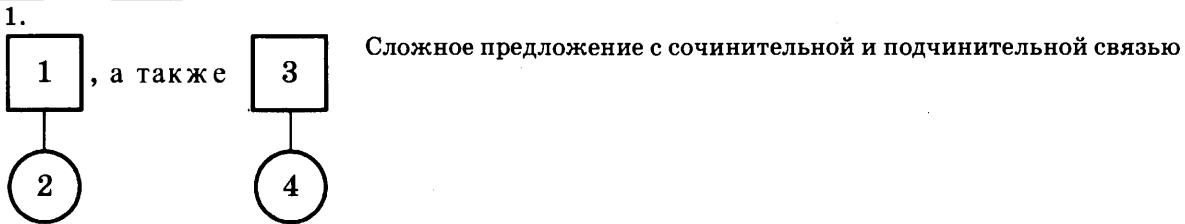

2. 1 — однородными несогласованными определениями
2, 4 — ничем не осложнены
3 — однородными подлежащими, двумя рядами однородных несогласованных определений, двумя неоднородными обособленными определениями, обособленным приложением, вводным словом внутри первого обособленного определения, однородными обстоятельствами внутри второго обособленного определения
3. 1, 2, 13
4. 5, 9
5. 10, 11
6. тесноты, выпряжены, лошади
7. по-видимому
8. выпряжены
9. державшийся развязно — державшийся с развязностью
державшийся непринуждённо — державшийся с непринуждённостью
10. дородный — важный, представительный, солидный, полный

49. 1*Приятно было видеть его честную,⁽¹⁾ простодушную физиономию,⁽²⁾ высывающуюся из открытого воротника рубашки,⁽³⁾ украшенную великолепными усами и разрисованную жжёной пробкой,⁽⁴⁾ и созерцать шляпу в форме сахарной головы,⁽⁵⁾ декорированную шёлковыми лентами,⁽⁶⁾ 2*которую он был вынужден держать на коленях,⁽⁷⁾ 3*ибо ни в один нам известный крытый экипаж не вошёл бы человек,⁽⁸⁾ задумавший поместить такую шляпу в пространстве между своею головой и крышею экипажа.

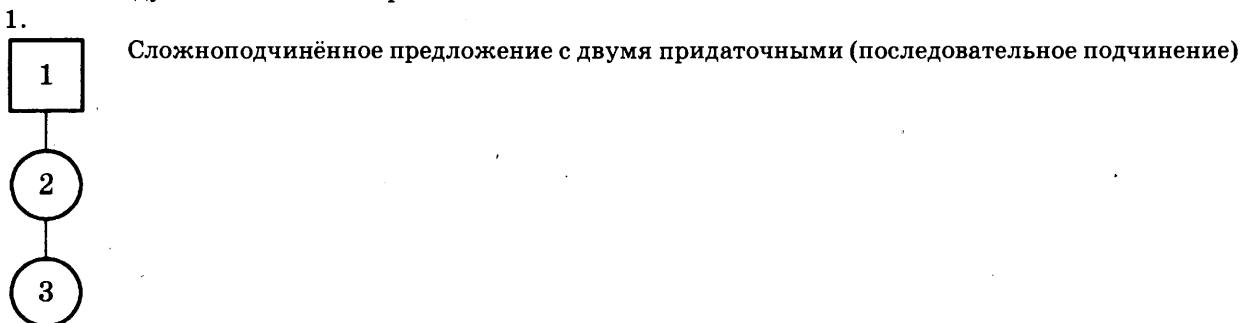

2. 1 — однородными определениями, тремя однородными обособленными определениями, однородными сказуемыми, обособленным определением
2 — ничем не осложнена
3 — обособленным определением, однородными дополнениями внутри обособленного определения
3. 6, 7
4. 2, 4, 5, 8
5. 1, 3
6. держать
7. вошёл бы, задумавший, поместить, (в) пространстве
8. украшенную, разрисованную

9. сахарной головы — головы сахара

шёлковыми лентами — лентами из шёлка

10. простодушный — открытый, искренний, наивный

50. 1*Каким бы путём внук Генриха IV ни вышел из тюрьмы,⁽¹⁾ 2*сколько ненависти он должен был скопить за время заключения к тому,⁽²⁾ 3*кто был в этом повинен,⁽³⁾ 4*кто приказал схватить его,⁽⁴⁾ богатого,⁽⁵⁾ смелого,⁽⁶⁾ увенчанного славой,⁽⁷⁾ любимого женщинами и грозного для мужчин,⁽⁸⁾ 5*кто отнял у него лучшие годы жизни.

1.

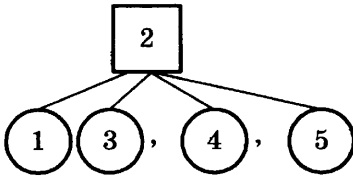

Сложноподчинённое предложение с четырьмя придаточными (параллельное и однородное подчинение)

2. 1, 2, 3, 5 — ничем не осложнены

4 — однородными обособленными определениями

3. 1, 2

4. 5, 6, 7

5. 4

6. приказал, схватить

7. схватить, увенчанного

8. увенчанного

9. приказал схватить

10. схватить — поймать, арестовать

11. увенчанного славой = прославленного, известного, знаменитого

51. 1*Весь обратный путь Мазарини ехал в раздумье:⁽¹⁾ 2*всё услышанное им убеждало его в том,⁽²⁾ 3*что в трудную минуту за него никто не постоит,⁽³⁾ кроме королевы,⁽⁴⁾ 4*а королева так часто бросала своих друзей,⁽⁵⁾ 5*что поддержка её казалась иногда министру,⁽⁶⁾ несмотря на все принятые им меры,⁽⁷⁾ очень ненадёжной и сомнительной.

1.

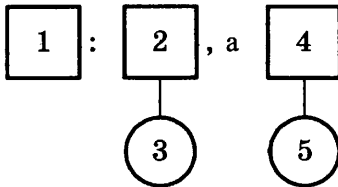

Сложное предложение с бессоюзной, сочинительной и подчинительной связью

2. 1, 2, 4 — ничем не осложнены

3 — обособленным дополнением

5 — обособленным обстоятельством, однородными сказуемыми

3. 4

4. 2, 5

5. 3

6. поддержка, все

7. (в) раздумье

8. услышанное, принятые

9. несмотря на все меры, несмотря на принятые меры

10. трудную — сложную, решающую, критическую, тяжёлую

11. постоит за него = заступится, защитит

52. 1*Имя д'Артаньяна не было ему совсем незнакомо,⁽¹⁾ 2*и,⁽²⁾ 3*хотя он,⁽³⁾ Мазарини,⁽⁴⁾ явился во Францию только через семь лет после происшествий,⁽⁵⁾ описанных в предыдущей книге,⁽⁶⁾ 2*он всё-таки где-то слышал,⁽⁷⁾ 4*что так звали человека,⁽⁸⁾ проявившего однажды (⁽⁹⁾он уже позабыл,⁽¹⁰⁾ при каких именно обстоятельствах)⁽¹¹⁾ чудеса ловкости,⁽¹²⁾ смелости и преданности.

1.

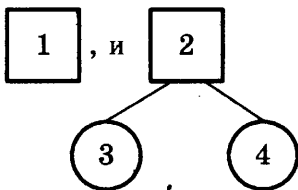

Сложное предложение с сочинительной и подчинительной связью (параллельное подчинение)

2. 1, 2 — ничем не осложнены

3 — обособленным нераспространённым приложением, обособленным определением

4 — вставной конструкцией, обособленным определением, однородными дополнениями внутри обособленного определения

3. 1

4. 2, 6, 7

5. 9, 11

6. предыдущей
7. (после) происшествий
8. преданности
9. совсем незнакомо
10. смелости — храбрости, мужества, отваги

53. 1*Д'Артаньян не был таким аристократом,⁽¹⁾ как Атос,⁽²⁾ 2*чтобы перед ним могли открыться двери знатных домов;⁽³⁾ 3*он не был так тщеславен,⁽⁴⁾ как Портос,⁽⁵⁾ 4*чтобы уверять других,⁽⁶⁾ 5*будто посещает высшее общество;⁽⁷⁾ 6*он не был столь утончённым,⁽⁸⁾ как Арамис,⁽⁹⁾ 7*чтобы пребывать в своём природном изяществе и чёрпать его в себе самом.

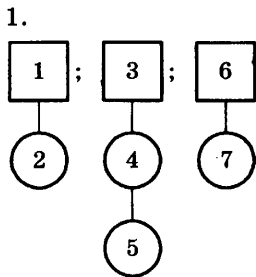

Сложное предложение с бессоюзной и подчинительной связью (последовательное подчинение)

2. 1 — сравнительным оборотом
2, 4, 5 — ничем не осложнены
3 — сравнительным оборотом
6 — сравнительным оборотом
7 — однородными сказуемыми

3. 3, 7

4. 2, 5, 6, 9

5. 1, 4, 8

6. посещает

7. пребывать

8. утончённым

9. столь утончённым

10. тщеславен — честолюбив, самолюбив, самовлюблён, горд

54. 1*Д'Артаньян снова услышал все те звуки,⁽¹⁾ 2*которые замирали один за другим вчера вечером,⁽²⁾ 3*а сейчас,⁽³⁾ поутру,⁽⁴⁾ всё начинало пробуждаться;⁽⁵⁾ 4*запели птицы на ветвях,⁽⁶⁾ 5*зашевелились собаки в конурах,⁽⁷⁾ 6*ожили овцы на пастбище,⁽⁸⁾ 7*проснулись,⁽⁹⁾ казалось,⁽¹⁰⁾ даже привязанные к берегу барки на Луаре и,⁽¹¹⁾ отделяясь от берегов,⁽¹²⁾ поплыли вниз по течению.

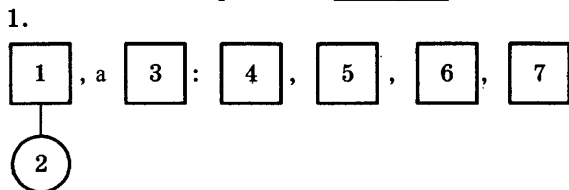

Сложное предложение с бессоюзной, сочинительной и подчинительной связью

2. 1, 2, 4, 5, 6 — ничем не осложнены
3 — обособленным уточняющим обстоятельством
7 — вводным словом, обособленным обстоятельством, однородными сказуемыми

3. 5, 6, 7, 8

4. 1

5. 9, 10

6. замирали, начинало

7. привязанные

8. услышал, ожили

9. все звуки, те звуки

10. пробуждаться — просыпаться, оживать

55. 1*Он вошёл в дом твёрдым,⁽¹⁾ уверенным шагом,⁽²⁾ 2*который сразу даёт понять привратнику,⁽³⁾ 3*что входящий имеет на это право,⁽⁴⁾ 1*поднялся на крыльцо и,⁽⁵⁾ обратившись к лакею в богатой ливрее,⁽⁶⁾ послал узнать,⁽⁷⁾ 4*может ли герцогиня де Шеврез принять графа де Ля Фер.

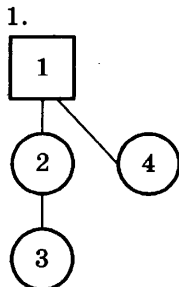

Сложноподчинённое предложение с тремя придаточными (последовательное и параллельное подчинение)

2. 1 — однородными определениями, однородными сказуемыми, обособленным обстоятельством
2, 3, 4 — ничем не осложнены
3. 2, 3, 4, 7
4. 1
5. 5, 6
6. (к) лакею, богатой, (в) ливрее
7. *привратнику, принять*
8. *привратнику*
9. *принять графа*
10. *богатой — дорогой, расшитой*
11. *даёт понять = показывает, демонстрирует*
имеет право = может

56. 1*Отложной воротник рубашки Атоса,⁽¹⁾ вышедшего навстречу друзьям,⁽²⁾ был из дорогого кружева,⁽³⁾ 2*такие же кружева спускались на отвороты его чёрных кожаных сапог,⁽⁴⁾ 3*а на боку висела шпага с превосходным эфесом,⁽⁵⁾ 4*которой на улице Феру так восхищался когда-то Портос и 5*которую Атос так ни разу и не одолжил ему.

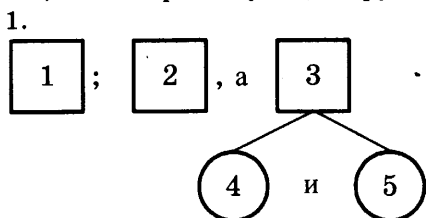

Сложное предложение с бессоюзной, сочинительной и подчинительной связью (однородное подчинение)

2. 1 — обособленным определением
2, 3, 4, 5 — ничем не осложнены
3. 4
4. 5
5. 1, 2
6. *отложной*
7. *превосходным*
8. *кожаных*
9. *кожаных сапог — сапог из кожи*
10. *восхищался — восторгался, превозносил, хвалил*

57. 1*Д'Артаньян посоветовал Планше предупредить жену,⁽¹⁾ 2*чтобы успокоить её,⁽²⁾ по крайней мере,⁽³⁾ относительно своей участи;⁽⁴⁾ 3*но проницательный Планше уверенно ответил,⁽⁵⁾ 4*что жена его не умрёт от беспокойства,⁽⁶⁾ 5*если не будет знать о его местонахождении,⁽⁷⁾ 6*а он,⁽⁸⁾ Планше,⁽⁹⁾ напротив,⁽¹⁰⁾ зная невоздержанность её языка,⁽¹¹⁾ непременно умрёт от беспокойства,⁽¹²⁾ 7*если только она будет знать,⁽¹³⁾ 8*где он находится.

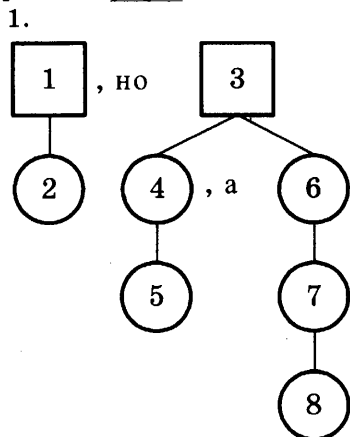

Сложное предложение с сочинительной и подчинительной связью (однородное и последовательное подчинение)

2. 1, 3, 4, 5, 7, 8 — ничем не осложнены
2 — вводным словом
6 — обособленным приложением, вводным словом, обособленным обстоятельством
3. 4
4. 1, 5, 6, 12, 13
5. 2, 3, 9
6. *проницательный*
7. *невоздержанность, (от) беспокойства*
8. *уверенно, непременно*
9. *уверенно ответил — ответил с уверенностью*
10. *непременно — обязательно, во что бы то ни стало*
11. *относительно своей участи = о себе, о будущем*

58. 1*Абсолютное одиночество,⁽¹⁾ 2*в котором теперь постоянно пребывал кардинал,⁽²⁾ 1*более подобало призраку,⁽³⁾ чем живому человеку:⁽⁴⁾ 3*в пустых коридорах не толпились придворные,⁽⁵⁾ 4*зато дворы были

полны стражей,⁽⁶⁾ 5*с улицы к окнам кардинала летели насмешки всего города,⁽⁷⁾ объединившегося в бурной ненависти к нему;⁽⁸⁾ 6*наконец,⁽⁹⁾ издали то и дело доносились ружейная пальба,⁽¹⁰⁾ 7*которая,⁽¹¹⁾ правда,⁽¹²⁾ пока велась впустую,⁽¹³⁾ 8*чтобы показать караулу,⁽¹⁴⁾ швейцарским наёмникам,⁽¹⁵⁾ мушкетёрам и солдатам,⁽¹⁶⁾ окружавшим дворец,⁽¹⁷⁾ 9*что у народа тоже есть оружие.

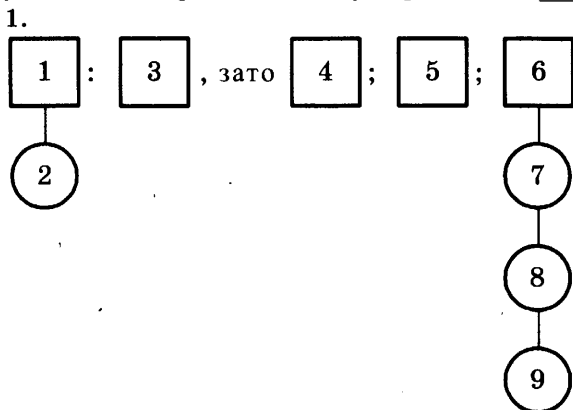

Сложное предложение с бессоюзной, сочинительной и подчинительной связью (последовательное подчинение)

2. 1 — сравнительным оборотом
2, 3, 4, 9 — ничем не осложнены
5 — обособленным определением
6 — вводным словом
7 — вводным словом
8 — однородными дополнениями, обособленным определением
3. 4, 6, 8
4. 1, 2, 10, 13, 17
5. 3
6. караулу, швейцарским, солдатам
7. *пребывал, придворные*
8. *постоянно*
9. велась пока, велась впустую
10. бурной — безудержной, неистовой; всеобщей, массовой
11. то и дело = постоянно

59. 1*Мазарини,⁽¹⁾ вечно подстрекаемый своей гнусной жадностью,⁽²⁾ давил народ налогами,⁽³⁾ 2*и народ,⁽⁴⁾ 3* у которого,⁽⁵⁾ как говорил прокурор Талон,⁽⁶⁾ оставалась одна душа в теле,⁽⁷⁾ 4*потому что её не продашь с публичных торгов,⁽⁸⁾ 2*этот народ,⁽⁹⁾ 5*которому громом военных побед хотели заткнуть глотку и 6*который убедился,⁽¹⁰⁾ 7*что лаврами он сыт не будет,⁽¹¹⁾ 2*давно уже роптал.

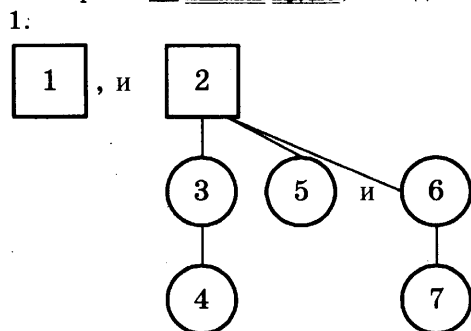

Сложное предложение с сочинительной и подчинительной связью (параллельное, однородное и последовательное подчинение)

2. 1 — обособленным определением
2 — однородными подлежащими
3 — вставной конструкцией
4, 5, 6, 7 — ничем не осложнены
3. 3
4. 4, 7, 8, 9, 10, 11
5. 5, 6
6. *давно, роптал*
7. *продашь*
8. *подстрекаемый*
9. военных побед — побед в войне
10. гнусной — мерзкой, отвратительной, ужасной, гадкой, омерзительной
11. заткнуть глотку = подавить, успокоить

60. 1*И. д'Артаньян,⁽¹⁾ всегда представлявший себе своё будущее нераздельным с будущностью своих трёх приятелей,⁽²⁾ оказался одинок и слаб,⁽³⁾ 2*он не имел решимости следовать дальше путём,⁽⁴⁾ 3*на котором,⁽⁵⁾ по его собственному ощущению,⁽⁶⁾ он мог достичь чего-либо только при условии,⁽⁷⁾ 4*чтобы каждый из его друзей уступал ему,⁽⁸⁾ если можно так выразиться,⁽⁹⁾ немного электрического тока,⁽¹⁰⁾ 5*которым одарило их небо.

1.

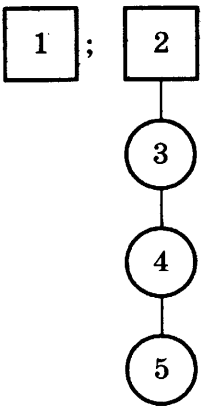

Сложное предложение с бессоюзной и подчинительной связью (последовательное подчинение)

2. 1 — обособленным определением, однородными сказуемыми

2, 5 — ничем не осложнены

3 — вводным словом

4 — вставной конструкцией

3. 3

4. 4, 7, 10

5. 5, 6, 8, 9

6. решимости

7. нераздельным

8. выразиться (он выразится)

9. которым одарило, одарило их

10. одарило — наградило, наделило, дало

11. не имел решимости = не решился, боялся, не мог

61. 1*В молодости д'Артаньян непременно бросился бы туда, ⁽¹⁾ 2*где были солдаты, ⁽²⁾ 1*и стал бы помогать им против горожан, ⁽³⁾ 3*но такой пыл давно уже остыл в нём; ⁽⁴⁾ 4*к тому же у него в кармане было сто пистолей, ⁽⁵⁾ полученных от кардинала, ⁽⁶⁾ 5*и он не хотел подвергать их разным случайностям, ⁽⁷⁾ вмешавшись в толпу.

1.

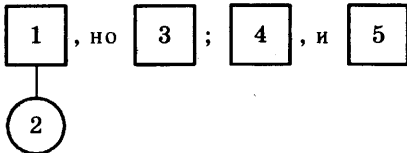

Сложное предложение с бессоюзной, сочинительной и подчинительной связью

2. 1 — однородными сказуемыми

2, 3 — ничем не осложнены

4 — обособленным определением

5 — обособленным обстоятельством

3. 3, 6

4. 1, 2

5. 7

6. (в) кармане, пистолей, (от) кардинала

7. непременно

8. полученных

9. непременно бросился бы; бросился бы туда

10. бросился — помчался, устремился, кинулся

11. подвергать случайностям = рисковать

62. 1*Коттеджи были выстроены недавно, ⁽¹⁾ 2*однако, ⁽²⁾ судя по занавескам на окнах, ⁽³⁾ можно было заключить, ⁽⁴⁾ 3*что в первом и втором номере уже живут, ⁽⁵⁾ 4*а в третьем коттедже, ⁽⁶⁾ 5*где сад ещё не приведён в порядок, ⁽⁷⁾ 4*полным ходом шли приготовления к приезду жильцов; ⁽⁸⁾ 6*дверь была отворена настежь, ⁽⁹⁾ 7*так как туда, ⁽¹⁰⁾ по видимому, ⁽¹¹⁾ только что привезли мебель.

1.

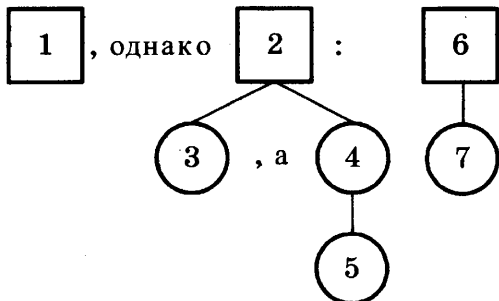

Сложное предложение с бессоюзной, сочинительной и подчинительной связью (однородное и последовательное подчинение)

2. 1, 4, 5, 6 — ничем не осложнены
2 — вводным словосочетанием
3 — однородными определениями
7 — вводным словом
3. 1
4. 4, 6, 7, 9
5. 2, 3, 10, 11
6. коттеджи
7. **приведён, приготовления, (к) приезду, привезли**
8. выстроены, отворена
9. уже живут
10. отворена — открыта, раскрыта, распахнута
11. приведён в порядок = убран, готов
полным ходом = вовсю

63. 1*Наконец,⁽¹⁾ 2*когда извозчик,⁽²⁾ нагружённый вещами,⁽³⁾ побрёл по садовой дорожке,⁽⁴⁾ 1*из экипажа не спеша вылез молодой человек огромного роста и крепкого сложения;⁽⁵⁾ 3*под мышкой он держал щенка ⁽⁶⁾(это был,⁽⁷⁾ кажется,⁽⁸⁾ бульдог⁽⁹⁾), ⁽¹⁰⁾ 4*а в руке у него был номер спортивной газеты,⁽¹¹⁾ напечатанный на цветной бумаге.

1.

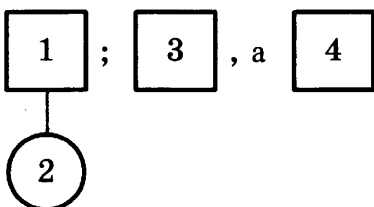

Сложное предложение с бессоюзной, сочинительной и подчинительной связью

2. 1 — однородными несогласованными определениями
2 — обособленным определением
3 — вставной конструкцией, вводным словом внутри вставной конструкции
4 — обособленным определением
3. 5
4. 1, 4
5. 6, 7, 8, 9
6. **сложения**
7. **нагруженный, побрёл**
8. **извозчик**
9. по садовой дорожке — по дорожке сада
10. побрёл — пошёл, поплёлся

64. 1*Эта незнакомая дама,⁽¹⁾ несомненно,⁽²⁾ была очень красива.⁽³⁾ 2*её резковатое лицо напоминало лик греческой статуи,⁽⁴⁾ 3*а над большими чёрными глазами поднимались дугой такие чёрные,⁽⁵⁾ густые и изящно очерченные брови,⁽⁶⁾ 4*что всякий,⁽⁷⁾ забыв о резкости черт,⁽⁸⁾ невольно любовался ими.

1.

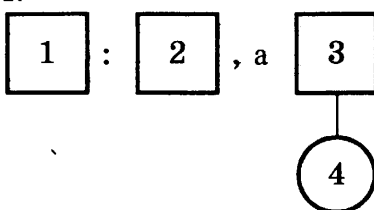

Сложное предложение с бессоюзной, сочинительной и подчинительной связью

2. 1 — вводным словом
2 — ничем не осложнена
3 — однородными определениями
4 — обособленным обстоятельством
3. 3
4. 6
5. 7, 8
6. **резковатое**
7. **поднимались, очерченные**
8. **очерченные**
9. изящно очерченные — очерченные с изяществом
10. красива — великолепна, изумительна, восхитительна, очаровательна, привлекательна

65. 1*Вероятно,⁽¹⁾ удачная карьеря доктора кончилась бы тем,⁽²⁾ 2*что он сделался бы президентом какого-нибудь учёного общества и получил общественное признание,⁽³⁾ 3*если бы один из его пациентов не завещал ему в знак благодарности такую солидную сумму денег,⁽⁴⁾ 4*что это обеспечило его на всю жизнь и дало возможность посвятить всё своё время научным исследованиям,⁽⁵⁾ 5*которые привлекали его гораздо более,⁽⁶⁾ чем практика и денежный расчёт.

1.



Сложноподчинённое предложение с четырьмя придаточными (последовательное подчинение)

2. 1 — вводным словом
2 — однородными сказуемыми
3 — ничем не осложнена
4 — однородными сказуемыми
5 — сравнительным оборотом, однородными членами внутри сравнительного оборота
3. 2, 3, 4, 5
4. 1
5. 6
6. дало, посвятить, своё
7. возможность
8. обеспечило
9. общественное признание — признание общества
учёного общества — общества учёных
10. солидную — большую, значительную, огромную, громадную
11. дало возможность = помогло, позволило
в знак благодарности = в благодарность
получил признание = признан

66. 1*Дождь припустил,⁽¹⁾ сделавшись совершенно невыносимым,⁽²⁾ 2*и казалось,⁽³⁾ 3*что день превратился в сумрачный вечер,⁽⁴⁾ 4*а вечер раньше обычного сменился ночью,⁽⁵⁾ 5*плотные массы тумана скатывались по крутым бокам лесистых холмов,⁽⁶⁾ 6*а поверх тумана повсюду,⁽⁷⁾ 7*куда ни глянешь,⁽⁸⁾ 8*возвышались мрачные гигантские ели,⁽⁹⁾ 8*и поэтому пространство,⁽¹⁰⁾ открывавшееся до самого горизонта,⁽¹¹⁾ было похоже на море конусообразных вершин.

1.

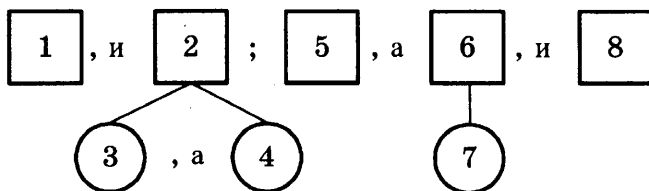

Сложное предложение с бессоюзной, сочинительной и подчинительной связью (однородное подчинение)

2. 1 — обособленным обстоятельством
2, 3, 4, 5, 6, 7 — ничем не осложнены
8 — обособленным определением
3. 2, 6, 9
4. 3, 7, 8
5. 1
6. гигантские
7. превратился
8. скатывались
9. поэтому похоже
10. припустил — усилился, зачастил

67. 1*Хозяин деревянного особняка был одет в грубый костюм и ярко-красную рубашку с расстёгнутым воротом,⁽¹⁾ 2*и,⁽²⁾ 3*хотя наряд был простой и непринуждённый,⁽³⁾ 2*он,⁽⁴⁾ казалось,⁽⁵⁾ носил его с врождённым изяществом,⁽⁶⁾ 4*а ведь не каждому дано в таком облачении сохранить облик,⁽⁷⁾ исполненный достоинства.

1.

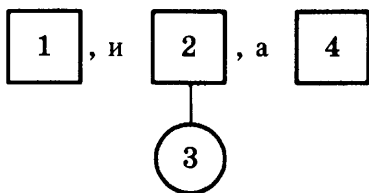

Сложное предложение с сочинительной и подчинительной связью

2. 1 — однородными дополнениями
- 2 — вводным словом
- 3 — однородными сказуемыми
- 4 — обособленным определением

3. 1, 6

4. 2, 3

5. 4, 5

6. наряд

7. *расстёгнутым, исполненный*

8. *исполненный*

9. *деревянного особняка — особняка из дерева*

10. *непринуждённый — обыденный, обычный, незатейливый*

11. *сохранить облик = выглядеть, остаться, сохраниться*

68. 1*Он был весьма привлекателен внешне, ⁽¹⁾ 2*в чертах лица его проглядывало что-то орлиное, ⁽²⁾ 3*но при этом на них запечатлелись следы глубокой меланхолии, ⁽³⁾ скрытой, ⁽⁴⁾ безграничной печали, ⁽⁵⁾ 4*какая исходит от разбитого сердца.

1.

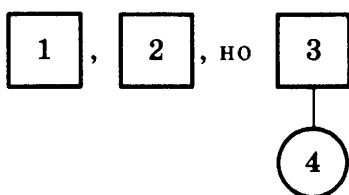

Сложное предложение с бессоюзной, сочинительной и подчинительной связью

2. 1, 2, 4 — ничем не осложнены
- 3 — однородными дополнениями, однородными определениями

3. 2

4. 5

5. 4

6. (от) сердца

7. *запечатлелись, скрытой*

8. *проглядывало*

9. *безграничной печали — печали без границ*

10. *запечатлелись — остались, сохранились, отпечатались, застыли*

11. (человек) с разбитым сердцем = *отчаявшийся, разочаровавшийся, несчастный*

69. 1*В рождественский вечер, ⁽¹⁾ 2*когда окна домов ярко, ⁽²⁾ празднично светились, ⁽³⁾ 3*а из винного погребка, ⁽⁴⁾ расположенного в студенческом квартале, ⁽⁵⁾ доносились разудалые застольные песни, ⁽⁶⁾ 1*Шлегель отказался от настойчивых приглашений и призывов на ночные пирушки и с книгами под мышкой отправился к своему приятелю Леопольду Штраусу, ⁽⁷⁾ 4*чтобы подготовиться к экзаменам.

1.

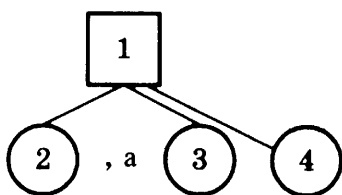

Сложноподчинённое предложение с тремя придаточными (однородное и параллельное подчинение)

2. 1 — однородными сказуемыми, однородными дополнениями
- 2 — однородными обстоятельствами
- 3 — обособленным определением
- 4 — ничем не осложнена

3. 1, 6, 7

4. 4, 5

5. 2

6. (из) погребка

7. (от) *приглашений, (от) призывов, (к) приятелю*

8. *винного*

9. из винного погребка — из погребка с винами
 в студенческом квартале — в квартале студентов
 застольные песни — песни для застолья

10. разудалые — весёлые, залихватские, лихие, задорные

70. 1*Остаётся только добавить,⁽¹⁾ 2*что обломки пресловутого топора были брошены в бездонное,⁽²⁾ находящееся за городской чертой болото;⁽³⁾ 3*для этого пришлось прибегнуть к помощи одногомышлёного спаниеля,⁽⁴⁾ 4*который переносил их в зубах,⁽⁵⁾ 5*потому что никто из людей не решился притронуться к ним из страха сделаться жертвой проклятия.

1.

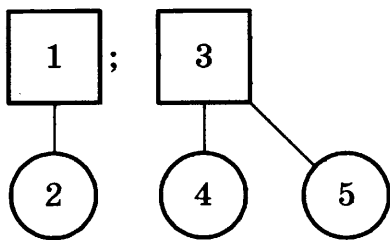

Сложное предложение с бессоюзной и подчинительной связью (параллельное подчинение)

2. 1, 3, 4, 5 — ничем не осложнены
 2 — однородными определениями

3. 3

4. 1, 4, 5

5. 2

6. остаётся

7. переносил

8. брошены

9. в бездонное болото — в болото без дна
 за городской чертой — за чертой города

10. пресловутого — (печально) известного, знаменитого

11. остаётся добавить = добавим, известно
прибегнуть к помощи = использовать

71. 1*В то время как больной безмятежно спал,⁽¹⁾ 2*мы,⁽²⁾ поставив подле него лимонный сок,⁽³⁾ выдавленный в стакан,⁽⁴⁾ 3*чтобы в случае пробуждения он смог напиться,⁽⁵⁾ 2*направились к мастерской,⁽⁶⁾ окутанные зловецей тенью грозных туч,⁽⁷⁾ предвещавших несчастье.

1.

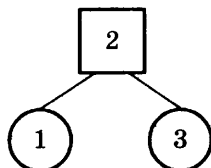

Сложноподчинённое предложение с двумя придаточными (параллельное подчинение)

2. 1, 3 — ничем не осложнены

2 — обособленным обстоятельством, тремя обособленными неоднородными определениями

3. 1, 4, 5

4. 2

5. 3, 6, 7

6. лимонный, (в) стакан

7. пробуждения, смог, напиться

8. выдавленный, окутанные

9. лимонный сок — сок лимона

10. безмятежно — спокойно, расслабленно, невозмутимо

72. 1*Изнеженный богач,⁽¹⁾ не приспособленный к суровым условиям жизни,⁽²⁾ 2*которая ждала его в совсем ещё молодой стране,⁽³⁾ 1*благодаря своим личным качествам и образованию ещё мог,⁽⁴⁾ 3*хотя это было трудно,⁽⁵⁾ 1*поддерживать положение,⁽⁶⁾ приличествовавшее его рангу,⁽⁷⁾ 4*но,⁽⁸⁾ 5*когда он умирал,⁽⁹⁾ 4*его избалованным и относительно невежественным отпрыском приходилось уступать первенство энергичным,⁽¹⁰⁾ закалённым нуждой людям из низов.

1.

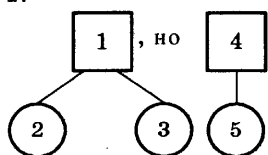

Сложное предложение с сочинительной и подчинительной связью (параллельное подчинение)

2. 1 — двумя обособленными определениями, однородными дополнениями

2, 3, 5 — ничем не осложнены

4 — двумя рядами однородных определений

3. 7

4. 2, 3, 4, 5, 8, 9

5. 10

6. положение, *умирал*

7. *приспособленный*, *приличествовавшее*, *приходилось*

8. *избалованным*, *закалённым*

9. благодаря личным качествам — благодаря качествам личности

10. приличествовавшее — подходящее, соответствующее, достойное

11. уступать первенство = проигрывать

73. 1*После того как юноша восхищённо оглядел окрестности,⁽¹⁾ 2*он опять опустил голову на грудь,⁽²⁾ 3*а судья с добродушным удовольствием продолжал созерцать эту картину,⁽³⁾ говорившую о зажиточной и спокойной жизни;⁽⁴⁾ 4*именно он основал этот посёлок⁽⁵⁾, и 5*именно ему были обязаны местные жители своим благосостоянием.

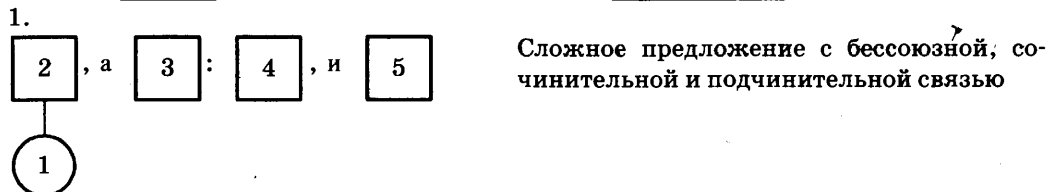

2. 1, 2, 4, 5 — ничем не осложнены

3 — обособленным определением, однородными определениями внутри обособленного определения

3. 2, 5

4. 1

5. 3

6. *окрестности*, *местные*

7. *оглядел*, *опустил*, *окрестности*

8. *обязаны*

9. восхищённо *оглядел* — *оглядел* с восхищением

10. *созерцать* — *рассматривать*, *разглядывать*, *смотреть*, *наблюдать*

74. 1*На вершинах восточных холмов ещё лежали розовые отблески,⁽¹⁾ 2*но и они с каждой минутой поднимались всё выше;⁽²⁾ 3*замёрзшее озеро уже пряталось в синей мгле,⁽³⁾ 4*очертания домов стали распылчатыми и неясными,⁽⁴⁾ 5*а дровосеки вскидывали на плечо свои топоры и расходились по домам,⁽⁵⁾ предвкушая,⁽⁶⁾ 6*как весь долгий вечер они будут греться у яркого огня,⁽⁷⁾ 7*для которого заготовили топливо.



2. 1, 2, 3, 6, 7 — ничем не осложнены

4 — однородными сказуемыми

5 — однородными сказуемыми, обособленным обстоятельством

3. 1, 4

4. 6, 7

5. 5

6. (на) *вершинах*, *холмов*, *лежали*

7. *отблески*, *предвкушая*

8. *вскидывали*

9. *расходились* *предвкушая*

10. *пряталось* — *исчезало*, *растворялось*, *пропадало*, *скрывалось*

75. 1*Врачеватели у лесных индейцев бывали двух родов:⁽¹⁾ 2*одни полагались на вмешательство сверхъестественных сил,⁽²⁾ 3*и соплеменники почитали таких знахарей гораздо больше,⁽³⁾ 4*чем они того заслуживали,⁽⁴⁾ 5*другие же действительно умели лечить многие болезни,⁽⁵⁾ а особенно,⁽⁶⁾ как выразился Натти,⁽⁷⁾ «всякие раны и переломы».

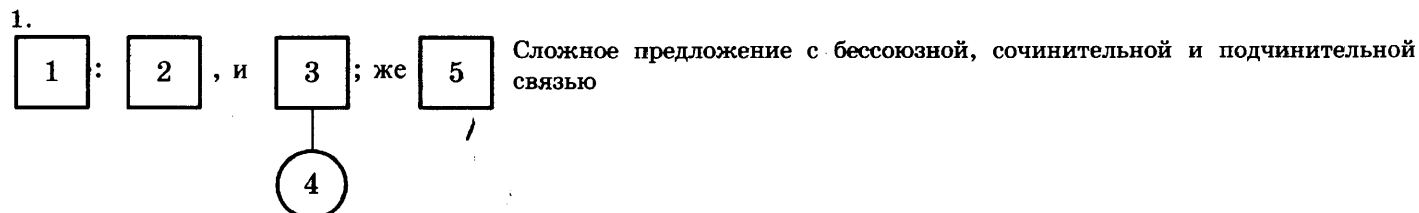

2. 1, 2, 3, 4 — ничем не осложнены
 5 — уточняющим дополнением, вставной конструкцией внутри уточняющего дополнения
 3. 1, 4
 4. 3
 5. 6, 7
 6. полагались, почитали
 7. сверхъестественных
 8. врачеватели
 9. действительно умели — умели в действительности
 10. почитали — уважали, ценили

76. 1*Пока лунные лучи освещали сбоку смуглое,⁽¹⁾ непроницаемо спокойное лицо индейца,⁽²⁾ 2*он казался воплощением смилившейся старости,⁽³⁾ 3*которая выдерживала бури чуть ли не целого столетия,⁽⁴⁾ 4*но,⁽⁵⁾ 5*как только он поворачивал голову так,⁽⁶⁾ 6*чтобы свет луны упал прямо на его тёмные,⁽⁷⁾ гордые глаза,⁽⁸⁾ 4*в них можно было прочесть повесть безудержных страстей и мыслей,⁽⁹⁾ вольных,⁽¹⁰⁾ как ветер.

1.

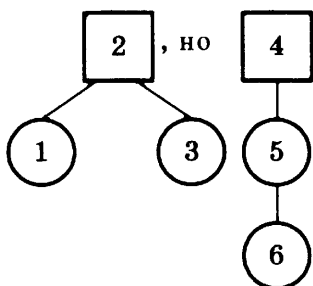

Сложное предложение с сочинительной и подчинительной связью (параллельное и последовательное подчинение)

2. 1 — однородными определениями
 2, 3, 5 — ничем не осложнены
 4 — однородными дополнениями, обособленным определением, сравнительным оборотом
 6 — однородными определениями

3. 4

4. 2, 3, 5, 6, 8

5. 10

6. казался, воплощением, смилившейся

7. освещали, сбоку, непроницаемо, спокойное

8. выдерживала, поворачивал

9. свет луны — лунный свет

10. бури — испытания, трудности, невзгоды

11. казался воплощением = воплощал, являлся

77. 1*Взяв под руку мисс Грант,⁽¹⁾ молодая хозяйка начала прогуливаться по залу,⁽²⁾ вспоминая события дня,⁽³⁾ 2*и,⁽⁴⁾ возможно,⁽⁵⁾ её мысли не раз обращались к странным случайностям,⁽⁶⁾ 3*которые привели в дом её отца таинственного незнакомца,⁽⁷⁾ 4*чьи манеры так не соответствовали его видимой бедности.

1.

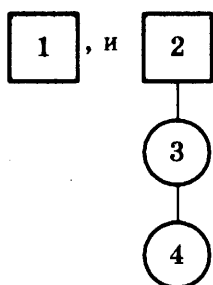

Сложное предложение с сочинительной и подчинительной связью (последовательное подчинение)

2. 1 — двумя обособленными обстоятельствами
 2 — вводным словом
 3, 4 — ничем не осложнены

3. 3

4. 6, 7

5. 4, 5

6. манеры, его

7. привели

8. прогуливаться

9. так не соответствовали, его бедности

10. видимой — явной, внешней, очевидной

78. 1*Такому большому помещению требовалось не меньше суток для того,⁽¹⁾ 2*чтобы остыть после усиленной топки,⁽²⁾ 3*и розы на щеках Элизабет задели ещё ярче;⁽³⁾ 4*краткое,⁽⁴⁾ грустное личико Луизы тоже порозовело,⁽⁵⁾ 5*но этот нежный румянец,⁽⁶⁾ словно рождённые лихорадкой краски,⁽⁷⁾ придал её красоте что-то меланхолическое.

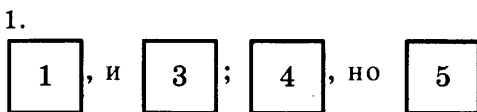

Сложное предложение с бессоюзной, сочинительной и подчинительной связью

2. 1, 2, 3 — ничем не осложнены
4 — однородными определениями
5 — сравнительным оборотом

3. 2, 5

4. 1

5. 6, 7

6. грустное

7. остыть, усиленной

8. усиленной, рождённые

9. заалели ярче, ещё ярче

10. розы — румянец

79. 1*Элизабет и её подруга только-только успели задремать,⁽¹⁾ 2*а за стенами дома в это время засвистал северо-западный ветер,⁽²⁾ принес с собой то удивительно приятное чувство,⁽³⁾ 3*когда в камине,⁽⁴⁾ растопленном прислугой,⁽⁵⁾ ещё горит весёлый огонь,⁽⁶⁾ 4*занавески и ставни не пропускают холода в комнату,⁽⁷⁾ 5*а пуховая перина мягка и тепла.

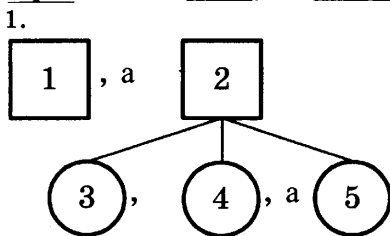

Сложное предложение с сочинительной и подчинительной связью (однородное подчинение)

2. 1 — однородными подлежащими
2 — обособленным обстоятельством
3 — обособленным определением
4 — однородными подлежащими
5 — однородными сказуемыми

3. 3

4. 1

5. 4, 5

6. горит

7. принесся, приятное, прислугой

8. растопленном

9. северо-западный ветер — ветер с северо-запада

10. весёлый — яркий, живой, бойкий

80. 1*Вдруг Элизабет,⁽¹⁾ на мгновение очнувшись от сладкого забытья,⁽²⁾ открыла сонные глаза и различила в реве бури протяжный и жалобный вой,⁽³⁾ 2*который можно было бы приписать собаке,⁽⁴⁾ 3*потому что в нём что-то напоминало голос этого верного друга людей,⁽⁵⁾ 4*когда ночь пробуждает его бдительность и придаёт торжественное достоинство громкому,⁽⁶⁾ тревожному лаю.

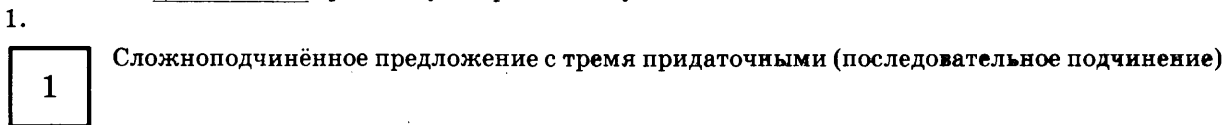

2. 1 — однородными сказуемыми, обособленным обстоятельством, однородными определениями
2, 3 — ничем не осложнены
4 — однородными сказуемыми, однородными определениями

3. 3, 4, 5

4. 1, 2

5. 6

6. вдруг, сладкого

7. приписать, придаёт

8. сонные, торжественное

9. приписать который, приписать собаке

10. сладкого — приятного

81. 1*В посёлок уже не приезжали гости,⁽¹⁾ 2*в лавках,⁽²⁾ 3*где столько месяцев шла бойкая торговля,⁽³⁾ 2*уже не было оживлённой толпы покупателей;⁽⁴⁾ 4*сверкающий,⁽⁵⁾ плотно утопанный снежный покров на дорогах сменился непроходимой ледяной кашей,⁽⁶⁾ 5*а с ним исчезли и весёлые,⁽⁷⁾ шумные путешественники,⁽⁸⁾ 6*которые скользили по нему в санях зимой,⁽⁹⁾ 7*и всё,⁽¹⁰⁾ короче говоря,⁽¹¹⁾ указывало на то,⁽¹²⁾ 8*что должна измениться не только земля,⁽¹³⁾ но и жизнь тех,⁽¹⁴⁾ 9*кого она кормит и одевает.

1.

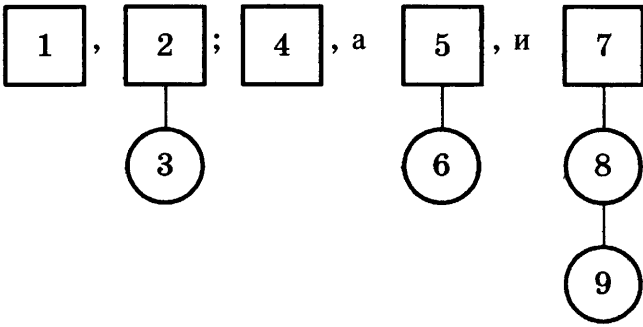

Сложное предложение с бессоюзной, сочинительной и подчинительной связью (последовательное подчинение)

2. 1, 2, 3, 6 — ничем не осложнены

4 — однородными определениями

5 — однородными определениями

7 — вводным словом

8 — однородными подлежащими

9 — однородными сказуемыми

3. 6, 9

4. 2, 3, 8, 12, 14

5. 5, 7

6. должна, измениться, земля

7. утопанный, покров, сменился, непроходимой

8. оживлённой, утопанный

9. не было в лавках, не было толпы, толпы покупателей

10. сверкающий — искрящийся, сияющий, блестящий, блистающий

82. 1*Временами,⁽¹⁾ 2*когда огонь костра начинал стелиться книзу или 3*когда горизонт очищался от туч,⁽²⁾ 1*на той стороне озера,⁽³⁾ смутно вырисовываясь,⁽⁴⁾ появлялись волнистые очертания гор,⁽⁵⁾ 4*но на озеро эти горы бросали такую широкую и густую тень,⁽⁶⁾ 5*что тьма здесь казалась особенно глубокой.

1.

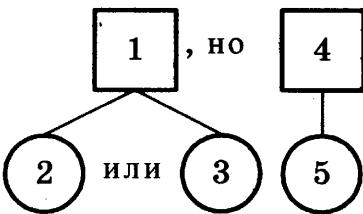

Сложное предложение с сочинительной и подчинительной связью (однородное подчинение)

2. 1 — обособленным обстоятельством

2, 3, 5 — ничем не осложнены

4 — однородными определениями

3. 5

4. 1, 2, 6

5. 3, 4

6. начинал, стелиться

7. смутно, вырисовываясь, появлялись, очертания

8. особенно

9. бросали на озеро, бросали тень

10. смутно — неясно, чуть-чуть, слегка, неотчётливо

83. 1*Поток течёт,⁽¹⁾ петляя и извиваясь среди камней,⁽²⁾ сначала так медленно,⁽³⁾ 2*что в нём вполне может плавать форель,⁽⁴⁾ 1*а потом устремляется вниз,⁽⁵⁾ словно зверь,⁽⁶⁾ делающий разбег перед прыжком,⁽⁷⁾ и мчится до того места,⁽⁸⁾ 3*где гора раздваивается,⁽⁹⁾ как копыто оленя,⁽¹⁰⁾ 4*и в конце пути вода низвергается в эту каменную трещину.

1.

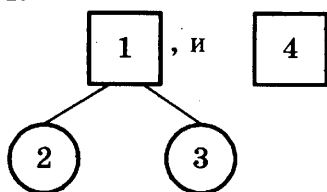

Сложное предложение с сочинительной и подчинительной связью (параллельное подчинение)

2. 1 — однородными обособленными обстоятельством, однородными сказуемыми, сравнительным оборотом, обособленным определением
2, 4 — ничем не осложнены
3 — сравнительным оборотом
 3. 3, 4, 8
 4. 5, 9
 5. 1, 2
 6. вниз, разбег, (перед) прыжком
 7. извиваясь, разбег, раздваивается, низвергается
 8. раздваивается
 9. копыто оленя — олене копыто
 10. низвергается — падает, льётся
84. 1*Всякий раз,⁽¹⁾ 2*как чаща редела,⁽²⁾ 1*Элизабет останавливалась перевести дыхание или,⁽³⁾ пленённая красотой ландшафта,⁽⁴⁾ полюбоваться расстилавшейся внизу долиной:⁽⁵⁾ 3*длительная засуха сменила её зелёный убор на коричневый,⁽⁶⁾ 4*и,⁽⁷⁾ 5*хотя всё оставалось на прежних местах,⁽⁸⁾ 4*пейзажу недоставало живости и веселья,⁽⁹⁾ присутствующих ему в начале лета.

1.

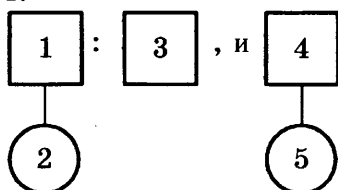

Сложное предложение с бессоюзной, сочинительной и подчинительной связью

2. 1 — однородными обстоятельством, обособленным определением
2, 3, 5 — ничем не осложнены
4 — однородными дополнениями, обособленным определением
 3. 6
 4. 1, 2, 7, 8
 5. 3, 4, 9
 6. расстилавшейся
 7. засуха, сменила, убор
 8. пленённая
 9. её убор
 10. пленённая — очарованная, восхищённая, поражённая, замороженная
 11. перевести дыхание = успокоиться, передохнуть, отдохнуть
85. 1*На тонком слое почвы,⁽¹⁾ покрывавшей скалистую площадку,⁽²⁾ трава росла редкая и тощая,⁽³⁾ 2*большинство деревьев,⁽⁴⁾ 3*которым удалось проникнуть корнями в расселины и трещины,⁽⁵⁾ 2*уже успело погибнуть во время засух в предыдущие годы;⁽⁶⁾ 4*на некоторых деревьях,⁽⁷⁾ ещё сохранивших признаки жизни,⁽⁸⁾ болтались несколько увядших листьев,⁽⁹⁾ 5*а остальные представляли собой лишь высохшие остатки того,⁽¹⁰⁾ 6*что когда-то было соснами,⁽¹¹⁾ дубами и клёнами.

1.

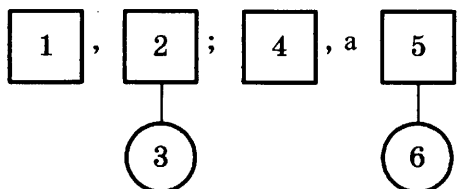

Сложное предложение с бессоюзной, сочинительной и подчинительной связью

2. 1 — однородными сказуемыми, обособленным определением
2, 5 — ничем не осложнены
3 — однородными обстоятельством
4 — обособленным определением
6 — однородными сказуемыми
3. 9
4. 4, 5, 11
5. 1, 2, 7, 8
6. росла
7. представляли

8. когда-то

9. уже успело

10. увядших — засохших, сухих, высохших, поникших

11. представляли собой — являлись, были

86. 1*Представь себе, ⁽¹⁾ читатель, ⁽²⁾ приятнейшее октябрьское утро, ⁽³⁾ 2*когда солнце кажется шаром из серебряного пламени, ⁽⁴⁾ 3*когда с каждым вдохом в тело и душу вливаются сила и бодрость, ⁽⁵⁾ 4*когда не мучают ни жара, ⁽⁶⁾ ни холод, ⁽⁷⁾ 5*но в воздухе разлита чудесная, ⁽⁸⁾ ровная прохлада, ⁽⁹⁾ 6*которая бодрит кровь, ⁽¹⁰⁾ а не расслабляет её, ⁽¹¹⁾ 7*как то бывает весной.

1.

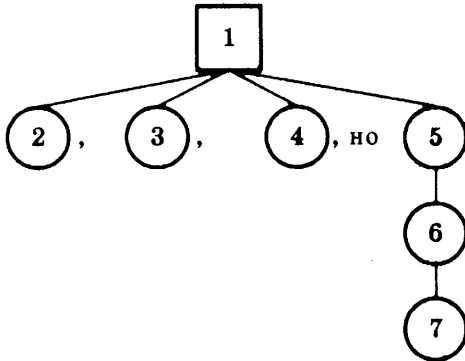

Сложноподчинённое предложение с шестью придаточными (однородное и последовательное подчинение)

2. 1 — обращением

2, 7 — ничем не осложнены

3 — однородными дополнениями, однородными подлежащими

4 — однородными подлежащими

5 — однородными определениями

6 — однородными сказуемыми

3. 3, 9, 11

4. 6

5. 1, 2

6. солнце

7. (с) вдохом, (в) воздухе, разлита, расслабляет

8. (из) пламени

9. октябрьское утро — утро в октябре

10. чудесная — приятная, изумительная, дивная

87. 1*Досужий наблюдатель, ⁽¹⁾ взобравшись на крепостной вал и глядя на сверкающую гладь озера, ⁽²⁾ раскинувшись до самого горизонта, ⁽³⁾ и на неоглядный дремлющий лес, ⁽⁴⁾ заполнивший всю вторую половину панорамы, ⁽⁵⁾ мог бы вообразить себя в блаженном краю мира и безопасности, ⁽⁶⁾ 2*однако Дункан Лунди прекрасно знал, ⁽⁷⁾ 3*что лес в любую минуту может извергнуть сотни вооружённых индейцев, ⁽⁸⁾ готовых стереть с лица земли крепость и всё, ⁽⁹⁾ 4*что в ней находится, ⁽¹⁰⁾ 5*и что даже это предательское озеро представляет собой удобную дорогу, ⁽¹¹⁾ открывающую доступ более цивилизованным, ⁽¹²⁾ но не менее коварным врагам — ⁽¹³⁾ французам, ⁽¹⁴⁾ 6*которые могут в любую неосторожную минуту нагрянуть на форт внезапно.

1.

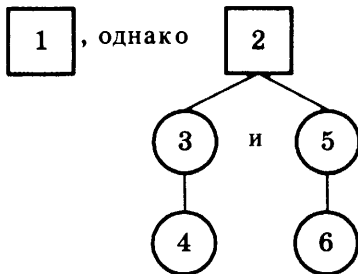

Сложное предложение с сочинительной и подчинительной связью (однородное и последовательное подчинение)

2. 1 — однородными обособленными обстоятельствами, обособленным определением внутри обособленного обстоятельства, однородными дополнениями внутри обособленного обстоятельства, обособленным определением, однородными дополнениями

2, 4, 6 — ничем не осложнены

3 — обособленным определением, однородными дополнениями внутри обособленного определения

5 — обособленным определением, однородными определениями внутри обособленного определения, обособленным приложением внутри обособленного определения

3. 7, 9, 10, 14

4. 2, 3, 4, 5, 8, 11

5. 13

6. стереть

7. прекрасно, предательское

8. сверкающую, дремлющий

9. на крепостной вал — на вал крепости

10. досужий — случайный, беззаботный, сторонний, любопытный, праздный

11. стереть с лица земли = уничтожить, разрушить

88. 1*Тяжёлый маятник часов с монотонным и приглушённым звоном качался из стороны в сторону, ⁽¹⁾ 2*и, ⁽²⁾ 3*когда минутная стрелка завершала свой оборот и 4*часам наступал срок бить, ⁽³⁾ 2*из их медных лёгких вырывался звук, ⁽⁴⁾ отчётливый и громкий, ⁽⁵⁾ проникновенный и удивительно музыкальный, ⁽⁶⁾ но до того необычный по силе и тембру, ⁽⁷⁾ 5*что оркестранты принуждены были каждый час останавливаться, ⁽⁸⁾ 6*чтобы внимательно прислушаться к нему.

1.

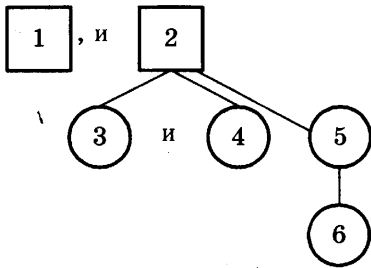

Сложное предложение с сочинительной и подчинительной связью (однородное, параллельное и последовательное подчинение)

2. 1 — однородными нераспространёнными согласованными определениями

2 — обособленными однородными определениями, однородными дополнениями внутри обособленного определения

3, 4, 5, 6 — ничем не осложнены

3. 1

4. 2, 3, 7, 8

5. 5, 6

6. внимательно

7. приглушённым, принуждены, прислушаться

8. монотонным

9. срок бить

10. проникновенный — волнующий, искренний, душевный, чувственный, тонкий, глубокий, трогательный, задушевный

89. 1*Но вот принц Просперо увидел этот призрак, ⁽¹⁾ 2*который, ⁽²⁾ 3*чтобы лучше выдержать роль, ⁽³⁾ 2*торжественной поступью, ⁽⁴⁾ как будто на сцене, ⁽⁵⁾ расхаживал среди танцующих, ⁽⁶⁾ 4*и все заметили, ⁽⁷⁾ 5*что по телу принца пробежала какая-то странная дрожь не то от ужаса, ⁽⁸⁾ не то от отвращения и 6*что в следующий миг лицо его побавровело от ярости.

1.

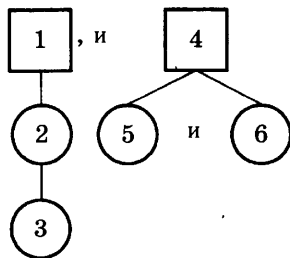

Сложное предложение с сочинительной и подчинительной связью (последовательное и однородное подчинение)

2. 1, 3, 4, 6 — ничем не осложнены

2 — сравнительным оборотом

5 — однородными дополнениями

3. 6

4. 1, 2, 3, 7

5. 4, 5

6. дрожь, (в) миг

7. расхаживал

8. увидел, расхаживал, заметили

9. лицо его

10. заметили — увидели, отметили

11. выдержать роль = сыграть

90. 1*Сначала эти семь длинных свечей показались мне знаком милосердия, ⁽¹⁾ белыми стройными ангелами, ⁽²⁾ 2*которые меня спасут, ⁽³⁾ 3*но тотчас меня охватила смертная тоска, ⁽⁴⁾ 4*меня всего пронизало дрожью, ⁽⁵⁾ 5*как будто я дотронулся до проводов раскалённой батареи, ⁽⁶⁾ 6*ангелы стали пустыми призраками с огненными головами, ⁽⁷⁾ 7*и я понял, ⁽⁸⁾ 8*что они мне ничем не помогут.

1.

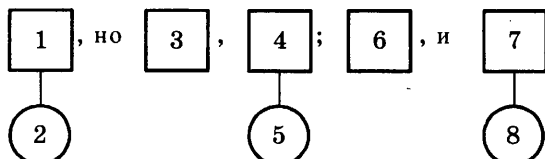

Сложное предложение с сочинительной, бессоюзной и подчинительной связью

2. 1 — однородными сказуемыми
2, 3, 4, 5, 6, 7, 8 — ничем не осложнены
3. 3, 7
4. 2, 5, 8
5. 1
6. батареи
7. ничем
8. раскалённой
9. призраками с головами
10. дотронуться до — прикоснуться к

91. 1*Разумеется,⁽¹⁾ спустя час после моего прихода в большой гостиной зажгли лампу под абажуром,⁽²⁾ 2*и я смог увидеть,⁽³⁾ 3*что эта комната была убрана с необыкновенным вкусом и даже с роскошью,⁽⁴⁾ 4*а две соседние комнаты,⁽⁵⁾ 5*в которых и собрались гости,⁽⁶⁾ 4*в течение всего вечера,⁽⁷⁾ однако,⁽⁸⁾ оставались погружёнными в весьма приятный полумрак.

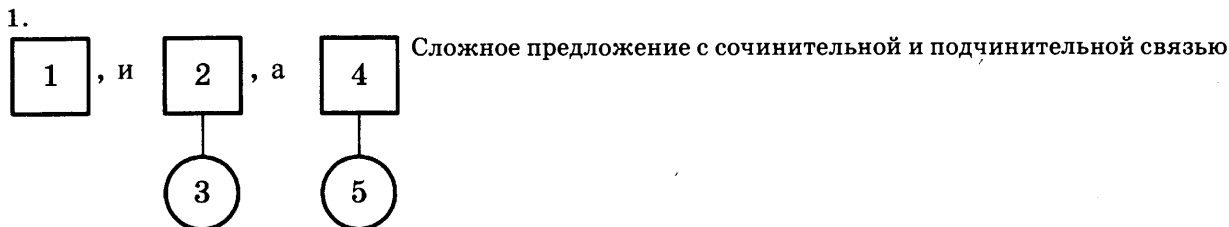

2. 1 — вводным словом
2, 5 — ничем не осложнены
3 — однородными обстоятельствами
4 — вводным словом
3. 2, 4
4. 3, 5, 6
5. 1, 7, 8
6. моего, большой, (в) гостиной
7. после прихода, приятный
8. убрала
9. убрала с роскошью — убрала роскошно
10. необыкновенным — замечательным, тонким, удивительным

92. 1*Я бежал во всю прыть,⁽¹⁾ задрал голову в небо и всё внимание сосредоточив на вороне,⁽²⁾ и вдруг почувствовал,⁽³⁾ 2*что мои ноги уже больше не касаются твёрдой земли;⁽⁴⁾ 3*оказалось,⁽⁵⁾ 4*что я сорвался и лечу в пропасть,⁽⁶⁾ 5*на дне которой я неизбежно переломал бы себе все кости,⁽⁷⁾ 6*если бы,⁽⁸⁾ по счастью,⁽⁹⁾ не успел ухватиться за волочившийся канат от летевшего надо мною воздушного шара.

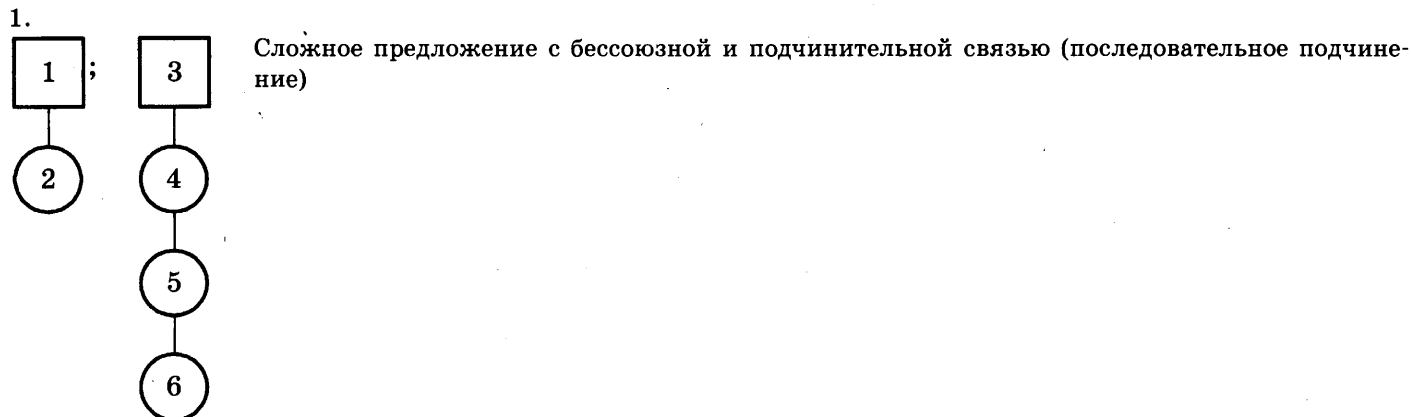

2. 1 — двумя однородными обособленными обстоятельствами, однородными сказуемыми
2, 3, 5 — ничем не осложнены
4 — однородными сказуемыми
6 — вводным словом
3. 4
4. 3, 5, 6, 7
5. 8, 9
6. внимание, касаются
7. задрал, сосредоточив, почувствовал, внимание
8. почувствовал
9. переломал бы неизбежно — переломал бы с неизбежностью
10. неизбежно — точно, обязательно, неприменно
11. во всю прыть = быстро

93. 1*Утомлённый зноем, ⁽¹⁾ я доверился медленному течению и погрузился в некий рассеянный полусон, ⁽²⁾ унёсший меня к ручью давно минувших дней — ⁽³⁾ того «доброе старое времени», ⁽⁴⁾ 2*когда пикники были неведомы, ⁽⁵⁾ 3*так называемые водные уголья не покупались и не продавались и 4*когда по этим холмам и равнинам ступали лишь лось да индеец.

1.

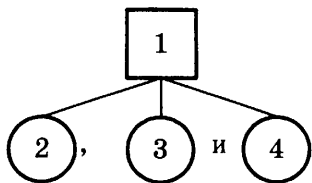

Сложноподчинённое предложение с тремя придаточными (однородное подчинение)

2. 1 — двумя неоднородными распространёнными обособленными определениями, однородными сказуемыми, обособленным распространённым приложением

2 — ничем не осложнена

3 — однородными сказуемыми

4 — однородными подлежащими, однородными обстоятельствами

3. 4

4. 1, 2

5. 3

6. (по) равнинам

7. рассеянный

8. утомлённый, медленному, рассеянный

9. по этим холмам, по этим равнинам

10. неведомы — неизвестны, непривычны

11. доверился течению = поплыл

погрузился в полусон = задремал

94. 1*Местность была замечательно холмиста, ⁽¹⁾ 2*и тропинка, ⁽²⁾ 3*по которой я шёл, ⁽³⁾ 2*в течение часа так петляла и запутывалась, ⁽⁴⁾ пытаюсь удержаться в долине, ⁽⁵⁾ 4*что я не мог более определить, ⁽⁶⁾ 5*в каком направлении находится прелестная деревенька, ⁽⁷⁾ 6*где я собирался заночевать.

1.

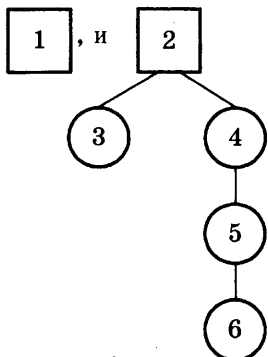

Сложное предложение с бессоюзной и подчинительной связью (параллельное и последовательное подчинение)

2. 1, 3, 4, 5, 6 — ничем не осложнены

2 — однородными сказуемыми, обособленным обстоятельством

3. 1

4. 2, 3, 5, 6, 7

5. 4

6. местность, прелестная

7. прелестная

8. запутывалась, заночевать

9. шёл по которой, шёл в течение часа

10. собирался — предполагал, намеревался, хотел

95. 1*Берега озера, ⁽¹⁾ покрытые изумрудною травой, ⁽²⁾ не опускались, ⁽³⁾ а словно стекали в чистый небосвод, ⁽⁴⁾ 2*и небосвод этот был столь ясен, ⁽⁵⁾ столь безупречно отражал всё над собою, ⁽⁶⁾ 3*что трудно было определить, ⁽⁷⁾ 4*где кончается настоящий берег и 5*где начинается берег призрачный.

1.

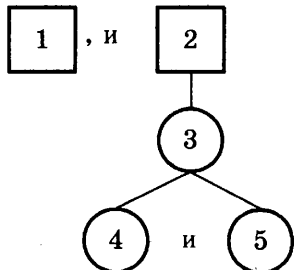

Сложное предложение с сочинительной и подчинительной связью (последовательное и однородное подчинение)

2. 1 — обособленным определением, однородными сказуемыми
2 — однородными сказуемыми
3, 4, 5 — ничем не осложнены
3. 4
4. 6, 7
5. 3, 5
6. (в) небосвод, берег, всё
7. *покрытые, опускались, стекали*
8. *безупречно*
9. где начинается
10. *кризачный* — отражённый, несуществующий

96. 1*Более нигде никаких изгородей не было видно,⁽¹⁾ 2*потому что в других местах искусственной ограды и не требовалось,⁽²⁾ 3*если бы какая-нибудь отбившаяся от стада овца попыталась покинуть долину сквозь расселину,⁽³⁾ 4*то через несколько ярдов обнаружила бы,⁽⁴⁾ 5*что путь ей преграждает отвесная скала,⁽⁵⁾ 6*с которой падает каскад,⁽⁶⁾ привлёкший мое внимание,⁽⁷⁾ 7*когда я начал приближаться к помещью.

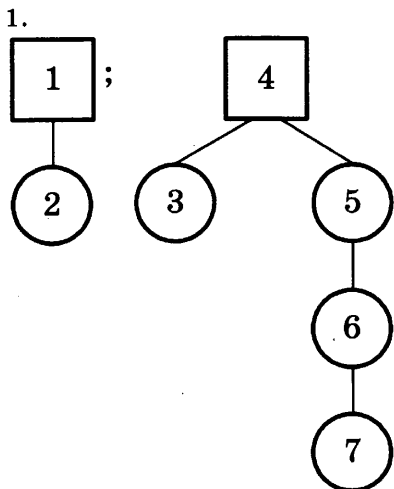

Сложное предложение с бессоюзной и подчинительной связью (параллельное и последовательное подчинение)

2. 1, 2, 3, 4, 5, 7 — ничем не осложнены
6 — обособленным определением
3. 2
4. 1, 3, 4, 5, 7
5. 6
6. *изгородей, ограды, преграждает*
7. *преграждает, привлёкший, приближаться*
8. *какая-нибудь*
9. с которой падает, привлёкший внимание
10. искусственной — сделанной, построенной

97. 1*Я проплываю теснины,⁽¹⁾ 2*где река с рёвом пробивает себе путь,⁽²⁾ 1*и восхищённо всматриваюсь в причудливые скалы,⁽³⁾ 3*которые то отвесной стеной поднимаются ввысь,⁽⁴⁾ 4*то расступаются,⁽⁵⁾ вырисовываясь мягкими изгибами на синеве небес.

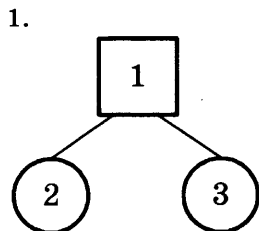

Сложноподчинённое предложение с двумя придаточными (параллельное подчинение)

2. 1 — однородными сказуемыми
2 — ничем не осложнена
3 — однородными сказуемыми, обособленным обстоятельством
3. 1, 2, 3
4. 4
5. 5
6. *поднимаются*
7. *расступаются*
8. *всматриваюсь, вырисовываясь*
9. восхищённо всматриваюсь — с восхищением всматриваюсь
10. причудливые — необычные, странные, необыкновенные, удивительные
11. пробивает путь = пробивается, течёт

98. 1*Даже теперь я с удовольствием вспоминаю о прежних впечатлениях;⁽¹⁾ 2*и,⁽²⁾ 3*когда я думаю о далёком прошлом,⁽³⁾ о местах,⁽⁴⁾ 4*которые,⁽⁵⁾ быть может,⁽⁶⁾ мне никогда уж не придётся увидеть,⁽⁷⁾ 2*я нахожу утешение в своей верной и ясной памяти,⁽⁸⁾ 5*и её магическая сила вызывает перед моим мысленным взором прежние знакомые картины со всеми их живыми красками,⁽⁹⁾ со всеми переливами изумруда и золота.

1.

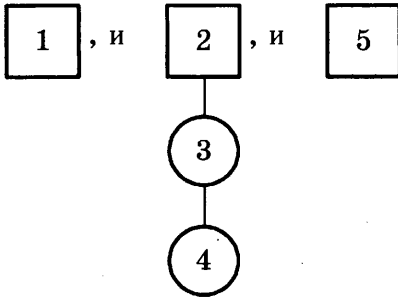

Сложное предложение с сочинительной и подчинительной связью (последовательное подчинение)

2. 1 — ничем не осложнена
- 2 — однородными согласованными определениями
- 3 — однородными дополнениями
- 4 — вводным словом
- 5 — однородными несогласованными определениями (с красками, с переливами), однородными дополнениями
3. 1, 8
4. 2, 4, 7
5. 5, 6
6. далёком, (о) местах
7. никогда
8. мысленным
9. её сила, их красками
10. живыми — яркими, насыщенными, выразительными, натуральными, ясными, естественными, отчётливыми
11. нахожу утешение = утешаюсь, успокаиваюсь

99. 1*Юрист по профессии,⁽¹⁾ он был на самом деле биржевым спекулянтом,⁽²⁾ дающим деньги в кредит,⁽³⁾ то есть попросту ростовщиком,⁽⁴⁾ 2*он был,⁽⁵⁾ кроме того,⁽⁶⁾ богатым плантатором,⁽⁷⁾ 3*чьё поместье граничило с поместьем Безансонов,⁽⁸⁾ 2*и имел более сотни рабов,⁽⁹⁾ 4*с которыми обращался крайне жестоко.

1.

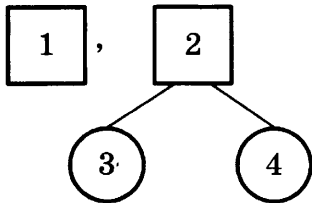

Сложное предложение с бессоюзной и подчинительной связью (параллельное, подчинение)

2. 1 — обособленным приложением, обособленным определением, обособленным приложением
- 2 — вводным словом, однородными сказуемыми
- 3, 4 — ничем не осложнены
3. 4
4. 7, 8, 9
5. 1, 3
6. (по) профессии, спекулянтом, (в) кредит
7. поместье
8. ростовщиком
9. юрист по профессии — профессиональный юрист
10. граничило — соседствовало, соприкасалось
11. давать деньги в кредит = одалживать, кредитовать

100. 1*Небо над моей головой как будто было скрыто тёмной завесой,⁽¹⁾ 2*и,⁽²⁾ 3*когда я обращался к нему с молитвой,⁽³⁾ 2*глаза мои видели только густую,⁽⁴⁾ мрачную зелень кипарисов,⁽⁵⁾ 4*с которых свисал,⁽⁶⁾ словно траурная бахрома,⁽⁷⁾ испанский мох.

1.

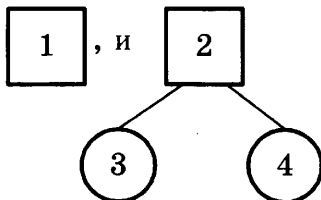

Сложное предложение с сочинительной и подчинительной связью (параллельное подчинение)

2. 1, 3 — ничем не осложнены
2 — однородными согласованными определениями
4 — сравнительным оборотом
3. 1
4. 2, 3, 5
5. 6, 7
6. кипарисов
7. свисал
8. видели
9. обращался к нему, обращался с молитвой
10. мрачную — чёрную, тёмную, густую

101. 1*Мне случалось стоять под сводами кафедрального собора, ⁽¹⁾ 2*и благоговейный трепет охватывал меня перед его величием; ⁽²⁾ 3*я бывал в раззолочённых залах королевского дворца, ⁽³⁾ 4*и два чувства боролись во мне: ⁽⁴⁾ жадность к рабам, ⁽⁵⁾ 5*на чьих костях воздвигались эти хоромы, ⁽⁶⁾ 4*и презрение к теснившимся вокруг низкопоклонникам и льстецам; ⁽⁷⁾ 6*я посещал тёмные тюремные камеры, ⁽⁸⁾ 7*и сердце моё сжималось от сострадания, ⁽⁹⁾ 8*но ни одно из этих зрелищ не произвело на меня такого удручающего впечатления, ⁽¹⁰⁾ как то, ⁽¹¹⁾ 9*которое теперь представилось моим глазам: ⁽¹²⁾ 10* это был новоорлеанский невольничий рынок, ⁽¹³⁾ 11*где людей, ⁽¹⁴⁾ их тело и даже душу продавали и покупали с торгов!

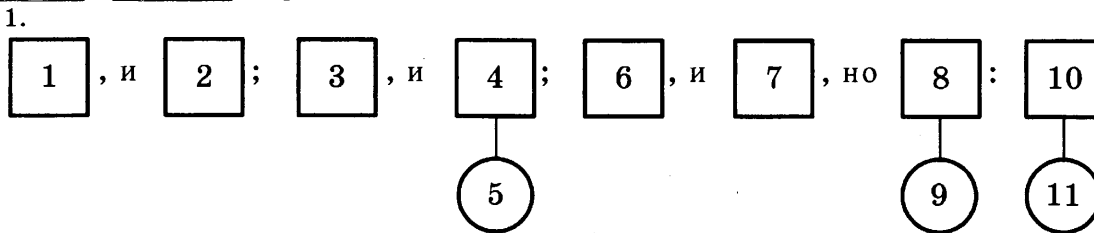

Сложное предложение с бессоюзной, сочинительной и подчинительной связью

2. 1, 2, 3, 5, 6, 7, 9, 10 — ничем не осложнены
4 — однородными подлежащими с обобщающим словом, однородными дополнениями
8 — сравнительным оборотом
11 — однородными дополнениями, однородными сказуемыми
3. 1, 3, 8, 9
4. 5, 6, 11, 13
5. 10
6. чувства
7. презрение
8. раззолочённых
9. королевского дворца — дворца короля
тюремные камеры — камеры тюрьмы
невольничий рынок — рынок невольников
новоорлеанский рынок — рынок в Новом Орлеане
10. удручающего — мрачного, жуткого, страшного, тревожного, тягостного, неприятного, мучительного, тяжёлого, отвратительного
11. произвести впечатление = подействовать, повлиять, воздействовать, показаться

102. 1* Если вы вспомните, ⁽¹⁾ 2*в какой ситуации я находился, ⁽²⁾ 3*если вспомните о часах, ⁽³⁾ проведённых мною с заклинателем змей, ⁽⁴⁾ обо всём, ⁽⁵⁾ 4*что он рассказал мне в своём тёмном дупле: ⁽⁶⁾ 3*о беглецах, ⁽⁷⁾ о собаках-ищейках, ⁽⁸⁾ белых охотниках, ⁽⁹⁾ об обычаях, ⁽¹⁰⁾ 5*которые считались возможными разве что на Кубе, ⁽¹¹⁾ но на деле процветали и в Луизиане; ⁽¹²⁾ 6*если вы вспомните всё это, ⁽¹³⁾ 7*то вы поймёте, ⁽¹⁴⁾ 8*почему я затрепетал, ⁽¹⁵⁾ услышав вдали собачий лай.

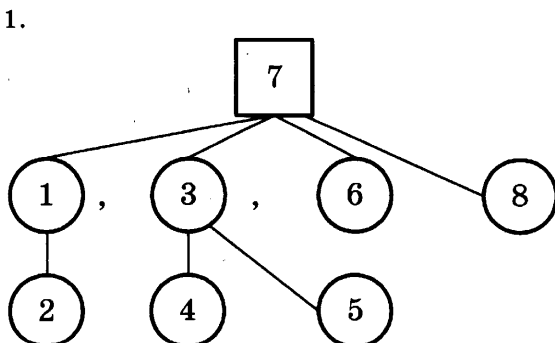

Сложноподчинённое предложение с семью придаточными (однородное подчинение: 1, 3, 6; последовательное подчинение: 1, 2 // 3, 4 // 3, 5 параллельное подчинение: [1, 3, 6], 8; 4, 5)

2. 1, 2, 4, 6, 7 — ничем не осложнены
3 — обособленным определением, однородными дополнениями, однородными дополнениями с обобщающим словом
5 — однородными сказуемыми
8 — обособленным обстоятельством

3. 1, 5, 10, 13, 14

4. 4, 7, 8, 9

5. 15

6. (с) заклинателем, считались

7. почему, затрепетал, услышав, вдали

8. проведённых

9. собачий лай — лай собак

10. затрепетал — взволновался, испугался, задрожал, заволновался

103. 1*Итак,⁽¹⁾ взявшись за руки,⁽²⁾ мы пустились через болото и благополучно выбрались на другую сторону,⁽³⁾ 2*но,⁽⁴⁾ 3*чтобы не оставлять в грязи отпечатков наших ног,⁽⁵⁾ 2*я сначала отыскал на берегу сухое местечко,⁽⁶⁾ 4*откуда можно было прямо ступить в воду;⁽⁷⁾ 5*то же самое я проделал при выходе из болотца.

1.

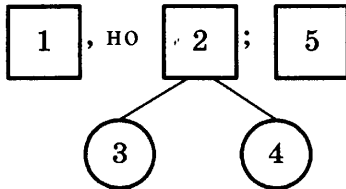

Сложное предложение с бессоюзной, сочинительной и подчинительной связью (параллельное подчинение)

2. 1 — вводным словом, обособленным обстоятельством, однородными сказуемыми

2, 3, 4, 5 — ничем не осложнены

3. 3

4. 4, 5, 6

5. 1, 2

6. оставлять, (в) грязи

7. отыскал

8. сначала

9. пустились взявшись, благополучно выбрались

10. благополучно — успешно, удачно

104. 1*Шериф ответил,⁽¹⁾ 2*что вешать меня незаконно,⁽²⁾ 3*что нужно уважать правосудие,⁽³⁾ 4*что 5*если я совершил преступления,⁽⁴⁾ 6*в которых меня обвиняют,⁽⁵⁾ 4*то я буду наказан со всей строгостью закона,⁽⁶⁾ но 7*что сперва меня нужно отвести к судье,⁽⁷⁾ 8*где мне будет предъявлено обвинение по всей форме,⁽⁸⁾ 9*и,⁽⁹⁾ наконец,⁽¹⁰⁾ он выразил своё намерение доставить меня к мистеру Клейборну,⁽¹¹⁾ здешнему мировому судье.

1.

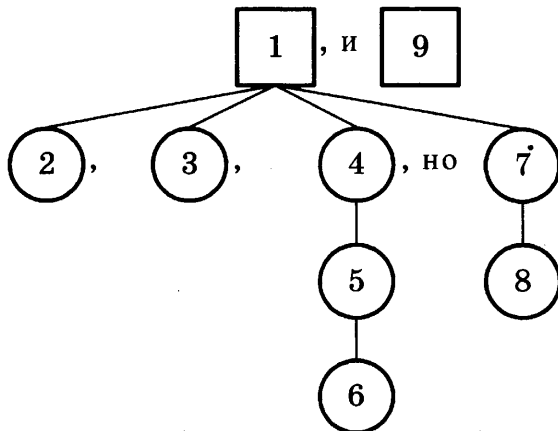

Сложное предложение с сочинительной и подчинительной связью (однородное подчинение: 2, 3, 4, 7; последовательное подчинение: 4, 5, 6 // 7, 8)

2. 1, 2, 3, 4, 5, 6, 7, 8 — ничем не осложнены

9 — вводным словом, обособленным приложением

3. 8

4. 1, 4, 5, 7

5. 11

6. сперва, отвести

7. преступления

8. незаконно

9. будет предъявлено где

10. правосудие — законы, суд

11. выразить намерение = пожелать по всей форме = по закону

105. 1*Провожающие устремляются с парохода на берег,⁽¹⁾ 2*сходни втаскивают,⁽²⁾ 3*кому-то из зазевавшихся провожающих приходится прыгать на берег,⁽³⁾ 4*канаты втягивают на борт и свёртывают в бухты,⁽⁴⁾ 5*в машинном отделении дребезжит звонок,⁽⁵⁾ 6*громкие колёса крутятся,⁽⁶⁾ сбивая в пену бурю воду,⁽⁷⁾ 7*пар свистит и клокочет в котлах и равномерно пытит,⁽⁸⁾ вырываясь из трубы для выпуска пара,⁽⁹⁾ 8*соседние суда покачиваются,⁽¹⁰⁾ стучаются друг о друга,⁽¹¹⁾ ломая кранцы,⁽¹²⁾ 9*их сходни трещат и скрипят,⁽¹³⁾ 10*а матросы громко переругиваются.

1.
1 , 2 , 3 , 4 , 5 , 6 , 7 , 8 , 9 , а 10

Сложное предложение с бессоюзной и сочинительной связью

2. 1, 2, 3, 5, 10 — ничем не осложнены

4 — однородными сказуемыми

6 — обособленным обстоятельством

7 — однородными сказуемыми, обособленным обстоятельством

8 — однородными сказуемыми, обособленным обстоятельством

9 — однородными сказуемыми

3. 13

4. 1, 2, 3, 4, 5, 7, 9, 12

5. 6, 8, 11

6. зазевавшихся, (из) провожающих, (на) берег

7. *вырываясь*, (для) *выпускания*

8. втаскивают, втягивают, свёртывают, покачиваются, переругиваются

9. равномерно пыхтит, пыхтит вырываясь

10. устремляются — направляются, торопятся, стремятся, бегут

106. 1*Представьте себе двухэтажный дощатый дом длиной около двухсот футов,⁽¹⁾ выкрашенный в ослепительно белый цвет;⁽²⁾ 2*представьте вдоль второго этажа ряд окошек с зелёными переплётами,⁽³⁾ или,⁽⁴⁾ *вернее*,⁽⁵⁾ дверей,⁽⁶⁾ открывающихся на узкий балкон;⁽⁷⁾ 3*представьте себе плоскую или полукруглую крышу,⁽⁸⁾ покрытую просмолённым брезентом,⁽⁹⁾ 4*а на ней вы увидите ряд люков для верхнего света,⁽¹⁰⁾ словно стекла в парнике;⁽¹¹⁾ 5*представьте себе два огромных чёрных цилиндра из листового железа,⁽¹²⁾ десяти футов в диаметре и чуть ли не ста футов высотой,⁽¹³⁾ возвышающихся,⁽¹⁴⁾ как балки ⁽¹⁵⁾ это дымовые трубы парохода⁽¹⁶⁾,⁽¹⁷⁾ 6*сбоку находится цилиндр поменьше ⁽¹⁸⁾ это труба для выпуска пара⁽¹⁹⁾,⁽²⁰⁾ 7*а впереди,⁽²¹⁾ на самом носу корабля,⁽²²⁾ устремился ввысь длинный флажок с развевающимся звёздным флагом,⁽²³⁾ 8*представьте себе всё это,⁽²⁴⁾ 9*и вы будете иметь некоторое понятие о том,⁽²⁵⁾ 10*что такое пароход на Миссисипи.

1.
1 ; 2 ; 3 , а 4 ; 5 , 6 , а 7 ; 8 , и 9
10

Сложное предложение с бессоюзной, сочинительной и подчинительной связью

2. 1 — обособленным определением

2 — обособленным приложением, вводным словом внутри обособленного приложения, обособленным определением

3 — однородными определениями, обособленным определением

4 — сравнительным оборотом

5 — однородными несогласованными определениями, обособленным определением, сравнительным оборотом, вставной конструкцией

6 — вставной конструкцией

7 — обособленным уточняющим обстоятельством

8, 9, 10 — ничем не осложнены

3. 9, 20, 24

4. 15, 16, 18, 19

5. 10, 14

6. *представьте*, *второго*, *ряд*, *узкий*

7. *возвышающихся*, *развевающимся*

8. *открывающихся*, *возвышающихся*, *развевающимся*

9. со звёздным *флагом* — с *флагом* со звёздами

10. *огромных* — *громadных*, *гигантских*

11. *иметь понятие* = *представлять*, *понимать*